

AIUTA DIDATTICI

“DISEÑO DE UN RECURSO MULTIMEDIA PARA LA INCLUSIÓN AL AULA  
REGULAR, EN EL PROCESO DE ADQUISICIÓN DEL ESPAÑOL ESCRITO EN  
NIÑAS Y NIÑOS SORDOS MEDIANTE LA LOGOGENIA”

FLOR MARÍA SILVA CUERVO

MARGARITA HERNÁNDEZ SERRANO



CORPORACIÓN UNIVERSITARIA MINUTO DE DIOS

FACULTAD DE EDUCACIÓN

PROGRAMA LICENCIATURA EN INFORMÁTICA

BOGOTÁ D.C, COLOMBIA

JULIO DE 2011

AIUTA DIDATTICI

“DISEÑO DE UN RECURSO MULTIMEDIA PARA LA INCLUSIÓN AL AULA  
REGULAR, EN EL PROCESO DE ADQUISICIÓN DEL ESPAÑOL ESCRITO EN  
NIÑAS Y NIÑOS SORDOS MEDIANTE LA LOGOGENIA”

Autor(es):

FLOR MARÍA SILVA CUERVO

MARGARITA HERNÁNDEZ SERRANO

Director de tesis:

PASTOR MARTIN BOHORQUEZ



CORPORACIÓN UNIVERSITARIA MINUTO DE DIOS

FACULTAD DE EDUCACIÓN

PROGRAMA LICENCIATURA EN INFORMÁTICA

BOGOTÁ D.C, COLOMBIA

JULIO DE 2011

## TABLA DE CONTENIDO

TITULO DEL PROYECTO

RESUMEN

ABSTRACT

INTRODUCCIÓN

JUSTIFICACIÓN

OBJETIVOS

Objetivo General

Objetivos Específicos

1. PREGUNTA PROBLEMA

2. FORMULACIÓN DEL PROBLEMA

3. ANTECEDENTES

3.1 Antecedentes del problema

3.2 Antecedentes del tema

4. MARCO TEORICO

4.1 ¿Cuál es la caracterización de la comunidad sorda?

4.2 ¿Qué tipo bilingüismo?

4.3 ¿Cuál es el papel de la lengua oral?

4.4 Métodos tradicionales para abordar el déficit auditivo

4.4.1 Oralismo

4.4.2 Lengua de señas

4.4.3 La logogenia como método

4.5 Definición de un ambiente de aprendizaje

5. MARCO LEGAL

6. METODOLOGIA

6.1 Investigación Praxeológica

6.2 Las principales técnicas de la Investigación Praxeológica

6.3 Cronograma de actividades del proyecto de investigación

6.4 Reflexión metodológica (etapas)

6.4.1 Etapa de diagnóstico (ver).

6.4.1.1 Identificación del Contexto.

6.4.1.2 Diálogo con las Logogenistas.

6.4.1.3 Observación realizada por parte de las estudiantes (a Logogenistas y a estudiantes de la Institución).

6.4.1.4 Identificación del plantel Nuestra Señora de la Sabiduría.

6.4.1.5 Horizonte institucional.

6.4.1.6 Realización de encuestas a Logogenistas

6.4.1.7 Realización de encuestas a Padres de Familia

6.4.1.8 Realización de entrevistas a Padres de Familia

6.4.1.9 Comparación de los métodos de Logogenia y Lenguaje de señas para lograr la inclusión de las personas con deficiencia auditiva.

6.4.2 Etapa del juzgar

6.4.2.1 Análisis de las etapas de diagnóstico.

6.4.3 Etapa del actuar.

6.4.4 Etapa de la devolución creativa

6.4.5 Instrumentos de recolección de datos

6.4.5.1 Diseño de la Encuesta N°1. Ficha de Diagnóstico dirigida a las Logogenistas.

6.4.5.2 Diseño de la Encuesta N°2. Ficha de Diagnóstico dirigida a Padres de familia de niños con deficiencia auditiva que reciben Logogenia.

6.4.5.3 Diseño de entrevista dirigida a Padres de familia de niños con deficiencia auditiva que reciben Logogenia

## 7. ANALISIS DE RESULTADOS

7.1 Encuesta dirigida a Logogenistas

7.2 Encuesta dirigida a padres de familia

## 8. PROPUESTA DE DISEÑO DEL RECURSO MULTIMEDIA

8.1 Diseño del Logo del proyecto

8.2 Mapa de contenidos

8.3 Mapa de navegación

8.4 Diseño y tablas de guión de las ventanas del recurso multimedia

CONCLUSIONES

REFERENCIAS

BIBLIOGRAFÍA

TABLAS, FIGURAS Y ANEXOS

## TITULO DEL PROYECTO

### AIUTA DIDATTICI

Frase en italiano que tiene como significado “Ayudas para el Aprendizaje”. Consiste en el diseño de un recurso multimedia para la inclusión, en el proceso de adquisición del español escrito en niñas y niños sordos mediante la Logogenia”

### RESUMEN

El presente proyecto de investigación está orientado al diseño de un recurso multimedia que pueda favorecer los procesos de adquisición del español escrito como segunda lengua para las personas que presentan deficiencia auditiva y que es requerida para lograr su inclusión educativa en nuestra sociedad. Este proyecto de investigación es realizado con el apoyo y asesoría de la Fundación Dime Colombia, la cual desarrolla procesos de intervención mediante el método de Logogenia en nuestro país, método que ha servido como complemento al proceso de inclusión de las personas con deficiencia auditiva y que es adelantado en varias Instituciones Educativas de la ciudad de Bogotá, Medellín y municipios de Cundinamarca y Envigado. Este objeto de investigación abarca tres grandes fases (la primera fase dedicada al conocimiento y acercamiento al método de Logogenia, análisis del ambiente de aprendizaje y la segunda fase dedicada al diseño y elaboración de un recurso multimedia para apoyar el ambiente de aprendizaje.

### ABSTRACT

This research project is directed at the design of multimedia resource, which can facilitate the teaching and learning process in Spanish as a second language. This multimedia tool is directed for people, who present a hearing deficiency. This people need to develop this skill for apply to an educational process at the school in our society. This research project is made with the support and advice of Fundación Dime Colombia. This foundation develops the learning process with the Logogenia method in our country. This Logogenia method is design like a complement of inclusion process in people with hearing deficiency. This method is made in some educational institutions of

Bogota and Medellin cities, and Cundinamarca and Envigado municipalities. This project has three principal phases; The first one, is dedicated to the knowledge and approach of a Logogenia method and the second, is dedicated to a design and elaboration of a multimedia resource to support the learning environment.

**KEY WORDS:** Logogenia, ambiente de aprendizaje, deficiencia auditiva, recurso multimedia, inclusión, educación.

## INTRODUCCIÓN

El siguiente proyecto de investigación está relacionado con el proceso de adquisición del español escrito mediante la Logogenia, método aplicado en personas con deficiencias auditivas y llevado a cabo por la Fundación Dime Colombia en nuestro país, con el cual se pretende que los niños sordos alcancen una competencia lingüística en la lengua escrita semejante a la que tienen las personas oyentes con respecto a lengua oral; haciendo que estos puedan leer y entender de manera autónoma cualquier texto escrito. Este método es utilizado actualmente en diversas Instituciones educativas del departamento de Antioquia junto con su capital Medellín, municipios de Cundinamarca y la ciudad de Bogotá.

El objeto de estudio del proyecto de investigación está relacionado directamente con el ambiente de aprendizaje que propicia la adquisición del español escrito desarrollado en estudiantes de la Institución Nuestra Señora de la Sabiduría para niños sordos, en torno a la implementación de la Logogenia en dicha institución por medio del cual se pretende analizar y determinar necesidades o problemáticas presentadas dentro del desarrollo del mismo. Por ello es necesario contar con un proceso de observación y análisis de cada uno de los integrantes que intervienen en dicho ambiente de aprendizaje (Docentes – Logogenistas, estudiantes, padres de familia) y los elementos que hacen parte del hexágono curricular (¿Para qué enseñar?, ¿Qué enseñar?, ¿Cuándo enseñar?, ¿Cómo enseñar?, ¿Con qué enseñar? y ¿Cómo evaluar?)

El siguiente trabajo nace de la necesidad y motivación para apoyar el proceso de adquisición del español a los estudiantes que están haciendo uso del método de Logogenia en la apropiación y aplicabilidad del lenguaje español a través del recurso multimedia “AIUTA DIDATTICI” siendo este un complemento a la intervención mediante la aplicación diaria del método de la Logogenia, para así contribuir en la alfabetización tecnológica de los estudiantes con deficiencia auditiva y sus procesos de inclusión familiar, social y escolar.



Las niñas y niños sordos por lo general no adquieren el español oral ni escrito y culminan incluso su formación escolar hasta ser bachilleres, sin dominar la lengua escrita, es decir, son bachilleres analfabetas lo cual los lleva también a la marginación de las posibilidades tecnológicas que ofrece el medio escolar y social a las personas oyentes.

Esta es una problemática que se presenta en las aulas educativas ya que no se cuenta con los recursos necesarios ni con la capacitación de los docentes para hacer la inclusión de estas personas a un aula de oyentes. Si no se apropia esta situación, se estará apoyando cada día más a analfabetismo y se continuará con la exclusión de estas personas.

El método de investigación utilizado en el presente proyecto es el método Praxeológico de la Universidad Minuto de Dios, mediante el cual se pretende interactuar con los cuatro pilares fundamentales: ver (observación- diagnóstico), juzgar (análisis de la información recolectada en la observación-diagnóstico), actuar (diseño del recurso multimedia para apoyar el ambiente de aprendizaje) y devolución creativa (análisis que determina la utilidad y funcionalidad del recurso multimedia), logrando satisfactoriamente que el recurso multimedia AIUTA DIDATTICI diseñado, permita a las niñas y niños que tienen pocas posibilidades de acceder a la lengua escrita en sus ambientes poco lectores y poco escritores; tienen también pocas posibilidades de acceder a recursos multimedia o software que tengan en cuenta su limitación auditiva. Por eso AIUTA DIDATTICI es un recurso multimedia que complementará la adquisición de la lengua escrita en las niñas y niños sordos con alta motivación y adicionalmente los pondrá en contacto con la tecnología mediante un recurso que tiene en cuenta las características de adquisición de la lengua en las niñas y niños sordos mediante la Logogenia.

## JUSTIFICACIÓN

El presente trabajo tiene dos intereses básicos fundamentales: fortalecer procesos de inclusión de personas con deficiencia auditiva y apoyar en la metodología utilizada por la Fundación DIME COLOMBIA para la adquisición del español (Logogenia) en niños de 8 a 12 años, mediante el uso de las tecnologías informáticas de su vida cotidiana y del plantel educativo en el cual hacen parte.

Teniendo en cuenta que el alumno es un ser en proceso de formación, como un cúmulo de potencialidades tales como su colaboración, espiritualidad, intelectualidad, voluntad, afectividad y creatividad entre otros, cada una de ellas debe ser promovida en búsqueda del más alto grado de desarrollo humano (Ley 115, 1994).

Con base en este concepto de la “Ley 115” de educación, se propone desarrollar el crecimiento individual y colectivo de los alumnos, de esta manera armónica e integral, mediante esta experiencia educativa junto con el medio social sean el punto de encuentro y desarrollo, fundamentado en los principios de la autonomía, respeto por sí mismo y por el otro. Así mismo, la institución encaminará su labor para que los hábitos comunitarios sean una permanente labor de cada permita asumir el trabajo como fuente de dignificación humana.

Este recurso multimedia pretende ser de ayuda para todas las personas sin distinción de raza, edad, credo y posición económica y sin limitaciones de edad, para el uso de todos y para todos solo con la mejor disponibilidad para la adquisición del lenguaje del español mediante el método de Logogenia.

Se espera que el recurso multimedia diseñado permita en su prospectiva de elaboración e implementación, complementar y apoyar los procesos de adquisición del español escrito, siendo ésta una nueva posibilidad de vincular el acceso a las nuevas tecnologías de la información de comunicación a espacios que enriquecen no solo el crecimiento académico de los niños y niñas, sino también el crecimiento a nivel familiar y social.

## OBJETIVOS

### OBJETIVO GENERAL:

Diseñar un recurso multimedia que apoye el proceso de adquisición del español escrito en niñas y niños sordos de 8 a 12 años mediante la Logogenia.

### OBJETIVOS ESPECÍFICOS:

- ④ Consultar las diferentes metodologías existentes aplicadas en niños sordos.
- ④ Estudiar la metodología de la Logogenia para el diseño de un recurso multimedia que complemente el proceso de adquisición del español escrito en niñas y niños sordos.
- ④ Realizar un proceso de observación de los ambientes de aprendizaje del método de Logogenia que se aplican en los niños y adolescentes para los cuales la Fundación DIME COLOMBIA presta servicios en la actualidad.
- ④ Diligenciar una ficha de catalogación y evaluación multimedia (Pere Marqués) que permita evaluar los aspectos funcionales, técnicos, estéticos, pedagógicos y didácticos del software mencionado en los antecedentes del proyecto de investigación.
- ④ Diseñar un recurso multimedia para complementar la adquisición del español escrito en las niñas y niños sordos con los cuales trabaja la Fundación DIME Colombia.

## 1. PREGUNTA PROBLEMA

¿Cómo contribuir a la inclusión de niños con deficiencia auditiva?

## 2. FORMULACIÓN DEL PROBLEMA

Son pocos los esfuerzos que aun se colocan tanto de la sociedad como de los maestros de la actualidad para la integración de personas con deficiencia auditiva.

“En Colombia para el año 2009, según el Censo 2005, hay 439.000 personas con algún tipo de pérdida auditiva” (INSOR, s.f, p. 14) sumado a esto su bajo nivel educativo y la ausencia de oportunidades sociales, “La población sorda de Colombia tiene difícil acceso a una educación especializada teniendo en cuenta que la gran mayoría de ellos cuentan con escasos recursos. La educación especial y los materiales que esta exige son difíciles de encontrar, además muchos de los sordos tienen una educación básica y pocos saben leer y escribir. Las estadísticas más recientes son:

La siguiente tabla muestra el número de personas con limitación auditiva por departamento clasificándolos entre dos rangos de edad, de 0 a 17 años y de 18 en adelante (ver tabla 1, p. 94).

De acuerdo con la tabla 1 en Colombia existen 455.718 personas que fueron reportadas con limitación auditiva en el último censo del 2005. De este número se puede ver que en el rango entre 0 y 17 años, es decir población infantil y adolescente, se encuentran aproximadamente 63.873 niños y niñas con limitación auditiva (ver tabla 2, p. 95).

Según la información registrada en la página de FENASCOL respecto a las estadísticas de grado de escolaridad de las personas con deficiencia auditiva se encuentra que: De un total de 156 personas que cursaron algún nivel de secundaria en educación formal (33.5% de la población encuestada), tan sólo 30 personas, es decir el 19.2% de los 156, cursaron el grado 11. Todos los demás no completaron su educación (Fenascol, s.f).

- Solo un 33.5% ha alcanzado algún nivel de secundaria, lo que indica un muy bajo nivel de escolaridad.
- Solo 20 de las 643 personas encuestadas, es decir, el 3.1% ha adelantado algún grado de educación superior, en carreras como auxiliar de contabilidad, sistemas, dibujo publicitario, dibujo arquitectónico y decoración, filosofía y ciencias religiosas, licenciatura en pedagogía reeducativa, licenciatura en educación básica primaria, artes plásticas, pedagogía.

De acuerdo con el estudio, 235 personas, el 37% del total de la población encuestada está estudiando (Fenascol, s.f).

Sumado al hecho de que la mayor parte de las causas de la sordera se relacionan con condiciones deficientes de atención en salud, explican porque la mayor parte de los sordos pertenecen a estratos socioeconómicos uno y dos, y viven en condiciones en donde sus necesidades básicas no pueden ser satisfechas.

El principal problema al que están rodeadas y discriminadas las personas con deficiencia auditiva hace tener una preocupación de cómo poder contribuir con esta necesidad.

Es una necesidad para ambas partes tanto para los receptores (oyentes) como para las personas con deficiencia auditiva. Los receptores (oyentes) por no poder tener una comunicación lógica y normal con las personas que no pueden escucharlos y en algunos casos ni hablarnos por existir diferentes categorías o clases de limitaciones auditivas. Todo esto hace que no se pueda interactuar y de alguna manera se discrimine a las personas con este tipo de limitación. Por ejemplo, si en la Corporación Universitaria Minuto de Dios, hicieran una prueba de interactuar y socializar con las personas con deficiencia auditiva, los resultados no serían los más óptimos ya que no se tiene conocimiento del lenguaje de señas.

Esta es una problemática que se vive en las aulas educativas y también fuera de ellas. El fundamento primordial es poder interactuar, socializar y ayudar a integrar estas

personas a que tengan una educación regular sin discriminación y el aporte es aprender más de un lenguaje para poder hacer esto realidad.

Por otra parte, hay diversas razones por las que se discrimina hoy en día a este tipo de personas, como: no saber entenderlos y no poder tener una comunicación con su entorno; por el poco material de apoyo que existe para la interacción del lenguaje; por falta de compromiso de los maestros en adquirir el lenguaje de señas y el interés de que los estudiantes con deficiencia auditiva adquieran el lenguaje de los oyentes (español), la falta de interés del Estado en gestionar proyectos de capacitación para comprometer a todas las instituciones educativas a que apropien este tipo de lenguaje en sus aulas de clase y de la misma manera incluyan el método de la Logogenia para así no ver tanta discriminación en las personas con deficiencia auditiva.

Aquí se encuentran muchas personas afectadas por el problema, los que tienen deficiencias auditivas por no poder tener una interacción con los receptores, los maestros por no poder dar y compartir la misma educación que se le da a los niños receptores para con los niños con deficiencias auditivas en si es un problema de todos.

El seguir ignorando ésta problemática que se observa hoy en día en escuelas, trabajos, bibliotecas, etc., hace que se esté excluyendo más a estas personas, según la Constitución Política dice: "Educación para todos", pero en la realidad no es así, porque si no se soluciona ésta problemática se seguirá excluyendo a las personas con deficiencias auditivas, y más aun los maestros que no apropien el lenguaje que quizá ellos poseen (lenguaje de señas o lectura de labios) estarán dejando de lado a esas personas que deseen ir a la escuela pero por tener estas características no se adaptan y tienen que dejar de asistir. Por lo tanto, los maestros que apropian el lenguaje estarían en la capacidad de poder interactuar y brindar apoyo a los estudiantes que tengan deficiencia auditiva y poderlos adaptar a su entorno y a la misma sociedad.

Sin embargo, en ese proceso de apropiación se pueden presentar ciertos inconvenientes como no lograr contactar a las instituciones especializadas para la elaboración del recurso multimedia para la complementar la adquisición del lenguaje del español mediante el método de la Logogenia. Por otra parte, se verían otros

inconvenientes a largo plazo, como la situación de la persona que desee apropiarlo y le resulte muy complejo aplicarlo. En cuanto a las personas con deficiencias auditivas considero que no existe en este momento conflicto, ya que son ellos quienes desean que se les ayude con esta problemática.

La incertidumbre más grande sería que no se pueda lograr sensibilizar y motivar a aquellas personas que aun no saben el lenguaje del español a que lo apropien como otro medio de comunicación para la inclusión de estas personas con las personas oyentes; logrando así alcanzar un completo desarrollo de sus capacidades cognitivas, lingüísticas y sociales.

Una de las tantas limitaciones para lograr procesos de inclusión es el financiamiento y la falta de Instituciones que promuevan espacios para lograr la adquisición del lenguaje español en las niñas y niños que presentan la deficiencia auditiva.

### 3. ANTECEDENTES

#### 3.1 Antecedentes del problema:

La idea de este proyecto nace de una necesidad, una niña de 8 años que llega al plantel educativo de niños oyentes FUNCOL (Fundación Colombia). Ella se defendía con su lenguaje de señas los otros niños con el lenguaje de oyentes, pero a la realidad de todos era muy paralelo para poder darle y compartir un conocimiento. Mientras el maestro estaba de frente a los estudiantes ella leía los labios y así lograba entender la clase, pero al momento del maestro dar la espalda ella terminaba la clase porque hasta allí lograba entender lo que se le estaba explicando. Es allí donde nace una preocupación de ver como se estaba excluyendo a una estudiante, ella quería aprender el lenguaje de los oyentes pero el medio y el canal de comunicación no era el adecuado para poder hacerlo. A partir de ese momento la tarea era investigar cómo se lograría ayudar a integrar estas personas.

En primer lugar, intentaremos definir ¿quién es una persona con deficiencia auditiva?, ¿a qué tienen derecho? ¿Cuál es la caracterización de esta comunidad?

Las personas sordas poseen una lengua de señas, producto construido histórica y socialmente por la comunidad sorda. Si el entorno les brinda oportunidades respetando su condición, pueden alcanzar el desarrollo pleno de su personalidad aportando al fortalecimiento de la sociedad.

“Una persona sorda es ante todo un ser humano con características únicas e irrepetibles; con un nombre propio, con derechos y con deberes un sujeto integral que hace parte de la sociedad, que no pertenece a “otro mundo”, más allá de las diferencias étnicas, religiosas, políticas, económicas, sociales, históricas, lingüísticas y biológicas”. (Fenascol, s.f, p.2)

Sin embargo el hecho de que tenga una deficiencia en el órgano de la audición, la sitúa en el grupo de personas con deficiencia, grupo de por sí, totalmente heterogéneo y muy desconocido por el resto de la sociedad.

La deficiencia auditiva no tiene relación con otro tipo de deficiencias y esto es importante aclararlo porque tradicionalmente se ha considerado que las personas con deficiencia auditiva tienen también deficiencia cognitiva o problemas de aprendizaje.

La deficiencia auditiva se causa por diversas circunstancias, congénitas o adquiridas, y tiene diferentes grados o niveles (parcial o total); lo que en gran medida determina la forma de comunicación que adopta la persona.

De esta manera podemos decir que las personas sordas no son iguales a aquellos que no tienen una deficiencia auditiva, que dentro del grupo de sordos se denominan “oyentes”; pero hay que dejar claro que la diferencia radica, no en que los unos sean “normales” y los otros sean anormales, deficientes, discapacitados, minusválidos, inválidos, sordomudos, entre otros de los tantos calificativos que de manera indistinta usa la sociedad para referirse a personas que considera enfermas, sino que unos y otros usan formas diferentes para acceder a la información del entorno y por ende desarrollan códigos de comunicación diferentes, algunos hablan a pesar de no oír, otros usan la lengua de señas e incluso otros, por la falta de reconocimiento como sujetos de derecho y por la privación social y educativa que han vivido, no han desarrollado funcionalmente una lengua / idioma de comunicación.



Las personas sordas, como muchas otras personas, requieren igualdad de oportunidades para acceder en igualdad de condiciones a todos los servicios y programas que los Estados ofrecen al resto de sus ciudadanos, de lo contrario se convertirán en una carga social para el Estado y no podrán desenvolverse autónomamente ni aportar al desarrollo socio económico de su país.

En la actualidad, el Colegio Nuestra Señora de la Sabiduría en su proceso de inclusión cuenta con dos sedes, una que corresponde a personas que presentan deficiencia auditiva y otra para personas oyentes, las cuales se manejan de forma paralela, es decir, no se están integrando dentro de sus procesos académicos. Los niños que están recibiendo las sesiones de Logogenia corresponden a los niños que presentan deficiencia auditiva, siendo la Institución quien permite que se lleven a cabo las terapias dentro de la misma. Pero con relación al trabajo de la Logogenia en el aula regular no se evidencia nada al respecto.

### 3.2 Antecedentes del tema:

#### ESTRATEGIAS BASADAS EN LA INFORMATICA

En busca de más información se consultan varios sitios web, en los cuales se habla acerca de la Logogenia y su aplicabilidad, se evidencia que son pocos los recursos educativos o software que permiten al usuario con deficiencia auditiva, poder interactuar con éstos y así tener un proceso de adquisición del lenguaje español de manera oral (en su modalidad visual y escrita).

#### Herramientas existentes:

- AIUTA: Software que complementa las terapias de adquisición del español escrito a través de la Logogenia, método que busca generar competencias lingüísticas en español, a través de la exposición al lenguaje escrito de los niños con limitación auditiva. Es decir, desarrolla la capacidad de construir y percibir significados sintácticos en los niños sordos. AIUTA está dividido en tres módulos: El módulo de administración, desde el que se manejan todos los usuarios; el módulo de actividades, en donde se agregan nuevos ejercicios; y el

módulo de trabajo, que integra los ejercicios que realizan los niños sordos en las terapias de Logogenia, según su grado de dificultad. Elaborado por: Olga Sarmiento y Diego Valdeblánquez, estudiantes de Ingeniería de Sistemas de la Pontificia Universidad Javeriana desarrollaron AIUTA (ayuda en italiano) (Colombia.com, 2010).

- Hablando con Julis: es un software diseñado específicamente para niños (as), jóvenes y adultos con dificultad oral y/o auditiva u otras condiciones particulares, para que se puedan comunicar con el resto del mundo por medio de imágenes y viceversa. El programa "Hablando con Julis" tiene cuatro pilares importantes: 1. Imágenes reales. 2. Palabras que acompañan cada imagen. 3. Voces masculinas o femeninas según el usuario que acompañan cada imagen. 4. Videos de señas que ayudan a los que conocen o quieren aprender lengua de señas. (Hablando con julis, s.f)

- Sueña letras

Es un software desarrollado en Chile en el año 2007, con el apoyo de Henkel y UNESCO, el cuál fue diseñado para ayudar al aprendizaje de la lectura en niños con déficit auditivo. Sueña letras busca que los niños adquieran léxico de la lengua (Español), y fomentar en ellos la lectura por medio de cuentos y fábulas ilustradas y cuenta con tres módulos, trabajo de la lengua de señas chilena, escritura dactilológica y lenguaje labial (Un Software Educativo Para Niños Sordos, s.f)

Este software no trabaja de manera importante la gramática del español y por eso su uso puede dar como resultado el manejo del vocabulario del idioma pero no su estructura sintáctica.

#### 4. MARCO TEORICO

##### 4.1 ¿Cuál es la caracterización de la comunidad sorda?

Los diferentes grupos sociales utilizan para su comunicación lenguas orales (español, francés, inglés, etc.) las cuales se caracterizan porque se adquieren mediante la audición. Una persona que nace sorda no podrá acceder naturalmente a la lengua utilizada en su medio viéndose enfrentada a una situación de ausencia de lenguaje que, de no ser resuelta, le llevará a presentar retraso en su desarrollo no solo lingüístico, sino cognitivo, académico y social.

Durante mucho tiempo se afirmó que los sordos eran mudos, que podían comunicarse mediante la lectura de los labios, y que en promedio eran menos inteligentes que las personas oyentes, creencias todas equivocadas.

Las personas sordas no son mudas; simplemente algunas personas sordas, en especial las nacidas sordas no hablan porque al carecer de la audición no pueden percibir el habla de los demás, la cual se constituye en el modelo para el desarrollo de la lengua oral.

Esta carencia lingüística y el énfasis en el habla y no en la educación, llevó a que la gran mayoría de personas sordas solamente accedieran a los primeros años de la primaria, y sean hoy analfabetas funcionales.

Además tenemos que leer y tener muy presente el decreto 366 (MEN, 2009) nos recuerda las normas a la igualdad de oportunidades, inclusión, para integrar este tipo de personas a la sociedad y en cualquier plantel educativo.

Por otro lado, es imprescindible reconocer que los niños sordos tienen el derecho a ser y crecer siendo bilingües, es decir, que cada uno de ellos tiene derecho a aprender no sólo el lenguaje de señas o signos por el cual se reconocen entre su comunidad, si no que por el contrario es muy necesario que ellos aprendan otros lenguajes para de esta manera lograr que su desarrollo de sus capacidades cognitivas, lingüísticas y sociales sea completo, mediante la realización de las siguientes tareas denominadas por (Grosjean, F, s.f).

1. Comunicarse con sus padres y familiares tan pronto como sea posible.
2. Desarrollar sus capacidades cognitivas durante la infancia.

3. Adquirir conocimientos sobre el mundo.
4. Comunicar integralmente con el mundo circundante.
5. Pertenecer culturalmente a dos mundos (el de los oyentes y no oyentes).

En segundo lugar, el uso del lenguaje de señas para personas con deficiencias auditivas, por cuanto se observa que este es ampliamente difundido en otros lugares, prácticamente inexistente en Colombia y más aun en las transmisiones televisivas, tampoco hay adecuaciones que permitan el acceso de los invidentes al transporte público. La lista de los obstáculos que enfrenta una persona con deficiencia auditiva es enorme, y enfrentarlos todos los días tiene graves consecuencias psicológicas y emocionales para ellos. A los enormes retos que enfrentan las personas en situación de deficiencia auditiva se agrega el dolor de la dependencia, la frustración diaria y la incompreensión. La creación de ambientes adecuados y amables para ellos es un esfuerzo que debe comprometernos a todos y es allí donde todos deben de tomar conciencia como maestros, padres de familia y seres humanos de contribuir a ayudar a integrar estas personas.

“En Colombia, según las cifras oficiales, 6 de cada 100 colombianos sufre algún tipo de discapacidad o deficiencia física, sensorial o cognitiva; no obstante, de acuerdo con las estadísticas, la incapacidad permanente afecta al 14 por ciento de la población, esto es, a cerca de 6 millones de personas” (Revista Semana, s.f)

“El INSOR dotó de un diccionario de Lengua de Señas Colombianas (LSC) a las seis instituciones educativas de los municipios de Apía, Belén de Umbría, Marsella, Mistrató, Quinchía y Santuario que participaron en un seminario sobre sordos realizado en Bogotá. También, en algunos municipios, por medio de los hospitales, se les viene apoyando la intervención terapéutica” (MEN, 2007).

En tercer lugar, se observa que la problemática de exclusividad de las personas con deficiencia auditiva en la sociedad es grande y que ésta radica en la necesidad de que este tipo de población pueda utilizar como estrategia de inclusión social y educativa la adquisición de un nuevo lenguaje que es común para todos, en este caso el español.

La importancia de que las personas con deficiencia auditiva adquieran el lenguaje del español está dada, ya que éste le permitirá al niño sordo satisfacer sus necesidades, es decir, comunicar desde una edad temprana con sus padres, desarrollar sus capacidades cognitivas, adquirir conocimientos sobre la realidad externa, comunicarse plenamente con el mundo circundante y convertirse en un miembro del mundo sordo y del mundo oyente. (Grosjean, F, s.f)

Partiendo del concepto de comunidad sorda retomado en el numeral anterior, se aborda ahora el tema del bilingüismo, que tiene como principal objetivo que las personas que presentan deficiencias auditivas tengan la posibilidad de desarrollar para facilitar su proceso comunicativo en la sociedad.

#### 4.2 ¿Qué tipo Bilingüismo?

“El bilingüismo del niño sordo implica la lengua de signos, usada por la comunidad sorda, y la lengua oral usada por la mayoría oyente. Esta última se adquiere en su modalidad escrita y, cuando es posible, en su modalidad hablada. En cada niño las dos lenguas jugarán papeles diferentes: en algunos niños predominará la lengua de signos, en otros predominará la lengua oral y en otros habrá un cierto equilibrio entre ambas lenguas. Además, debido a los diferentes niveles de sordera posibles y a la compleja situación de contacto entre ambas lenguas (cuatro modalidades lingüísticas, dos sistemas de producción y dos de recepción, etc.), podemos encontrarnos con diferentes tipos de bilingüismo, es decir, la mayoría de los niños sordos adquirirá niveles distintos de bilingüismo y de “biculturalismo”. En este sentido no se diferenciarán de la mitad de la población mundial, aproximadamente, que convive con dos o más lenguas (se estima que actualmente en el mundo hay tantas personas - si no más - bilingües como monolingües). Como otros niños bilingües, los niños sordos usarán ambas lenguas en sus vidas cotidianas como miembros integrantes de dos mundos, en este caso, el mundo oyente y el mundo sordo” (Grosjean, F, s.f, p.3)

### 4.3 ¿Cuál es el papel de la lengua oral?

“Ser bilingüe significa saber y utilizar dos o más lenguas. La segunda lengua de los niños sordos será la lengua oral, usada por la comunidad oyente a la que también pertenecen. Esta lengua, en su modalidad hablada y/o escrita, es la lengua de sus padres, hermanos, parientes, futuros amigos, empleados, etc. Cuando aquellos que interactúan con el niño sordo no conocen la lengua de signos, es importante que la comunicación tenga lugar pero esto sólo podrá suceder a través de la lengua oral. También la lengua oral, principalmente en su modalidad escrita, será un medio importante de adquisición de conocimientos. Gran cantidad de lo que aprendemos se trasmite a través de la escritura, tanto en casa como en la escuela. Además, el éxito académico del niño sordo y sus futuros logros profesionales dependerán en gran medida de un buen manejo de la lengua oral en su modalidad escrita y, cuando sea posible, en la modalidad hablada” (Grosjean, F, s.f, p.4)

### 4.4 Métodos tradicionales para abordar el déficit auditivo

Respecto a la discapacidad auditiva, se encuentra que los métodos más comunes que responden a la necesidad de inclusión de las personas con esta deficiencia son el oralismo y la lengua de señas. En esta sección se da una breve descripción de cada uno de ellos:

#### 4.4.1 Oralismo:

“El método del Oralismo parte del hecho que la discapacidad auditiva hace que la persona sorda sea un ser limitado e incompleto, por lo cual propone una serie de estrategias con el objetivo de compensar su déficit sensorial para poder lograr una inclusión de estas personas a la sociedad. Para lograr esa inclusión, el objetivo principal es lograr que las personas sordas hablen. La estrategia fundamental, es desarrollar el lenguaje a través de un proceso de enseñanza y aprendizaje de la lengua oral, enfocándose en el desempeño de habilidades para la percepción auditiva amplificadas, la articulación y la lectura labial” (Morales, A, 2001).

Este método plantea la enseñanza de la lengua escrita a través de una didáctica con bloques de contenido, los cuales se enseñan en una secuencia rígida (sujetos, verbos, complementos, predicados), a diferencia de otros métodos, como la logogenia, que lo plantean como un objeto de conocimiento a ser construido y asimilado por parte del sordo.

#### 4.4.2 Lengua de señas:

La lengua de señas es un lenguaje que en vez de sonidos utiliza la comunicación manual para expresar palabras, letras, etc. La manera en que se expresa es combinando la forma de las manos, su orientación y movimientos, con los brazos, el cuerpo y las expresiones faciales, con el objetivo de presentar de forma fluida los pensamientos del hablante. Este tipo de lenguas pueden ser adquiridas por cualquier persona, es decir que en una comunidad donde hay un sordo, por lo general la lengua es adquirida tanto por el sordo como por cualquier oyente que se quiera comunicar con él.

Hay que aclarar que la lengua de señas no es el deletreo con gestos de las lenguas orales, es decir, que las lenguas de señas son independientes de las lenguas orales y por eso siguen sus propios patrones de desarrollo. Un ejemplo claro de esta afirmación es que la lengua de señas británica y la estadounidense son diferentes y mutuamente ininteligibles, mientras que por otro lado sus lenguas orales son parecidas y mutuamente comprensibles.

La diferencia radical entre la lengua de señas y la lengua oral, es que con los gestos corporales puede expresarse toda la información al mismo tiempo, mientras que con las lenguas orales, los sonidos sólo pueden transmitirse de uno en uno. Un ejemplo para clarificar sería el siguiente en español: “vine aquí de noche”, si se quiere añadir información, la frase debe ser más larga o incluso hay que adherir otra: “vine aquí de noche y fue muy agradable”. Por el otro lado con la lengua de señas tan sólo se podría decir “conducir” y con las expresiones del cuerpo o cara añadir la idea de que fue agradable.

La lengua de señas al igual que muchas otras lenguas no es universal, por lo cual no en todas las comunidades donde haya un sordo las expresiones con las manos y con el cuerpo serán las mismas. Las lenguas de señas varían según las zonas; sin embargo esa variación no tiene relación a la lengua natal del país donde se originan, debido a que no tienen la misma gramática.

En Colombia también hay una lengua de señas única del país, reconocida oficialmente en el año de 1996 durante el gobierno del ex presidente Ernesto Samper Pizano, mediante la ley 324. El artículo 2 reza así: “El estado colombiano reconoce la lengua de señas como propia de la comunidad sorda del país” (Rozo, N s.f). Como se había mencionado acerca de las lenguas de señas, esta se caracteriza por ser visual y corporal, en otras palabras en un espacio determinado se establece la comunicación por medio del cuerpo.

#### 4.4.3 La Logogenia como método

¿Dónde nace la Logogenia?:

La palabra logogenia etimológicamente, proviene de la palabra “Logo” que significa “lenguaje” y la palabra “genia” que significa “génesis”, es decir la palabra logogenia se denomina “generación del lenguaje”. Este método se creó en México por la Dra. Bruna Radelli, mediante un proceso de investigación que adelantó con 17 niños sordos, en donde su objetivo fue que los niños adquirieran una competencia lingüística, dándose cuenta allí que el trabajo debía realizarse de forma individual con cada uno de los niños y luego fue llevado a Italia (Memorias Primer Simposio Internacional de Logogenia, 2010).

En noviembre de 2003 se realizó el primer Congreso Internacional de Logogenia y fue allí donde surgió la idea de formar los Diplomados para capacitar a talleristas, que en principio se llamó TAE “Taller de escritura” y luego se llamó Logogenia (Memorias Primer Simposio Internacional de Logogenia, 2010).



¿Qué es la Logogenia?:

Para dar una mayor claridad acerca del método de Logogenia, autores como Beatriz Campusano de Jesús (2004) dicen:

La Logogenia fue desarrollada por la Dra. Bruna Radelli, en 1992 y la aplicó, después de un trabajo directo en la entonces Escuela de Audición de Lenguaje de Ecatepec y de Cuautitlán Izcalli, donde logró detectar el origen de la problemática del sordo. Sistematizó y analizó los resultados obtenidos, corroborando que la Logogenia es un método que posibilita la adquisición del español en los niños sordos. (Campusano de Jesús, B, 2004).

Sus principios se basan en la Gramática Generativa, es una teoría de la adquisición del lenguaje y parte del supuesto de que existe una facultad biológica innata que al ser activada posibilita al cerebro poner en juego su capacidad para comprender y producir una infinidad de oraciones con un número finito de elementos, pertenecientes a la lengua donde el sujeto se encuentra expuesto cotidianamente y, al mismo tiempo se tiene la capacidad para reconocer las oraciones que pertenecen y no pertenecen a dicha lengua.

Este proceso se da de forma natural en los niños oyentes en un periodo crítico que abarca de los 0 a 5 años, pero, la Logogenia ha demostrado, que este periodo puede ampliarse, por lo que, los niños sordos tendrán la oportunidad de adquirir el español a una mayor edad.

El proceso de la adquisición de la lengua de acuerdo a la teoría y práctica de la Logogenia, tiene que ver con la capacidad de construir y percibir significados sintácticos, que sólo se hacen evidentes mediante la percepción, registro y procesamiento (facultad biológica) de la oposición sintáctica.

La oposición sintáctica permite percibir la información sintáctica y la Logogenia lo hace a través de los pares mínimos, que concentran información útil y necesaria. El

sordo, entonces, tiene la oportunidad de interpretar las oraciones independientemente del contexto.

El uso del contraste, es una estrategia fundamental para evidenciar que un par de oraciones contienen información intrínseca independientemente de quien las escribe y las lee.

Lo descrito anteriormente sobre el método de la Logogenia orienta más específicamente en la finalidad que persigue y sobre la cual es necesario aclarar que la Logogenia es un complemento para que las personas con deficiencia auditiva enriquezcan su proceso comunicativo con el mundo que le rodea y que es deber de todos hacer que estas personas se sientan parte del mundo, de este segundo mundo, el de los oyentes.

Fundamentos Teóricos de la Logogenia:

“La logogenia se fundamenta en la teoría de la gramática generativa transformacional (G.G.T.) de Noam Chomsky la cual tiene una mirada innanista del lenguaje, es decir que parte de la idea de que el lenguaje es una facultad humana con la cual todas las personas nacen y es la que permite aprender cualquier lengua en la que están inmersas” (Chomsky, N, s.f)

En términos de Chomsky, la competencia que poseen las personas en la lengua que han adquirido desde que son niños, es un estado de la facultad para el lenguaje y también resultado de la experiencia de la inmersión en la lengua que hablan sus padres, maestros, familiares y amigos.

Según la teoría de la gramática generativa transformacional (G.G.T.) de Chomsky, la adquisición de la lengua es un proceso natural a través del cual la facultad para el lenguaje, facultad biológica innata y genéticamente determinada, se expone a una “entrada” que es la lengua oral. En una persona oyente es esa “entrada” la que activa los mecanismos de adquisición de una lengua.

Lo que ocurre con el proceso de adquisición de la lengua oral en los sordos es que al tener limitada total o parcialmente la posibilidad de oír la lengua oral de su

comunidad, no pueden estar inmersos en ella y por lo tanto no reciben la “entrada” necesaria para activar la facultad lingüística que tienen.

En este punto, es donde entra la Logogenia proponiendo como alternativa para la adquisición de la lengua, la inmersión de los sordos en la lengua de su comunidad a través del contacto con el código escrito de la lengua que vayan a adquirir. El método sugiere que los niños y adolescentes sordos, entren en contacto con la lengua escrita por medio de unas actividades específicas, propias de la logogenia, y luego siga su contacto con este código en su ambiente natural, activando el mecanismo natural de este código como lengua. El objetivo de estas actividades es ofrecer al niño o adolescente sordo la “entrada” necesaria y suficiente para activar su mecanismo de adquisición de la lengua.

También es importante tener en cuenta que un niño oyente, en la adquisición de una lengua, no tiene contacto con toda la lengua, no oye todas las palabras y estructuras de ella y aún así termina teniendo competencia lingüística, es decir puede comprender nuevo vocabulario y estructuras, expresándose de manera creativa en esa lengua.

Algo similar sucede con la logogenia, el niño o adolescente sordo tampoco necesita tener contacto con todas las palabras y estructuras del código escrito de la lengua, sino con una parte importante de ese código. En logogenia, el niño sordo entra en contacto con la parte del código escrito conocida como “información lingüística compactada”, en forma de órdenes que se escriben al niño y que se presentan formando pares de oraciones como pares mínimos.

Los pares mínimos son pares de oraciones que se diferencian por un solo elemento. Hay varios tipos de pares mínimos dentro de los cuales se encuentran los siguientes:

- Lexicales
- Orden
- Presencia y ausencia
- Entonación

- Forma
- Agramaticales
- Ambiguas: Oraciones que tienen dos o más interpretaciones

Es importante tener en cuenta que la información de los pares mínimos debe expresar “cosas razonables y no razonables, lógicas e ilógicas, verdaderas y falsas, lícitas e ilícitas, posibles e imposibles en el mundo real” (Campusano de Jesús, B, 2004).

Al presentar la información de esa manera lo que busca la logogenia es que el niño o adolescente sordo al percibir la diferencia entre las frases, pueda entender el significado de las oraciones autónoma e independientemente del contexto. En otras palabras el método de la logogenia busca la adquisición del lenguaje a través del desarrollo, no sólo de la competencia comunicativa (aquella capacidad de hacerse entender de algún modo en una lengua dada sólo porque de ella se ha aprendido el léxico y una serie limitada de frases y oraciones), sino también de la competencia lingüística, es decir que adquiera el conjunto de saberes específicos, ninguno indispensable para comunicarse y ninguno de los cuales se obtiene por enseñanza directa o explícita, que permiten comprender nuevas palabras y estructuras para expresarse de forma elaborada y creativa.

#### 4.5 Definición de Ambiente de Aprendizaje:

Teniendo en cuenta que lo que se desea en esta investigación es diseñar un recurso multimedia para apoyar un ambiente de aprendizaje específico, pero para esto es importante conocer y tener claro el concepto de ambiente de aprendizaje.

Cuando se habla de un contexto educativo, es importante definir en concepto de ambiente de aprendizaje que se desarrolla al interior de una Institución que ofrece procesos de formación.

El ambiente es concebido como construcción diaria, reflexión cotidiana, singularidad permanente que asegure la diversidad y con ella la riqueza de la vida en relación (Ospina 1999).

La expresión ambiente de aprendizaje induce a pensar el ambiente como sujeto que actúa con el ser humano y lo transforma. De allí se deriva que educa la ciudad (la ciudad educadora) (Naranjo, Torres 1996), la calle, la escuela, la familia, el barrio y los grupos de pares, entre otros.

Reflexionar sobre ambientes de aprendizaje para el sano desarrollo de los sujetos convoca a concebir un gran tejido construido con el fin específico de aprender y educarse.

Otra de las nociones de ambiente educativo remite al escenario donde existen y se desarrollan condiciones favorables de aprendizaje. Un espacio y un tiempo en movimiento, donde los participantes desarrollan capacidades, competencias, habilidades y valores (A.C. CEP Parras 1997: 15-18).

## 5. MARCO LEGAL

Durante los últimos años el concepto de inclusión ha evolucionado hacia la idea que todos los niños, niñas y jóvenes deben tener oportunidades equivalentes de aprendizaje, independientemente de sus antecedentes sociales y culturales y de sus diferencias en las habilidades y capacidades. Este planteamiento supone un gran reto del sistema educativo, en la medida en que implica desarrollar escuelas más incluyentes que valoren realmente la diversidad y ofrezcan respuestas de mayor calidad para todos los estudiantes, equiparando las oportunidades de los grupos en situación de mayor vulnerabilidad y que se encuentran en riesgo de exclusión.

En Colombia, la Secretaria de Educación Distrital – SED de Bogotá D.C., mediante una serie de estrategias de inclusión escolar busca acercar a la educación formal a un alto número de niños, niñas y jóvenes con excepcionalidad. En la atención educativa de estos escolares los colegios implementan diferentes modelos

pedagógicos de inclusión; cada uno de ellos relacionados con las Necesidades Educativas Especiales - NEE que requieren los escolares.

En desarrollo de lo dispuesto en los artículos 46,47 y 49 de la Ley 115 de 1994, en el Decreto 2082 de 1996 y en la Política Pública de Discapacidad - Decreto 470 de 2007 la Secretaría de Educación Distrital – SED; brinda atención a escolares con discapacidad como parte integrante del servicio público educativo, mediante el fomento de programas y experiencias orientadas a la inclusión académica y social de estos. (Fundación Dime Colombia, s.f)

“ARTÍCULO 6. ATENCIÓN A ESTUDIANTES SORDOS USUARIOS DE LENGUA CASTELLANA. Para la prestación del servicio educativo en preescolar, básica y media a los estudiantes sordos usuarios de lengua castellana, se requieren docentes de nivel, de grado y de área con conocimiento en lectura labio-facial, estimulación auditiva y articulación, que les ofrezcan apoyo pedagógico cuando lo requieran, que conozcan sobre el manejo y cuidado de las ayudas auditivas y los equipos de frecuencia modulada correspondientes”. (MEN, 2009)

## 6. METODOLOGIA DE LA INVESTIGACIÓN

La perspectiva metodológica con que se aborda el objeto de estudio es la metodología de Investigación Praxeológica de la Corporación Universitaria Minuto de Dios, que se caracteriza por cuatro etapas fundamentales sobre las cuales se puede abordar una investigación, tales como la etapa del ver (diagnóstico-observación), etapa del juzgar (Análisis – comparación), Actuar (intervención- propuesta) y devolución creativa (análisis de la etapa del actuar).

Teniendo en cuenta que lo que se desea en esta investigación es el diseño de un recurso multimedia, donde el objeto investigado es la metodología de Logogenia con la cual trabaja de Fundación Dime Colombia en nuestro país y la intención es lograr la inclusión de niños y niñas sordas en la sociedad, se considera apropiado el método investigativo Praxeológico que se explica a continuación:

## 6.1 Investigación Praxeológica

La praxeología según Juliao, C (s.f) es una metodología en la cual se pretende indagar y resolver un problema, para lo cual es imprescindible tener claro hacia donde se dirige, por qué se quiere ir en esa dirección, como se busca el cambio; es preciso examinar el funcionamiento de los actores a través de las preguntas y los deseos que expresan en sus discursos.

La metodología utilizada se plantea en cuatro etapas:

Etapa de la observación (VER):

El proceso de la Observación según Juliao, C (s.f) permite una inaugural distancia, una incipiente objetivación, se busca desprender y delimitar los elementos claves de la práctica, mediante un análisis de contenido, de identificación de sus fuerzas y debilidades.

“Se trata de un vistazo del agente sobre el conjunto de su práctica: los actores, el medio, las estrategias, la organización y las coyunturas que lo rodean. Ahora bien la observación se realiza con el uso de entrevistas semidirigidas y relatos espontáneos que los actores hacen de su práctica o de las percepciones que ellos tienen de la misma, con base en técnicas cualitativas que nos permiten observar datos, acontecimientos, personas o el contexto y también percibir desafíos ocultos, corrientes subterráneas, armonizaciones y contradicciones presentes en dicha práctica”. (Juliao, C, s.f, p.4).

Etapa de la interpretación (JUZGAR):

“Comprender implica una distancia crítica, un ir más allá del nivel de los datos encontrados para aprehender su dinámica interna. Los elementos que la dimensiona son: problematizar la propia observación, formular una hipótesis con sentido, formular los discursos y por ultimo retorno a las fuentes, critico, distante y riguroso. Los dos tipos de interpretación que se pueden efectuar son: la interpretación socio-cultural y la interpretación pedagógica”. (Juliao, C, s.f, p.4).

### Etapa de la intervención (ACTUAR):

Partiendo de lo que se ha observado, el actuar hace alusión a la intervención en la realidad que se pretende en la investigación que según Juliao, C (s.f) sugiere una práctica centrada en una responsabilidad plena y atenta a los diferentes actores, a sus recursos y posibilidades y también a los de la comunidad en la que están insertos, así como a los factores posibles de cambio.

En conclusión, esta etapa consiste en un proceso de acción sobre una realidad intervenida.

### Etapa de la prospectiva (DEVOLUCIÓN CREATIVA):

“Es una representación que procura orientar el proyecto y la práctica del agente; donde se plantea a priori el futuro como un ideal, tiene una función de sueño, deseo y anticipación” (Juliao, C, s.f, p.6).

## 6.2 Las Principales Técnicas De La Investigación Praxeológica

“Como método la investigación praxeológica es total, combina técnicas cualitativas con cuantitativas y es siempre flexible. Una de sus principales técnicas es la observación y se da en dos tipos, la directa que es donde se observa los acontecimientos y a la vez se participa en ellos; y la auto observación que tiene que ver con observar la propia practica. También en determinadas circunstancias se utiliza la observación externa que es donde el observador no pertenece ni participa del grupo objeto, puede ser directa (sobre el terreno) o indirecta (documental)”. (Juliao, C, s.f, p.6).

En conclusión se puede decir que con este modelo se permite una organización, estructuración y seguimiento más preciso y profundo hacia la construcción de un ambiente de aprendizaje con fundamentación y servicio social para las personas con deficiencia auditiva.

## 6.3 CRONOGRAMA DE ACTIVIDADES DEL PROYECTO DE INVESTIGACIÓN



En el proceso de la investigación se estableció un Cronograma de actividades, el cual describe cada una de las actividades o tareas realizadas en cada una de las etapas que componen la investigación (ver tabla 3, p 97).

#### 6.4 Reflexión Metodológica (Etapas)

##### 6.4.1 Etapa de Diagnóstico (Ver):

###### 6.4.1.1 Identificación del Contexto:

Para la realización de éste proyecto se hace una investigación previa acerca del tema de Logogenia y se encuentra que la Fundación DIME COLOMBIA es la única institución en Colombia encargada de favorecer la inclusión de personas con deficiencia auditiva, mediante terapias de Logogenia que permite a los niños y adolescentes la adquisición del español a través de la exposición al código escrito (Fundación Dime Colombia, s.f)

“Si continuamos formando niños sordos, obligados a desarrollar un lenguaje que no les es propio, que carece de significado para ellos, continuaremos teniendo individuos pasivos ante la vida en comunidad, y si además de esto, tenemos presente que no hay relación con su Cultura Sorda, con su Comunidad Sorda, estos individuos no solo serán incapaces de generar alternativas para sí mismos y para la sociedad, sino que se sentirán carentes de vida en comunidad, ya que en el seno de la familia no existe comunicación alguna que les permita entender el mundo” (Rios, L, s.f).

El proyecto inicialmente es realizado gracias a una de las Instituciones Educativas con las que se lograr tener contacto mediante la Fundación DIME COLOMBIA y a la que se le denomina Centros de Logogenia, en el presente proyecto se trabaja la etapa del ver con la siguiente:

Colegio Nuestra Señora de la sabiduría. Es una institución educativa de carácter privado, la cual cuenta con dos sedes, una para oyentes (femenino) y otra para personas sordas (mixto), siendo esta última nuestro objeto de estudio.

Se observa en la situación actual del Colegio Nuestra Señora de la Sabiduría, que la Institución no cuenta con la disponibilidad de sesiones de Logogenia para todos los estudiantes. Éstas son tramitadas para algunos estudiantes mediante solicitudes directas con las EPS o en algunos casos mediante un Proyecto de Colciencias. Las sesiones de Logogenia que se desarrollan en la institución no cuentan con la utilización de recursos tecnológicos que faciliten su mejor apropiación.

Antes de iniciar con la descripción del ambiente de aprendizaje de la Logogenia observado en el Colegio Nuestra Señora de la sabiduría, es necesario aclarar el concepto de Logogenista. El Logogenista es un profesional del área del lenguaje que se ha especializado en el método (Fonoaudióloga o Licenciada), mediante un diplomado, el cual tiene que considerar dos objetivos para que su intervención o quehacer sea exitosa (Campusano de Jesús, B, 2004)

- Objetivo general: Obtener que el niño sordo adquiera el español.
- Objetivo específico: Lograr que el niño sordo lea y entienda de manera autónoma la lengua escrita.

Los procesos de observación llevados a cabo en el Colegio Nuestra Señora de la Sabiduría se desarrollaron en el siguiente orden:

#### 6.4.1.2 Diálogo con las Logogenistas:

Se logra tener un primer diálogo (Ficha de diagnóstico número 1 ver ANEXO 1) con las Logogenistas Jacqueline Torres y Soraya Puentes para tener un previo conocimiento de los estudiantes y saber de los procesos que llevan hasta el momento en las sesiones de Logogenia.

En el relato se comenta acerca del alcance de la Logogenia con los estudiantes, del tiempo que llevan recibiendo estas sesiones, si toda la comunidad académica recibe estas sesiones y el grado de aceptación tanto de la familia como del estudiante en el desarrollo de éstas.

Con respecto al alcance de la Logogenia, se concluye que ésta no depende de un tiempo específico, sino del compromiso y apoyo que les brindan sus familias en sus hogares, ya que si no reciben el apoyo necesario, se tiende a olvidar y es allí donde se requiere el apoyo colaborativo entre padres de familia y Logogenistas.

El tiempo que llevan recibiendo la Logogenia los niños del Colegio Nuestra Señora de la Sabiduría oscilan más o menos entre 1 y 2 años.

Se evidencia que no toda la comunidad estudiantil recibe las sesiones de Logogenia, ya que éstas son algunas tramitadas en sus respectivas EPS y otras hacen parte de un proyecto de Investigación que está adelantando Colciencias.

La hipótesis de los padres al inicio de recibir las sesiones de Logogenia era vista como una asignatura más de su plan de estudio y no como un recurso necesario para lograr la inclusión; logrando evidenciar con el tiempo que ésta es un complemento muy útil para la inclusión social, así como lo relata un padre de familia quien inicialmente creía que su labor era suficiente con sólo diligenciar en la EPS la solicitud de las terapias, pero ahora se ha dado cuenta del gran avance que ha tenido su hija a nivel académico y social, siendo su satisfacción más grande cuando ella utilizó el celular para escribirle mensajes de texto y utilizó los chat para comunicarse con sus amigos. Otra de las evidencias encontradas es que los padres de familia creen que su función llega solamente hasta el trámite con la EPS.

Las expectativas de las familias han cambiado, se comunican con ellos por escrito, expresan los logros que van observando y están siempre pendientes de que el proceso no se suspenda por ningún motivo. El grado de aceptación del estudiante depende de la edad, pues los más pequeños han demostrado su motivación y facilidad de comprensión en las sesiones. En el caso de los más grandes, las Logogenistas comentan que se tornan perezosos y no presentan deseos de adquirir el español escrito como segunda lengua.

La Fundación Dime Colombia hace entrega de un CD con el software AIUTA a los padres de familia, para que los estudiantes puedan tener un recurso que complementa

las sesiones de Logogenia realizadas en la Institución Educativa y de esta manera tener un apoyo entre padres de familia, niños y Logogenistas.

6.4.1.3 Observación realizada por parte de las estudiantes (a Logogenistas y a estudiantes de la Institución):

Las sesiones de Logogenia son realizadas en un tiempo de 45 minutos, durante cuatro días a la semana; son realizadas de manera bidireccional, es decir, en las sesiones sólo está presente el Logogenista y el estudiante. A continuación se describe el rol del Logogenista, del estudiante, recursos y metodología utilizada.

Rol del docente (Logogenista):

- ✓ La labor del Logogenista se basa en trabajar con pares mínimos de oraciones por medio de instrucciones de acción (dame, toca, coloca) y preguntas (De qué color, cuántos) a las cuales los estudiantes deben responder de forma escrita.
- ✓ Inicia la sesión de Logogenia dando la bienvenida al estudiante y finaliza de la misma manera con un mensaje escrito.
- ✓ Retroalimenta constantemente cada uno de los procesos realizados por el estudiante, haciéndole saber por escrito si el ejercicio es correcto o si necesita de correcciones, para que el estudiante reflexione frente a estas y pueda corregirlas de nuevo. Si nuevamente llega a cometer errores, el Logogenista da la explicación mediante gestos o señalando visualmente la respuesta a la instrucción dada.
- ✓ El Logogenista da pistas al estudiante para que logre entender lo que se le solicita a través de los pares mínimos de oraciones (por ejemplo cuando hay palabras mal escritas, existe desconocimiento del significado de palabras o desorden en la estructura de las oraciones). Cuando se presentan situaciones como ésta, el Logogenista hace un pequeño ejercicio de selección múltiple y el estudiante escoge cual de las respuestas es la que refleja la manera correcta de escribir la palabra y le permite al mismo tiempo realizar una comparación de esta respuesta y la que había escrito anteriormente; cuando hay desconocimiento del significado el logogenista realiza nuevas preguntas durante repetidas ocasiones hasta asegurar que haya comprendido su significado y que puede asociarlas con los

recursos didácticos con los cuales se está trabajando durante la sesión; en el caso del desorden de la estructura de oraciones, le señala mediante flechas el orden correcto en que deben organizarse.

- ✓ Guardar la evidencia (registro) de todo el proceso trabajado en la sesión de Logogenia.

Rol del estudiante:

- ✓ El estudiante para recibir su sesión de Logogenia es ausentado del espacio académico en el cual se encuentra. La sesión suele tener una duración de máximo 45 minutos.
- ✓ En algunos estudiantes se observa la facilidad de apropiación de las instrucciones o preguntas que se le solicitan y rapidez en la acción y descripción de respuestas.
- ✓ En ocasiones el estudiante refleja mucha inseguridad para dar respuesta a lo sugerido por el Docente (Logogenista) y tienden a estresarse con facilidad.
- ✓ Aunque algunos ya manejan variado vocabulario, en ocasiones presentan dificultades en la estructura sintáctica de las oraciones.

Recursos utilizados:

- ✓ Se hace uso de hojas de bloc y lápiz utilizados para realizar los registros de toda la sesión recibida.
- ✓ Los recursos didácticos utilizados en la sesión de Logogenia suelen ser los mismos para todos. (Maquetas de las partes de la casa, integrantes de la familia, útiles escolares).
- ✓ Hasta la presente no han hecho uso de recursos tecnológicos que puedan apoyar su proceso formativo, es decir, no se ha dado uso hasta ahora del software AIUTA con el que cuenta la Fundación Dime Colombia y que fue realizado por estudiantes de Una Universidad como proyecto de grado.

Metodología:

- ✓ Utilización de pares mínimos de órdenes y preguntas, en donde el estudiante debe escribir la respuesta. Por ejemplo:

El Logogenista escribe: ¿Cuántas sillas tiene el estudio?

El estudiante escribe: hay 3 sillas.

El Logogenista escribe: ¿De qué color son las sillas del estudio?

El estudiante escribe: son de color gris.

El Logogenista escribe: ¿Cuántos cajones tiene el escritorio?

El estudiante escribe: tiene dos cajones.

#### 6.4.1.4 Identificación del plantel Nuestra Señora de la Sabiduría:

El Colegio Nuestra Señora de la Sabiduría es institución privada fundada por la Comunidad de las hijas de la Sabiduría en el año 1949, maneja jornada académica única desde preescolar hasta bachillerato, calendario A. Se encuentra ubicado en la localidad N°18 Rafael Uribe Uribe en la Avenida Calle 20 Sur No.11 B 51.

#### 6.4.1.5 Horizonte institucional:

##### OBJETIVO GENERAL:

Dinamizar la formación integral de los estudiantes y demás miembros de la Comunidad Educativa, desarrollando las capacidades intelectuales, afectivas, sociales y trascendentales, a través de la academia, involucrando procesos de acción humanizante para ser agentes de vida y de cambio en la sociedad actual al estilo de Jesús de Sabiduría (Colegio nuestra señora de la sabiduría, s.f).

##### MISIÓN:

Somos una Institución Educativa Católica, de carácter privada, que a partir de la Espiritualidad Sabiduría y la pastoral educativa busca construir con calidad el Proyecto Salvífico de Dios mediante la integración de los procesos de la ciencia, la fe, y la vida,

con el fin de formar nuevos ciudadanos que se comprometan en la transformación de su entorno local y nacional (Colegio nuestra señora de la sabiduría, s.f).

#### VISIÓN:

La Institución Educativa orientada por la Hijas de la Sabiduría en Colombia, será Líder en la formación de personas orientadas en la palabra de Dios, conocedora de la realidad gestora de proyectos innovadores asumiendo la Ciencia como un medio de desarrollo humano y social comprometiéndose en la promoción de la Vida, la justicia y la paz (Colegio nuestra señora de la sabiduría, s.f).

#### PRINCIPIOS:

- ✓ El seguimiento de Jesús Sabiduría.
- ✓ María como Mujer servidora, fiel, creyente y síntesis de la humanidad.
- ✓ La palabra de Dios como fuente de la Acción Educativa.
- ✓ Pedagogía transformadora (Activa, Integral, Social y Dinámica) a la manera de San Luís María Grignon de Montfort y la Beata María luisa de Jesús.
- ✓ Amor a la niñez y a la juventud como hijos de Dios.
- ✓ Desarrollo en plenitud del SER, PENSAR Y ACTUAR del ser humano a través de la integración de LA CIENCIA, LA FE Y LA VIDA.
- ✓ Excelencia Administrativa, Académica y de Convivencia.
- ✓ Formación en solidaridad y sensibilidad con el más necesitado como miembro de la Comunidad Eclesial.
- ✓ Admiración y preservación en justicia de los recursos naturales.

Formación en valores propios de la Sabiduría (Amor, Justicia, Paz, y Verdad) (Colegio nuestra señora de la sabiduría, s.f).

#### 6.4.1.6 Realización de encuestas a Logogenistas

Esta encuesta tiene por objetivo el conocimiento frente a la aplicación del método de Logogenia por parte de las Logogenistas y su opinión frente a los componentes pedagógicos que se desarrollan en su interior. (Ver Anexo 2, p, 106).

La encuesta es aplicada a seis Logogenistas en la Ciudad de Medellín y dos Logogenistas de la ciudad de Bogotá que se encuentran actualmente dando sesiones de Logogenia en el Colegio Nuestra Señora de la Sabiduría.

#### 6.4.1.7 Realización de encuestas a Padres de Familia

Esta encuesta tiene por objetivo conocer más de cerca la inclusión del padre de familia en el proceso de Logogenia que reciben sus hijos con deficiencias auditivas en las Instituciones Educativas (Ver Anexo 3, p, 108).

La encuesta es aplicada a 10 padres de familia de niños con deficiencia aditiva en la ciudad de Bogotá y que se encuentran recibiendo las sesiones de Logogenia en sus Instituciones Educativas.

#### 6.4.1.8 Realización de entrevistas a Padres de Familia

La entrevista tiene como objetivo conocer el punto de vista de los padres de familia respecto al conocimiento del método y las razones por las cuales ellos consideran que es importante este proceso para sus hijos, así como su participación en el mismo (Ver Anexo 4, p. 110).

6.4.1.9 Comparación de los métodos de Logogenia y Lenguaje de señas para lograr la inclusión de las personas con deficiencia auditiva (ver tabla 4, p, 98).

**CONCLUSIÓN:** La Logogenia es un complemento para la inclusión de las personas con deficiencia auditiva, mientras que la lengua de señas es su primera lengua (hijos de padres con deficiencia auditiva).

### 6.4.2 Etapa del juzgar:

#### 6.4.2.1 Análisis de las etapas de diagnóstico:



De acuerdo a todas las actividades realizadas en la etapa de diagnóstico, se puede establecer que:

- En las observaciones realizadas a la Institución Nuestra Señora de la Sabiduría se observa monotonía en la realización de las sesiones (en cuanto a los recursos didácticos utilizados), pero no se hace uso de herramientas tecnológicas como apoyo al proceso realizado.
- Se realizó la evaluación del software existente de Logogenia, en donde encontramos falencias en el aspecto pedagógico y en donde expresamos claramente las siguientes observaciones: No contiene tutoriales tanto para el usuario como para el Logogenista o Padre de familia. No Posee un mapa de navegación que explique cómo navegar dentro del mismo. No presenta los objetivos de la aplicación y los conocimientos previos que debe poseer el usuario para su manejo. Dentro de la aplicación, se encuentra que presenta confusiones de orientación (derecha-izquierda), ya que la posición de las imágenes no es clara, vista desde el usuario es una y vista desde la imagen es otra.
- Con la elaboración tanto de las encuestas como de las entrevistas a los padres de familia se llega a la conclusión de que éste método de Logogenia sólo lo están recibiendo los hijos de padres oyentes, más no los hijos de padres que también presentan la deficiencia auditiva, ya que para ellos prima su primera lengua, la cual corresponde al lenguaje de señas (dactilografía).
- Se observa que las sesiones de logogenia las están recibiendo mediante trámites con las EPS como terapias de lenguaje y mediante un proyecto de investigación de Colciencias.

#### 6.4.3 Etapa del actuar:

La elaboración de nuestro proyecto de grado llega hasta la fase del actuar, la cual comprende el diseño del recurso multimedia Aiuta Didattici que se muestra en el capítulo “Propuesta de diseño del recurso multimedia”.

#### 6.4.4 Etapa de la devolución creativa:

En la etapa de la devolución creativa queda como prospectiva para la elaboración y aplicación del recurso multimedia Aiuta Diddattici.

#### 6.4.5 Instrumentos de recolección de datos:

El proyecto empieza a desarrollarse a partir de la idea de contar con un recurso multimedia educativo para personas con deficiencia auditiva, la cual pueda servir como recurso en el proceso de adquisición del español mediante el uso del método de Logogenia que se realiza de manera individual con cada uno de los estudiantes.

Se inicia con una investigación de cómo se realiza el proceso de enseñanza del lenguaje español en las personas con deficiencia auditiva, se recurre a la Fundación DIME COLOMBIA que regula dicho aprendizaje aquí en Colombia mediante el método de Logogenia y su vinculación a la Red Internacional de Logogenia. Es muy poca la aplicación de este método en Colombia (desde 2004), en la actualidad se está manejando en las ciudades de Medellín y Bogotá.

Se recurre a la Fundación DIME COLOMBIA para obtener la guía necesaria para los procesos de observación de los ambientes de aprendizaje en las diferentes Instituciones Educativas con las cuales tienen convenio (centros de logogenia), la toma de las imágenes, realización de encuestas y entrevistas para conocer más de cerca la labor que desempeñan los actores que intervienen en el proceso (Logogenistas, estudiantes, padres de familia).

#### 6.4.5.1 Diseño de la Encuesta N°1. Ficha de Diagnóstico dirigida a las Logogenistas.

**OBJETIVO:** Este instrumento de investigación tiene como objetivo establecer una comparación de los componentes curriculares de la enseñanza – aprendizaje utilizados en el método de la Logogenia establecidos por la Fundación DIME Colombia y los aplicados por los docentes que llevan a cabo el proceso (Logogenistas) en Medellín y Bogotá a fin de analizar las fortalezas y los aspectos de mejora que puedan verse presentes y con los cuales el diseño de un recurso multimedia pueda servir como apoyo al ambiente de aprendizaje.

**ALCANCE:** Este instrumento de investigación aplica a los procesos de enseñanza – aprendizaje del método de la Logogenia que se están actualmente realizando en las Ciudades de Medellín y Bogotá.

**INSTITUCIONES EDUCATIVAS A INTERVENIR EN LA REALIZACIÓN DE LAS ENCUESTAS:** Institución Educativa Nuestra Señora de la Sabiduría ubicada al sur de la Ciudad de Bogotá (Barrio 20 de Julio) y en Medellín.

#### **METODOLOGIA:**

Antes de empezar a diseñar las encuestas, se hizo necesario realizar una investigación previa acerca de lo que se conoce como el método de la Logogenia (Referentes bibliográficos) y la información de la Fundación DIME Colombia respecto a lo establecido de manera curricular frente a la aplicación de la misma, dado como resultados obtenidos los siguientes:

## Adquisición de competencia lingüística (Lengua escrita) en personas sordas

### (Logogenia)

#### ¿Cómo evaluar?

Este proceso de evaluación se lleva a cabo en cada una de las sesiones, observando el desarrollo de cada una de los niños en el proceso de adquisición de la competencia lingüística del español escrito.

#### ¿Para qué enseñar?

Lo que se pretende es que los niños sordos alcancen una competencia lingüística en la lengua escrita semejante a la que tienen los oyentes con respecto a la lengua oral y que puedan leer y entender de manera autónoma cualquier texto escrito, del mismo modo en que los oyentes escuchan y entienden la lengua oral.  
**Bruna Radelli (1999)**

#### ¿Con que enseñamos?

En este proceso de enseñanza se hace uso de Pares mínimos de oraciones ya sean elaboradas en papel o escritas en el tablero u otro medio escrito. Este proceso consiste en diversos Pares mínimos en los cuales se busca alcanzar un mejor nivel de comprensión y adquisición de la lengua escrita.

### Hexágono Curricular

#### ¿Qué enseñamos?

Etapas del proceso de adquisición basadas en la aplicación de pares mínimos:

- Pares mínimos de formas
- Pares mínimos de orden.
- Pares mínimos de presencia ausencia.
- Pares mínimos de sustitución.
- Pares mínimos de léxico.
- Pares mínimos gramaticalidad – agramaticalidad.
- Pares mínimos de ambigüedad sintáctica.

#### ¿Cómo enseñamos?

Metodología / forma: En este método la enseñanza se realiza de manera individual y progresivamente, dependiendo del ritmo de aprendizaje del estudiante. En la sesión, la Logogenista no utiliza ni el lenguaje de señas, ni ningún otro medio de comunicación, el proceso se basa en instrucciones que se dan mediante pares mínimos de oraciones, señalando al niño (campo visual) la acción, sustantivo, artículo, etc que se encuentra señalado allí las veces que sea necesario.

#### ¿Cuándo enseñamos? (Secuenciación):

Este proceso de adquisición de la lengua escrita se lleva a cabo durante las jornadas académicas normales de las Instituciones educativas en donde se encuentran estudiando los niños, en donde se dispone para la Logogenia de 4 sesiones semanales (entre lunes y jueves) cada uno de 45 minutos.

Las encuestas son instrumentos de medición utilizados para obtener información de grupos humanos o de personas, facilitando la posibilidad de estandarizar los datos y establecer estadísticas de los mismos.

#### DEFINICIÓN DE ENCUESTA:

Técnica cuantitativa de investigación sociológica para la obtención de datos por observación directa, que consiste en una investigación realizada sobre una muestra de sujetos, representativa de un colectivo más amplio que se lleva a cabo en el contexto de la vida cotidiana, utilizando procedimientos estandarizados de interrogación con el fin de conseguir mediciones cuantitativas sobre una gran cantidad de características objetivas y subjetivas de la población o grupo que se pretende estudiar (Guía como elaborar encuestas).

Para la elaboración o diseño de la encuesta se establece que el tipo de preguntas a realizar en la misma son las PREGUNTAS CERRADAS CATEGORIZADAS, es decir, aquellas en donde además de la pregunta se establecen las categorías de respuesta.

VARIABLES DE MEDICIÓN: La encuesta en el desarrollo de cada una de las preguntas tendrá dentro de las variables de medición las múltiples respuestas obtenidas de los encuestados, en donde se establecen las siguientes:

- Si
- No

DURACIÓN DE LA ENCUESTA: De 5 a 10 minutos máximo.

ANÁLISIS DE RESULTADOS: Este proceso de análisis de resultados se realiza luego del resultado de la aplicación de las encuestas a las Logogenistas en Colegio Nuestra Señora de la Sabiduría y en la ciudad de Medellín a través de Eliana Fernández, Directora de la Fundación DIME Colombia.

RECURSOS A UTILIZAR: Encuestas físicas, esfero, computador (análisis de estadísticas).

DISEÑO DE LA ENCUESTA: (Ver ANEXO 2, p, 106)

6.4.5.2 Diseño de la Encuesta N°2. Ficha de Diagnóstico dirigida a Padres de familia de niños con deficiencia auditiva que reciben Logogenia.

**OBJETIVO:** Esta encuesta tiene como objetivo conocer el nivel de inclusión de los padres de familia en el proceso de enseñanza del español escrito que reciben los niños con deficiencia auditiva que reciben las sesiones de Logogenia que dirige la Fundación Dime Colombia en las diversas Instituciones educativas de la ciudad de Bogotá y municipio de Cundinamarca.

**ALCANCE:** Esta encuesta va dirigida exclusivamente a padres de familia o acudientes responsables de los niños que se encuentran actualmente recibiendo las sesiones de Logogenia en las Instituciones Educativas de la Ciudad de Bogotá y municipio de Cundinamarca.

**METODOLOGIA:** Para la realización de la encuesta se cuenta con el apoyo de la Fundación Dime Colombia quien será el intermediario para lograr que los padres de familia puedan diligenciar la encuesta

**VARIABLES DE MEDICIÓN:** La encuesta desarrollará en cada una de las preguntas las variables de medición descritas a continuación:

- Si
- No

**DURACIÓN DE LA ENCUESTA:** De 5 a 10 minutos máximo.

**ANÁLISIS DE RESULTADOS:** Este proceso de análisis de resultados se realiza luego del resultado de la aplicación de las encuestas a los Padres de Familia en la Fundación DIME Colombia.

**RECURSOS A UTILIZAR:** Encuestas físicas, esfero, computador (análisis de estadísticas).

DISEÑO DE LA ENCUESTA: (Ver ANEXO 3, p, 108).

### 6.4.5.3 Diseño de entrevista dirigida a Padres de familia de niños con deficiencia auditiva que reciben Logogenia

El diseño de las preguntas que se formularon en la elaboración de las entrevistas se muestra en los Anexos, (ver Anexo 4, p, 110).

## 7. ANALISIS DE RESULTADOS

El análisis de resultados que se presenta a continuación corresponde a los resultados que arrojaron las dos encuestas realizadas: una dirigida a Logogenistas y otra dirigida a padres de familia de los niños que se encuentran recibiendo las sesiones de Logogenia mediante la Fundación DIME Colombia, de las cuales se realizó el siguiente análisis:

### 7.1 ENCUESTA DIRIGIDA A LOGOGENISTAS

Esta encuesta tuvo como objetivo un acercamiento al método de la Logogenia y el proceso que se desarrolla al interior de las sesiones por parte de las Logogenistas.

La encuesta fue aplicada a un total de ocho Logogenistas, entre las cuales se encuentran Logogenistas de la ciudad de Bogotá y de Medellín.

El total de preguntas realizadas al interior de la encuesta corresponde a diez y se tienen en cuenta tres variables de respuesta que corresponden a: SI, NO, NO RESPONDE, en donde se puede establecer de manera general que:

- En la pregunta número 1: El 87.5% de los encuestados responde que no todos los niños del plantel educativo se encuentran recibiendo el método de la Logogenia, sólo el 12.5% afirma que si se encuentran recibiendo el método ya que es un proyecto que se realiza en una biblioteca en donde si se encuentran vinculados todos los niños sordos que allí asisten (ver figura 1, p. 100).
- En la pregunta número 2: El 100% de los encuestados responde que si se realiza la inclusión de la familia con el método de la Logogenia (ver figura 1, p. 100).
- En la pregunta número 3: el 87.5% de los encuestados responde que la inclusión del estudiante si puede lograrse de manera efectiva mediante la aplicación del método de la logogenia, el 12.5% afirma que no, pero no se logra tener una justificación de su respuesta. (ver figura 1, p. 100)
- En la pregunta número 4: el 50% de los encuestados responde que si existe rechazo de parte de los niños al proceso de aprendizaje y adquisición del español escrito, el 37.5% afirma que no existe rechazo y el 12.5% no responde a esta pregunta. Las justificaciones de los encuestados respecto al rechazo que

muestran los niños al método de la Logogenia responden que se debe trabajar mucho la motivación, para garantizar constancia y perseverancia, se depende de las experiencias que hayan tenido con el método y de la edad, ya que tienden a volverse perezosos. (ver figura 1, p. 100)

- En la pregunta número 5: El 62.5% de los encuestados responde que los tres niveles de Logogenia son suficientes para la apropiación y adquisición de la lengua escrita, el 25% responde que no son suficientes los tres niveles y el 12.5% no responden a esta pregunta. Las justificaciones que describen algunos de los encuestados muestran que cada alumno tiene su propio ritmo de aprendizaje, la constancia garantiza su apropiación, depende del interés y motivación del niño. (ver figura 1, p. 100)
- En la pregunta número 6: El 100% de los encuestados responde que es importante utilizar el juego como estrategia pedagógica para cautivar el interés del estudiante. (ver figura 1, p. 100)
- En la pregunta número 7: el 87.5% de los encuestados responde que si existe un método que permite evidenciar el proceso de adquisición de la lengua escrita en los niños. A lo anterior se le puede denominar una escala de evaluación del proceso que adelanta un niño. El 12.5% de los encuestados responde no a esta pregunta. La justificación existente es que no se denomina método, si no registros de evaluación y de conclusión. (ver figura 1, p. 100)
- En la pregunta número 8: El 100% de los encuestados responde que si consideran importante hacer uso de recursos tecnológicos para apoyar el trabajo de la Logogenia, ya que permitirá que los niños se muestren más interesados y motivados y permitiría un proceso más didáctico. (ver figura 1, p. 100)
- En la pregunta número 9: El 100% de los encuestados responde que si conocen de algún recurso tecnológico para el trabajo de Logogenia. En sus justificaciones mencionan el software con el cual cuenta la Fundación DIME Colombia llamado AIUTA Primer nivel. (ver figura 1, p. 100)
- En la pregunta número 10: el 75% de los encuestados responde que el tiempo utilizado en las sesiones de logogenia si es suficiente para que el estudiante adquiera progresiva y satisfactoriamente la lengua escrita, el 12.5 % responde que no es suficiente y que es por ello importante el apoyo familiar para garantizar la inmersión en la lengua escrita y en forma continua. El 12.5% restante no responde a esta pregunta. (ver figura 1, p. 100)

En las observaciones que registran algunos de los encuestados, se logra concluir que el método de la Logogenia es una muy buena metodología, pero que es necesario que se cuente con la colaboración de la familia para observar mayores logros. Esta ayuda es posible, dando cumplimiento con la asistencia y estimulando la parte escrita y de lectura.



## 7.2 ENCUESTA DIRIGIDA A PADRES DE FAMILIA

Esta encuesta tuvo como objetivo conocer más de cerca la inclusión del padre de familia en el proceso de Logogenia que reciben los niños con deficiencias auditivas en las Instituciones educativas.

La encuesta fue aplicada a un total de nueve padres de familia de diferentes instituciones educativas de la ciudad de Bogotá (Colegio Nuestra Señora de la Sabiduría, República Dominicana, ICAL, Isabel II)

El número promedio de hijos que presentan estos grupos familiares son dos, entre los cuales existe uno que presenta la deficiencia auditiva.

De los nueve padres de familia encuestados, se encuentra que cinco, es decir, el 56% de los padres recibe las sesiones de logogenia para su hijo mediante trámites con la EPS, y cuatro, es decir, el 44% de los padres recibe las sesiones de logogenia para su hijo mediante Proyecto de Colciencias.

El total de preguntas realizadas al interior de la encuesta corresponde a quince y se tienen en cuenta dos variables de respuesta que corresponden a: SI, NO, en donde se puede establecer de manera general que:

- En la pregunta número 1: El 100% de los encuestados responde que si tiene conocimiento acerca del método de la Logogenia que se realiza con su hijo. (ver figura 2, p. 100)
- En la pregunta número 2: El 78% de los encuestados responde que si considera que la Logogenia es suficiente para que su hijo logre una mejor inclusión en la sociedad, el 22% restante de los encuestados responde que no es suficiente, pero no se logra tener una justificación de su respuesta. (ver figura 2, p. 100)
- En la pregunta número 3: El 100% de los encuestados responde que si considera valioso que su hijo adquiera el español escrito como segunda lengua para lograr una mejor comunicación e inclusión. (ver figura 2, p. 100)
- En la pregunta número 4: El 100% de los encuestados responde que no existe rechazo de su parte para que su hijo adquiera el español escrito. (ver figura 2, p. 100)
- En la pregunta número 5: El 100% de los encuestados responde que no existe rechazo de parte de su hijo para adquirir el español escrito. (ver figura 2, p. 100)
- En la pregunta número 6: El 100% de los encuestados responde que si es fácil comunicarse con las docentes (Logogenistas) para conocer el proceso que se está llevando con su hijo. (ver figura 2, p. 100)
- En la pregunta número 7: El 100% de los encuestados responde que los docentes (Logogenistas) si se están comunicando frecuentemente con los

padres de familia para hacerle saber acerca de los avances o retrasos obtenidos el hijo en las sesiones de logogenia. (ver figura 2, p. 100)

- En la pregunta número 8: El 100% de los encuestados responde que si se hacen partícipes de las reuniones, actividades o talleres en los que se requiere de su presencia. (ver figura 2, p. 100)
- En la pregunta número 9: El 89% de los encuestados responde que si participa con su hijo en el proceso de aprendizaje del español escrito que se realiza a través de la logogenia, ayudándole a apropiarse cada día mejor lo aprendido (mediante diálogos escritos en su casa), el 11% responde no a esta pregunta, pero no se tienen justificación de su respuesta. (ver figura 2, p. 100)
- En la pregunta número 10: El 100% de los encuestados responde que si considera que el compromiso y apoyo de los Logogenistas debe ser un trabajo conjunto con los padres de familia. (ver figura 2, p. 100)
- En la pregunta número 11: El 100% de los encuestados responde que si considera necesario que su hijo continúe recibiendo las sesiones de logogenia hasta que adquiera progresiva y satisfactoriamente el aprendizaje del español escrito. (ver figura 2, p. 100)
- En la pregunta número 12: El 89% de los encuestados responde que si considera que la Logogenia ha servido para que su hijo tenga un progreso satisfactorio en las demás asignaturas de su plan de estudios, el 11% restante de los encuestados responde no a esta pregunta y no se tiene justificación de su respuesta. (ver figura 2, p. 100)
- En la pregunta número 13: El 67% de los encuestados responde que en su hogar si cuentan con recursos tecnológicos como el computador, el 33% restante de los encuestados responde no a esta pregunta. (ver figura 2, p. 100)
- En la pregunta número 14: El 85 % de los encuestados responde que si piensan que para complementar las sesiones de logogenia que se llevan a cabo dentro de la Institución educativa es conveniente utilizar recursos tecnológicos como programas para el computador, el 11% restante de los encuestados responde no a esta pregunta. (ver figura 2, p. 100)
- En la pregunta número 15: El 78% de los encuestados responde que si conocen un software o programa para el computador que pueda servir de apoyo a su hijo en este proceso de aprendizaje del español escrito. (ver figura 2, p. 100)

En las observaciones que registra uno de los encuestados, se manifiesta que para lograr la inclusión de sus hijos, no sólo se requiere de la Logogenia, se debe apoyar continuamente con terapia de lenguaje, programas de reconocimiento como persona sorda, autovaloración y opciones tecnológicas para su desarrollo personal e intelectual.

## 8. PROPUESTA DE DISEÑO DEL RECURSO MULTIMEDIA

La propuesta que se aborda en el presente proyecto de investigación se enmarca en el diseño de un recurso multimedia que cuenta con una herramienta de elaboración de contenidos multimedia llamada Macromedia Flash, esta es definida como “un programa de animación en dos dimensiones y edición multimedia, desarrollado por la empresa Macromedia. Este programa permite tanto la utilización de gráficos vectoriales como de imágenes de mapa de bits, sonido, video y un lenguaje de programación propio llamado Action script” (“Qué es flash...”, 2006, 22 de mar).

El recurso es un espacio que permite a los niños sordos con los cuales trabaja la Fundación Dime Colombia explorar un conjunto de 5 cuentos ilustrados dividido es 3 momentos principales tales como: Activar, Practicar y Socializar de los cuales se explicar a continuación.

### 8.1 Diseño del Logo del proyecto

Para darle una mayor identidad al proyecto, fue necesario diseñar un logotipo que hiciera alusión a la temática e intención desde el punto de vista pedagógico.



4.4.2 Mapa de contenidos

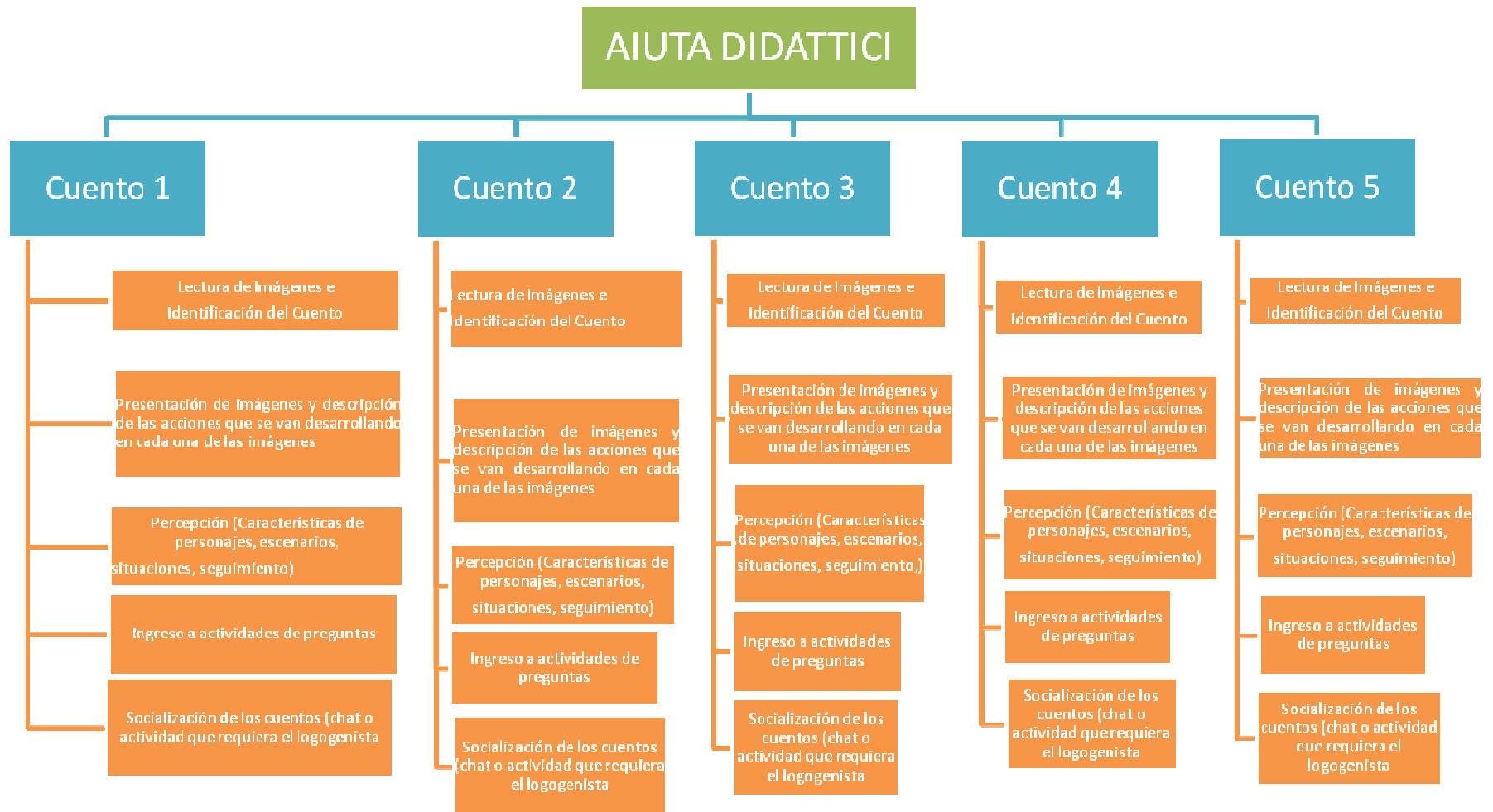

4.4.3 Mapa de Navegación

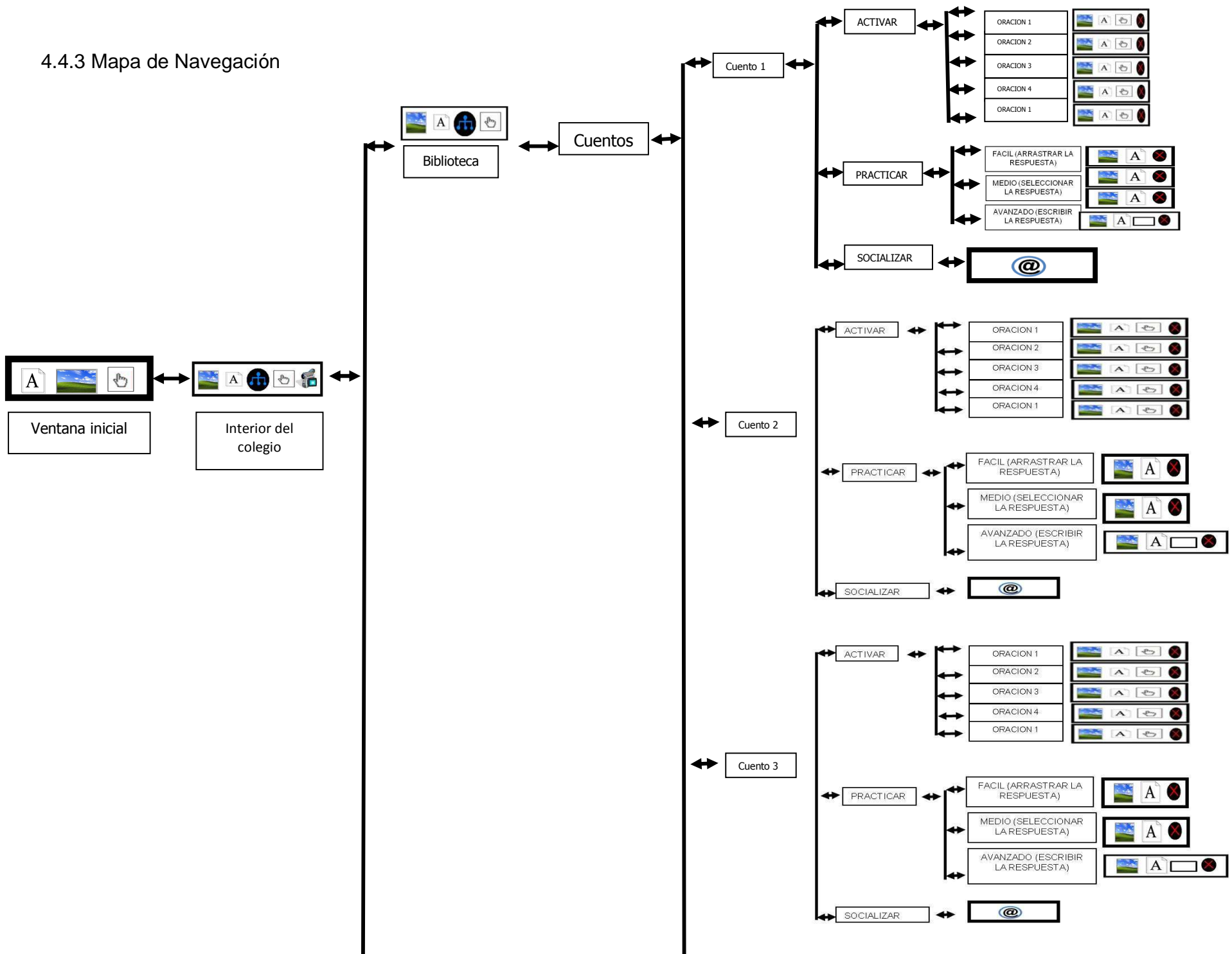

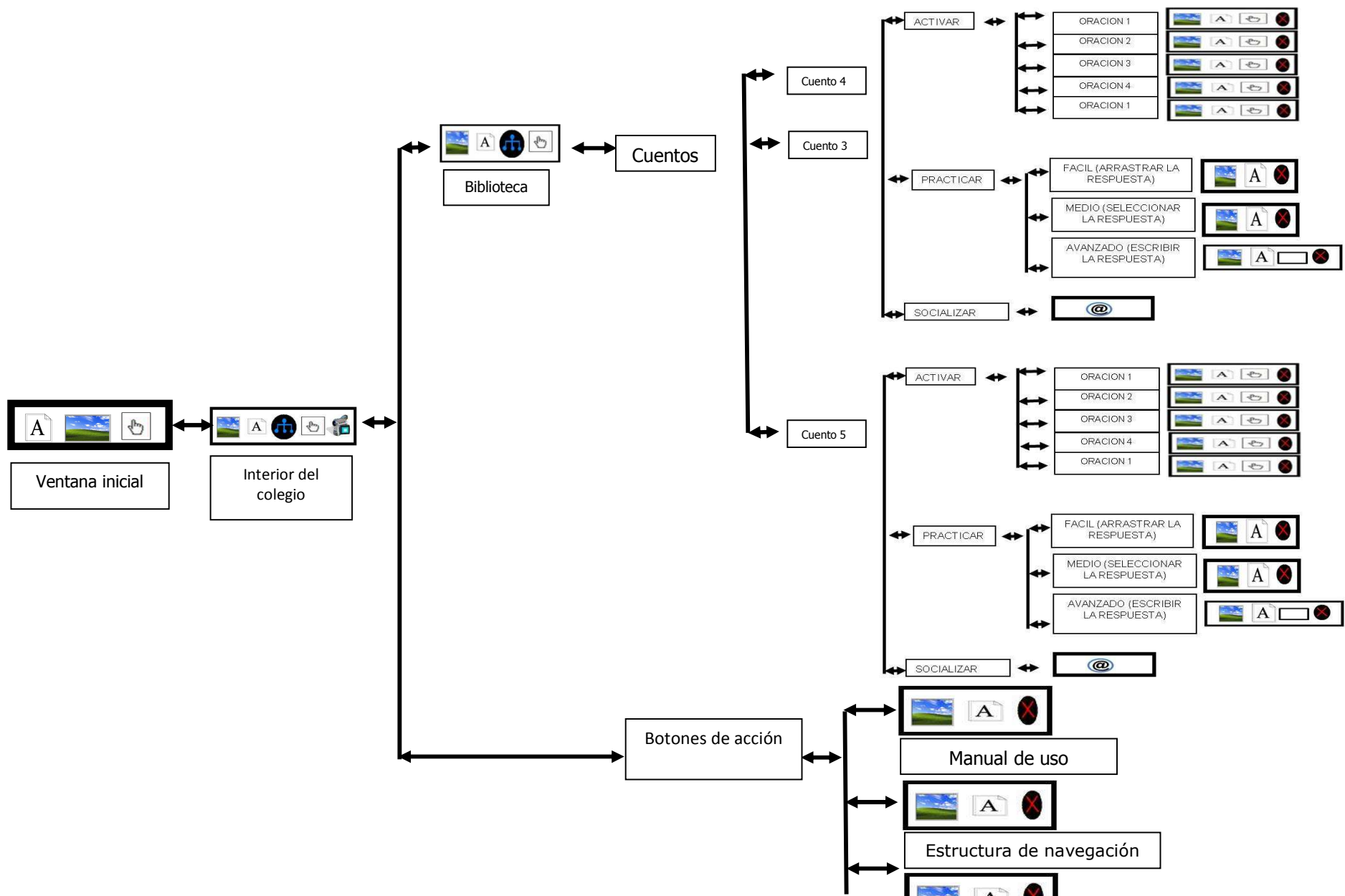

**CONVENCIONES:**

-  TEXTO
-  IMAGENES
-  VIDEO
-  BOTÓN DE ACCION
-  MENÚS
-  CHAT
-  CERRAR
-  ESCRIBIR RESPUESTA

## 4.4.4 Diseño y gui3n de las ventanas del recurso multimedia.

**DISEÑO 1. VENTANA PRINCIPAL**

No.	OBJETOS	ESTADO INICIAL	EVENTO	ACCION
1	Imagen de fondo (Paisaje de campo)	No activa	Ninguno	Ninguna
2	Texto (Colegio)	No activa	Ninguno	Ninguna
3	Imagen de Flecha verde	Activo en espera	Clic por usuario	Al hacer clic en esta imagen el usuario puede acceder a la segunda ventana (imagen de biblioteca)

**GUI3N 1. VENTANA PRINCIPAL**

ESTADO 1: Aparecen los objetos 1, 2, 3

ESTADO 2: Al pasar el Mouse por el objeto 3, el usuario podr3 acceder a la biblioteca de cuentos.



**DISEÑO 2. VENTANA DEL INTERIOR DEL COLEGIO**

**GUIÓN 2. VENTANA DEL INTERIOR DEL COLEGIO**

No.	OBJETOS	ESTADO INICIAL	EVENTO	ACCIÓN
1	Imagen de fondo interior del colegio	No activa	Ninguno	Ninguna
2	Video	Activo	Automático	Una vez se acceda a este botón, el usuario podrá visualizar y reconocer el entorno (interior del colegio), luego de esto aparecerá automáticamente un video en lenguaje de señas que da la presentación a la herramienta multimedia y explica al usuario muy concretamente cual es el objetivo de la misma y cual es la metodología
3	Imagen de huellas	Activo	Automático	Luego de finalizar el video de explicación del recurso multimedia, aparecerán dos huellas que irán apareciendo (animación) y acercándose a la puerta de ingreso de la biblioteca.
4	Botón Manual de uso (inmerso en la imagen del juego la golosa)	Activo en espera	Clic por usuario	Al hacer clic en el botón el usuario o su acompañante puede acceder al manual de la herramienta multimedia
5	Botón Apoyo a Logogenista (inmerso en la imagen del juego la golosa)	Activo en espera	Clic por usuario	Al hacer clic en el botón el usuario puede acceder a un Instructivo dirigido a Logogenista.
6	Botón Créditos (inmerso en la imagen del juego la golosa)	Activo en espera	Clic por usuario	Al hacer clic en el botón el usuario puede acceder a la información de créditos de la herramienta multimedia



ESTADO 1: Aparece los objetos de 1 al 6

ESTADO 2: Al pasar el mouse por el objeto 2, el usuario activará el video que da la presentación a la herramienta multimedia y explica al usuario muy concretamente cual es el objetivo de la misma y cuál es la metodología

ESTADO 3: Al pasar el Mouse por el objeto 4, el usuario tiene la posibilidad de conocer el manual de uso de la herramienta multimedia

ESTADO 4: Al pasar el Mouse por el objeto 5, el usuario tiene la posibilidad de conocer el instructivo de apoyo dirigido al Logogenista acerca de la herramienta multimedia.

ESTADO 5: Al pasar el Mouse por el objeto 6, el usuario accede a información relacionada con los créditos de la herramienta multimedia.



**DISEÑO 3. VENTANA DE OPCION EN LA BIBIOTECA DEL COLEGIO (CUENTO 1, CUENTO, CUENTO 3, CUENTO 4, CUENTO 5)**

**GUIÓN 3. VENTANA DE OPCION EN LA BIBLIOTECA DEL COLEGIO (CUENTO 1, CUENTO, CUENTO 3, CUENTO 4, CUENTO 5)**

No.	OBJETOS	ESTADO INICIAL	EVENTO	ACCIÓN
1	Imagen de fondo (Biblioteca)	No activa	Ninguno	Ninguna
2	Botón libro 1	Activo en espera	Clic por Usuario	Al hacer clic en la imagen lo lleva a la ventana del cuento 1
3	Botón libro 2	Activo en espera	Clic por Usuario	Al hacer clic en la imagen lo lleva a la ventana del cuento 2
4	Botón libro 3	Activo en espera	Clic por Usuario	Al hacer clic en la imagen lo lleva a la ventana del cuento 3
5	Botón libro 4	Activo en espera	Clic por Usuario	Al hacer clic en la imagen lo lleva a la ventana del cuento 4
6	Botón libro 5	Activo en espera	Clic por Usuario	Al hacer clic en la imagen lo lleva a la ventana del cuento 5

ESTADO 1: Aparece los objetos de 1 al 6

ESTADO 2: Al pasar el mouse por los objetos 2, 3, 4, 5 y 6 el usuario tiene la posibilidad de seleccionar cualquiera de los 5 cuentos que se encuentran en la biblioteca y acceder a ellos.

DISEÑO 4. CUENTO NÚMERO 1

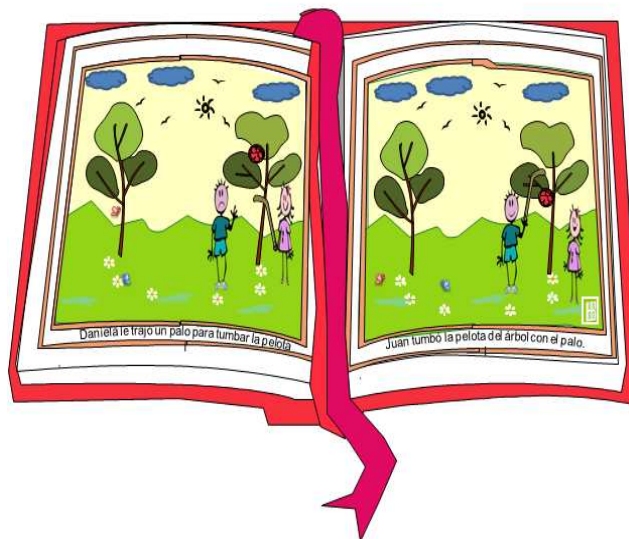

DISEÑO 5. CUENTO NÚMERO 2

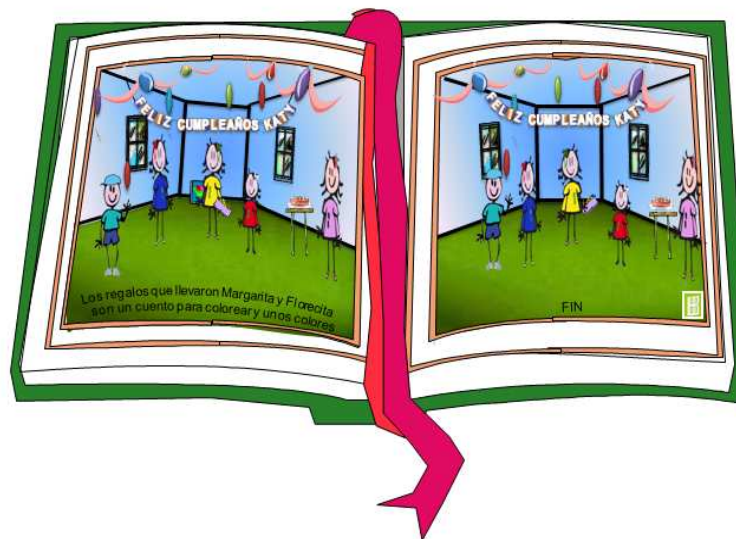
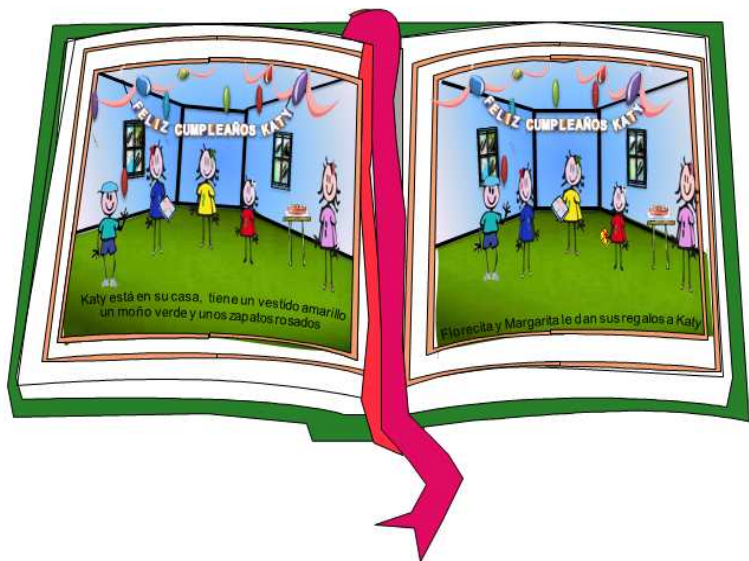
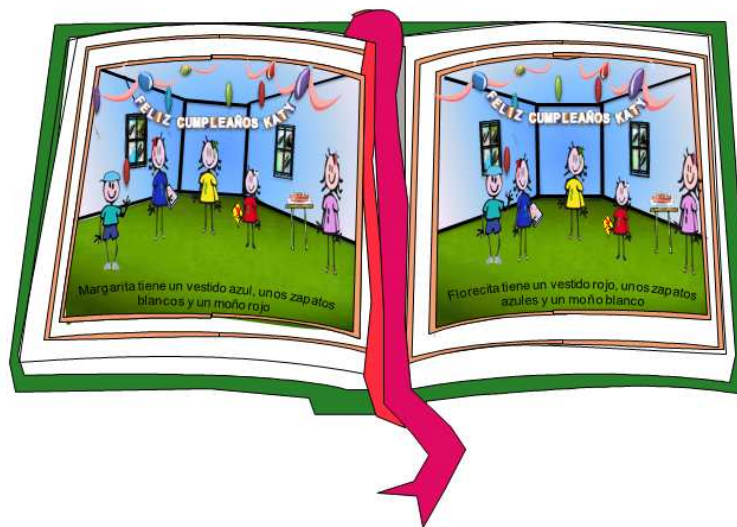



DISEÑO 6. CUENTO NÚMERO 3

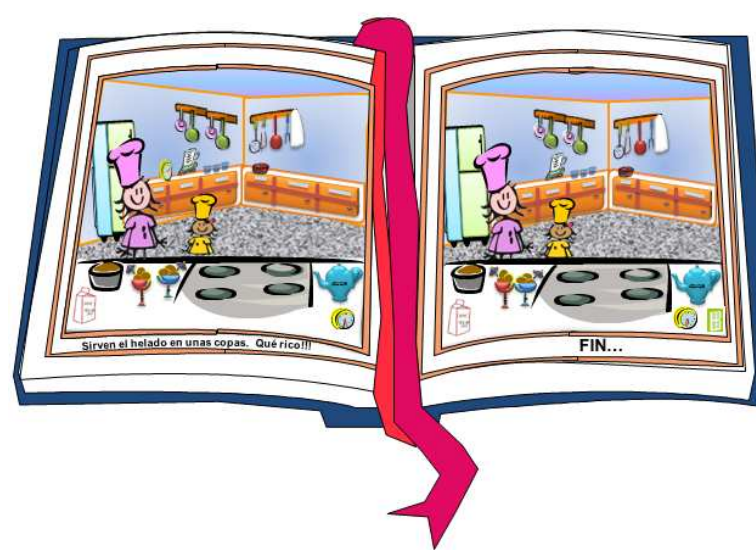
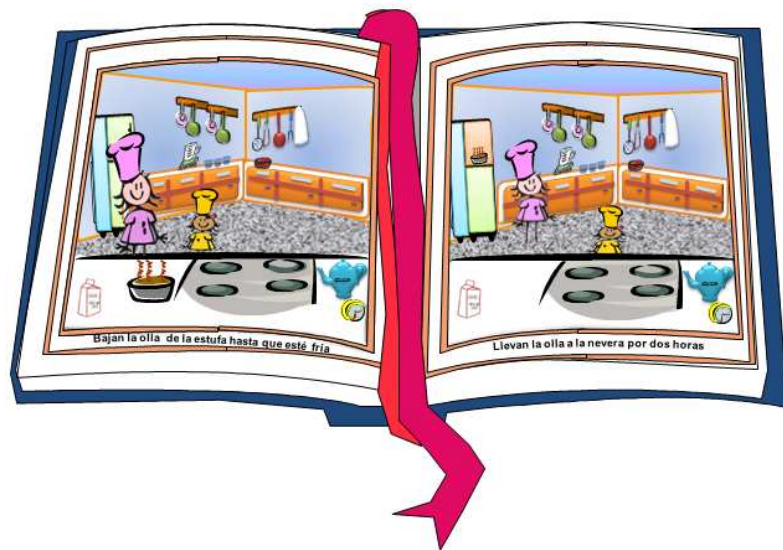
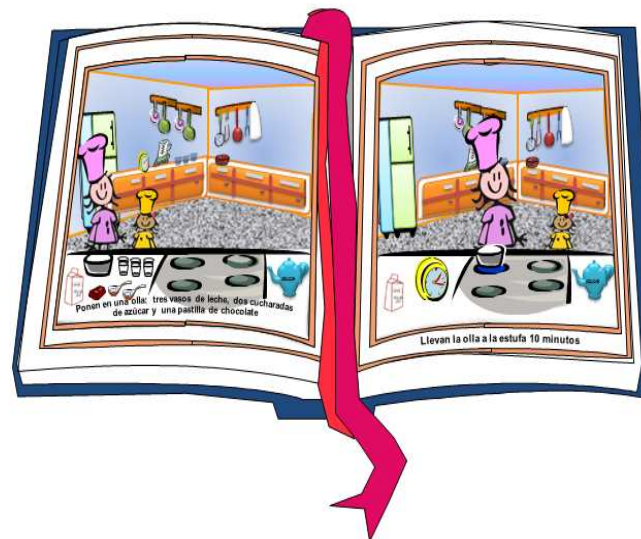

DISEÑO 7. CUENTO NÚMERO 4

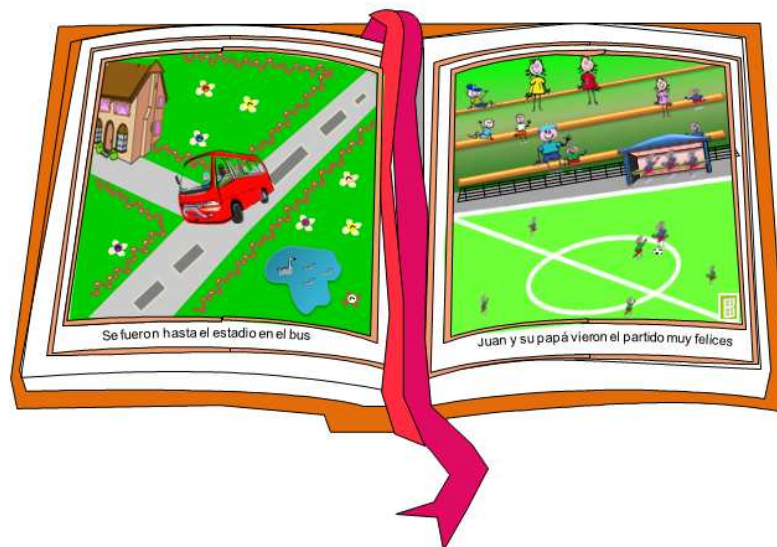
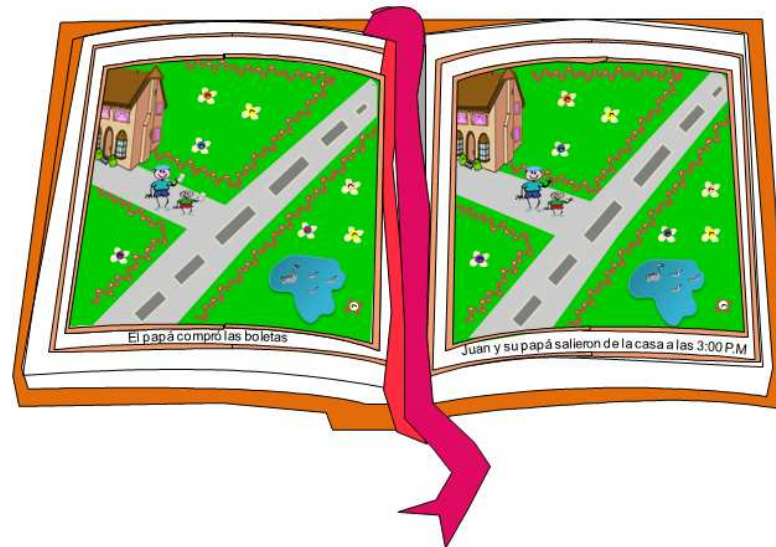
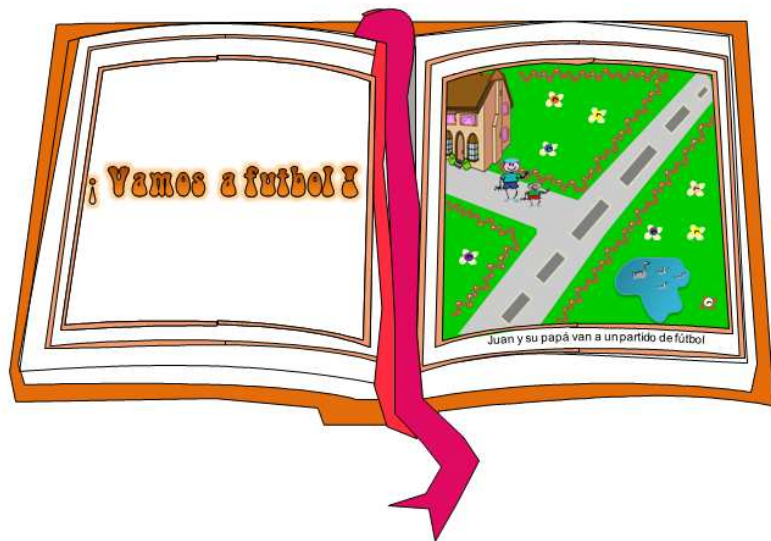



DISEÑO 8. CUENTO NÚMERO 5

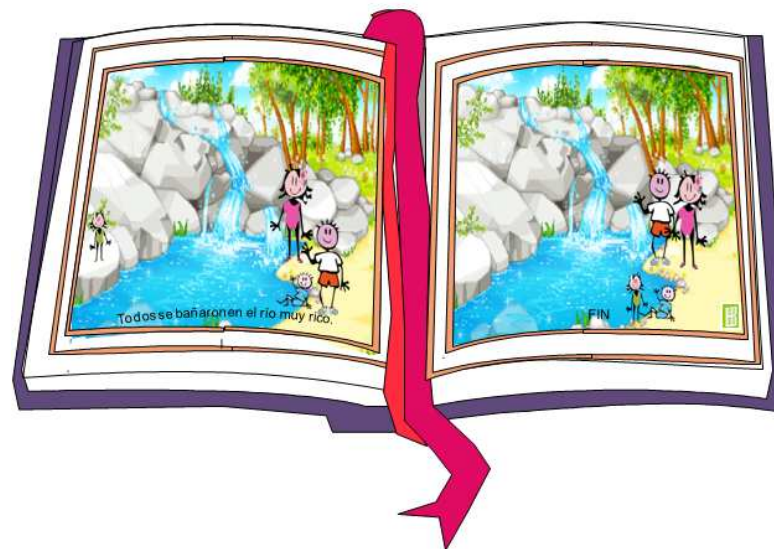
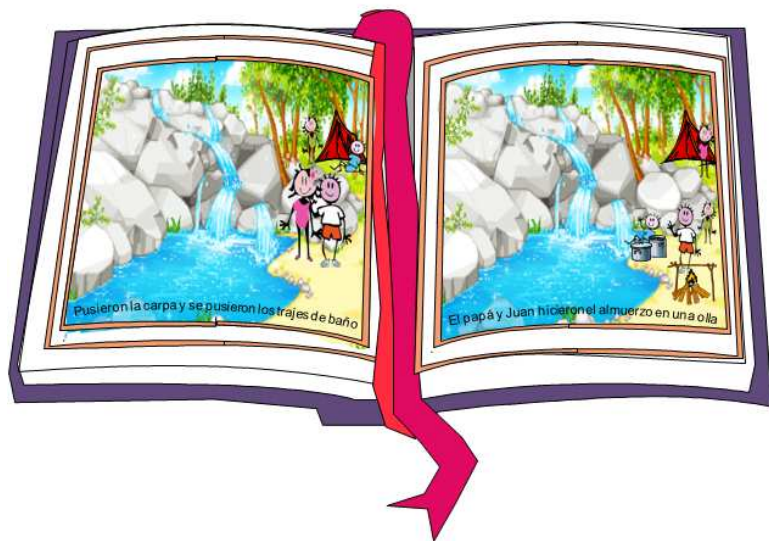

**GUIÓN 4. VENTANAS DE LOS CUENTO 1, 2, 3, 4, 5**

No.	OBJETOS	ESTADO INICIAL	EVENTO	ACCIÓN
1	Imagen de Carátula del cuento	No activa	Ninguno	Ninguna
2	Texto (título del cuento)	Activa	Ninguno	Aparecerá el título del cuento con algún efecto de animación
3	Botón Activar	Activo en espera	Ninguno	Al hacer clic en el botón permitirá ingresar al contenido del cuento
4	Botón Practicar	Activo en espera	Ninguno	Al hacer clic en el botón permitirá ingresar las actividades de preguntas
5	Botón Socializar	Activo en espera	Ninguno	Al hacer clic en el botón permitirá ingresar al acceso a internet o se establecerá la actividad de evaluación que requiera el Logogenista
6	Botón cerrar	Activo en espera	Clic por Usuario	Al hacer clic en el botón permite cerrar el cuento y devolvemos a la imagen de la biblioteca para seleccionar otro.

ESTADO 1: Aparece los objetos de 1 al 6

ESTADO 2: Al pasar el mouse por el objeto 3, el usuario puede acceder al cuento.

ESTADO 3: Al pasar el mouse por el objeto 4, el usuario puede acceder a las actividades de preguntas (divididas en tres niveles) acerca del cuento.

ESTADO 4: Al pasar el mouse por el objeto 5, el usuario puede ingresar al acceso a internet o se establecerá la actividad de evaluación que requiera el Logogenista

ESTADO 5: Al pasar el mouse por el objeto 6, el usuario puede salir del cuento y volver al entorno de la biblioteca en donde podrá seleccionar las demás opciones de cuentos.



**GUIÓN 5. VENTANA ACTIVAR CUENTO 1, 2, 3, 4, 5**

No.	OBJETOS	ESTADO INICIAL	EVENTO	ACCIÓN
1	Imagen de fondo de la escena	No activa	Ninguno	Ninguna
2	Texto (título del cuento)	Activa	Ninguno	Aparecerá el título del cuento con algún efecto de animación
3	Escena secundaria	Activa	Automaticamente	Aparecerán los personajes , elementos y nombres principales de la escena con algún efecto de animación
4	Texto (oraciones)	Activa	Ninguno	Aparecerá la oración con algún efecto de animación
5	Botón (Flecha derecha)	Activo en espera	Clic por Usuario	Al hacer clic en la flecha pasa a la ventana siguiente en donde encontrará la oración que permite continuar en el contenido del cuento
6	Botón cerrar	Activo en espera	Clic por Usuario	Al hacer clic en el botón permite cerrar el cuento y devolvemos a la imagen de la biblioteca para seleccionar otro.

ESTADO 1: Aparece los objetos de 1 al 6

ESTADO 2: Los objetos 1,3 y 4 varían cada vez que el usuario da clic en el objeto 5. El total de veces que variarán estos objetos serán 5 o 6, los cuales corresponden al número de oraciones que conforman el cuento.

ESTADO 3: Al pasar el mouse por el objeto 6, el usuario puede salir del cuento y volver al entorno de la biblioteca en donde podrá seleccionar las demás opciones de cuentos.

**GUIÓN 6. VENTANA PRACTICAR CUENTO 1, 2, 3, 4, 5**

No.	OBJETOS	ESTADO INICIAL	EVENTO	ACCIÓN
1	Imagen de fondo	No activa	Ninguno	Ninguna
2	Botón (Fácil)	Activa	Ninguno	Acceder a preguntas del nivel fácil (Arrastrar objetos)
3	Botón (Medio)	Activa	Ninguno	Acceder a preguntas del nivel medio (Selección múltiple)
4	Botón (Avanzado)	Activa	Ninguno	Acceder a preguntas del nivel avanzado (escribir respuesta)
5	Botón cerrar	Activo en espera	Clic por Usuario	Al hacer clic en el botón permite cerrar el cuento y devolvernos a la imagen de la biblioteca para seleccionar otro.

ESTADO 1: Aparece los objetos de 1 al 5

ESTADO 2: Al pasar el mouse por el objeto 2, el usuario puede acceder a las preguntas de nivel fácil (Arrastrar objetos)

ESTADO 3: Al pasar el mouse por el objeto 3, el usuario puede acceder a las preguntas de nivel medio (Selección múltiple)

ESTADO 4: Al pasar el mouse por el objeto 4, el usuario puede acceder a las preguntas de nivel avanzado (Escribir respuesta)

ESTADO 5: Al pasar el mouse por el objeto 5, el usuario puede salir del cuento y volver al entorno de la biblioteca en donde podrá seleccionar las demás opciones de cuentos.

**GUIÓN 7. VENTANA SOCIALIZAR CUENTO 1, 2, 3, 4, 5**

No.	OBJETOS	ESTADO INICIAL	EVENTO	ACCIÓN
1	Imagen de chat	Activa	Clic por usuario	Al hacer clic en esta imagen el usuario podrá acceder a una aplicación de chat dentro de la herramienta multimedia.
5	Botón cerrar	Activo en espera	Clic por Usuario	Al hacer clic en el botón permite cerrar el cuento y devolvernos a la imagen de la biblioteca para seleccionar otro.

ESTADO 1: Aparece los objetos de 1 y 2

ESTADO 2: Al pasar el mouse por el objeto 1, el usuario puede acceder a una aplicación de chat dentro de la herramienta multimedia.

ESTADO 3: Al pasar el mouse por el objeto 2, el usuario puede salir del botón Socializar y volver al entorno de la biblioteca en donde podrá seleccionar las demás opciones de cuentos.

**OBSERVACIONES:**

La estructura para todos los cuentos será la misma, lo único que las diferenciará será los contenidos de los cuentos y las actividades de preguntas.



DISEÑO 9. VENTANA DE MANUAL DE USO

## GUIÓN 8. VENTANA DE MANUAL DE USO

No.	OBJETOS	ESTADO INICIAL	EVENTO	ACCIÓN
1	Documento en pdf	No activa	Ninguno	Permite la visualización de los contenidos del documento en pdf
2	Botón cerrar	Activo en espera	Clic por Usuario	Al hacer clic en el botón permite cerrar el manual de uso y devolverse a la ventana principal (home).

ESTADO 1: Aparece los objetos de 1 y 2.

ESTADO 2: Al pasar el mouse por el objeto 2, el usuario puede salir del manual de uso y volver a la ventana principal (home).



DISEÑO 10. VENTANA DE ESTRUCTURA DE NAVEGACIÓN

## GUIÓN 9. VENTANA DE ESTRUCTURA DE NAVEGACIÓN

No.	OBJETOS	ESTADO INICIAL	EVENTO	ACCIÓN
1	Documento en pdf	No activa	Ninguno	Permite la visualización de los contenidos del documento en pdf
2	Botón cerrar	Activo en espera	Clic por Usuario	Al hacer clic en el botón permite cerrar el documento pdf de la estructura de navegación y devolverse a la ventana principal (home).

ESTADO 1: Aparece los objetos de 1 y 2.

ESTADO 2: Al pasar el mouse por el objeto 2, el usuario puede salir del Instructivo de apoyo al Logogenista /Padre de familia y devolverse a la ventana principal (home).



DISEÑO 11. VENTANA DE CRÉDITOS

### GUIÓN 10. VENTANA DE CRÉDITOS

No.	OBJETOS	ESTADO INICIAL	EVENTO	ACCIÓN
1	Documento en pdf	No activa	Ninguno	Permite la visualización de los contenidos del documento en pdf
2	Botón cerrar	Activo en espera	Clic por Usuario	Al hacer clic en el botón permite cerrar la ventana de créditos de la herramienta multimedia y devolverse a la ventana principal (home).

ESTADO 1: Aparece los objetos de 1 y 2.

ESTADO 2: Al pasar el mouse por el objeto 2, el usuario puede salir de la ventana de créditos y devolverse a la ventana principal.

#### 4.4.5 Diseño de la escena Practicar:

##### CUENTO 1

PREGUNTAS PARA NIVEL FACIL. (LA RESPUESTA SE DA ARRASTRANDO EL OBJETO)

1. ¿Con qué estaba jugando Juan?

- Con un palo
- Con una pelota
- Con un árbol
- Con Daniela
- Con el perro.

2. ¿De qué color es la pelota de Juan?

- La pelota es roja
- La pelota es verde
- La pelota es amarilla
- La pelota es azul.
- La pelota es negra

3. ¿Qué le trajo Daniela a Juan?

- Le trajo una pelota
- Le trajo un perro
- Le trajo un palo
- Le trajo un tumbar
- Le trajo Daniela.

4. ¿Con qué tumbó la pelota Juan?

- Con una pelota
- Con un árbol
- Con Daniela
- Con un palo
- Juan estaba muy triste

5. ¿Dónde cayó la pelota?

- En un palo
- En un árbol
- En la niña
- Juan estaba muy triste
- Con la pelota

PREGUNTAS PARA NIVEL MEDIO: (LA RESPUESTA SE DA SELECCIONANDO UNA OPCION)

1. ¿Con qué estaba jugando Juan?

- Con un pelota
- Con una pelota
- Con unos pelota
- Con unas pelotas
- En unos pelota.

2. ¿De qué color es la pelota de Juan?

- Roja
- Rojas
- Rojos
- Rojs
- Rojo

3. ¿Qué le trajo Daniela a Juan?

- Un palo
- Unos palo
- Unas palo
- Unos palo
- Uno palo

4. ¿Con qué tumbo la pelota Juan?

- Un palo
- Palo
- Con un palo
- Con una palo



- Con uno palo

5. ¿Dónde cayó la pelota?

- Arbol
- La árbol
- El árbol
- En árbol
- En el árbol

6. ¿Por qué se puso triste Juan?

- Porque pelota árbol
- Porque pelota cayó árbol
- Porque se le cayó la pelota
- Pelota árbol
- Pelota porque árbol

7. ¿Qué pasó con la pelota de Juan?

- Se cayó en el árbol
- Arbol cayó
- Caer árbol
- Pelota árbol cayó
- Juan llorando.

PREGUNTAS PARA NIVEL AVANZADO. (La respuesta se da escribiendo una oración corta)

Aparecen sólo los espacios para que el niño o niña responda y el programa le dice si es correcto o no. La respuesta la podrá escribir en mayúsculas o minúsculas.

1. ¿Con qué estaba jugando Juan?

Juan /estaba jugando/ con su pelota/ roja.

2. ¿Con qué estaba jugando Juan?

Con su pelota roja

3. ¿De qué color es la pelota de Juan?

La pelota /es/ roja

4. ¿Qué le trajo Daniela a Juan?

Daniela le trajo/ un palo/ para tumbar la pelota

5. ¿Con qué tumbo la pelota Juan?

Con un palo.

6. ¿Dónde cayó la pelota?

La pelota /se cayó /en el árbol.

7. ¿Por qué se puso triste Juan?

Porque se le cayó la pelota

8. ¿Qué pasó con la pelota de Juan?

La pelota /se le cayó en el árbol.

## CUENTO 2

PREGUNTAS DE NIVEL FACIL. (LA RESPUESTA SE DA ARRASTRANDO EL OBJETO)

1. ¿Quién tiene vestido rojo?

- Margarita
- Florecita
- Los colores
- El cuento para colorear
- El vestido rojo

2. ¿Cuáles fueron los regalos?

- Margarita
- Los colores y el libro de colorear
- El vestido y los zapatos de Margarita
- La fiesta
- EL moño de florecita

3. ¿De qué color son los zapatos de Katy?

- Los zapatos de Katy
- Los zapatos de florecita
- Una mancha rosada
- Una mancha
- Una mancha azul
- Una mancha roja

4. ¿Quién tiene moño verde?

- Margarita
- Florecita
- Katy
- Un moño verde
- Un moño rojo

5. ¿Quién tiene moño rojo?

- Margarita
- Florecita
- Katy
- Un moño rojo
- Un moño verde

PREGUNTAS PARA NIVEL MEDIO: (LA RESPUESTA SE DA SELECCIONANDO UNA OPCION)

1. ¿Para dónde van Margarita y Florecita?

- Para la fiesta de Katy
- Para el fiesta de Katy
- Con la fiesta de Katy
- En la fiesta de Katy
- Un fiesta de Katy

2. ¿Quién tiene vestido rojo?

- Una florecita
- Florecita
- Un florecita
- La florecita
- El florecita

3. ¿Cuáles fueron los regalos?

- Unos cuento para colorear y unos colores
- Un cuento para colorear y unos colores
- Uno cuento para colorear y unos colores

- Un cuento para colorear y un colores
- Un cuento para colorear y uno colores

4. ¿De qué color son los zapatos de Katy?

- Rosada
- De rosado
- De rosados
- Rosados
- Los rosados

5. ¿De quién es la fiesta?

- Katy
- De Katy
- La Katy
- Una Katy
- Fiesta de Katy

6. ¿Cómo está vestida Margarita?

- Margarita tiene vestido azul, zapatos blancos y uno moño rojo
- Margarita tiene uno vestido azul, los zapatos blancos y lo moño rojo
- Margarita tiene un vestido azul, unos zapatos blancos y un moño rojo
- Margarita un vestido azul, unos zapatos blancos y un moño rojo
- Margarita vestido azul, zapatos blancos, moño rojo.

7. ¿A quién le dieron los regalos Margarita y Florecita?

- Fiesta de Katy
- Libro para colorear y colores
- Con Katy
- A Katy
- Katy

PREGUNTAS PARA NIVEL AVANZADO. (La respuesta se da escribiendo una oración corta)

1. ¿Para dónde van Margarita y Florecita?

Margarita y Florecita/ van/ para la fiesta de Katy.

2. ¿Quién tiene vestido rojo?

Florecita/ tiene un vestido rojo

3. ¿Cuáles fueron los regalos?

Los regalos (fueron) (son) /un cuento para colorear y unos colores.

4. ¿De qué color son los zapatos de Katy?

Katy tiene unos zapatos rosados

Katy tiene zapatos rosados

Son rosados

Rosados

5. ¿De quién es la fiesta?

La fiesta es de Katy

6. ¿Cómo está vestida Margarita?

Margarita/ (tiene) (Con)/ un vestido azul, unos zapatos blancos y un moño rojo

7. ¿A quién le dieron los regalos Margarita y Florecita?

Margarita y Florecita le dieron los regalos a Katy

### CUENTO 3

#### PREGUNTAS DE NIVEL FACIL (LA RESPUESTA SE DA ARRASTRANDO EL OBJETO)

1. ¿Quiénes están en la cocina?

- María y su mamá
- La cocina
- La olla
- El helado en las copas
- La nevera

2. ¿Qué van a hacer María y su mamá?

- María y su mamá
- El helado
- Tres vasos de leche
- Dos cucharadas de azúcar
- Una pastilla de chocolate

3. ¿Qué pusieron en la olla?

- Tres vasos de leche, dos cucharadas de azúcar y una pastilla de chocolate.
- La olla
- La estufa hasta que esté fría
- La nevera por dos horas
- El helado en unas copas.

4. ¿Cuánto tiempo dejaron la olla en la estufa?

- Tres vasos de leche, dos cucharadas de azúcar y una pastilla de chocolate.
- La olla
- La estufa
- La olla sobre la estufa
- La olla en la nevera
- Un reloj que marca diez minutos

5. ¿En qué sirvieron el helado?

- La olla
- La estufa
- La nevera
- El reloj
- Las copas solas

6. ¿Qué hicieron María y su mamá?

- María y su mamá
- Tres vasos de leche, dos cucharadas de azúcar y una pastilla de chocolate.
- la olla
- La nevera
- El helado en unas copas.

PREGUNTAS PARA NIVEL MEDIO: (LA RESPUESTA SE DA SELECCIONANDO UNA OPCION)

1. ¿Quiénes están en la cocina?

- María y su mamá
- María mamá

- Mamá María
- Su mamá María
- Mamá y María

2. ¿Qué van a hacer María y su mamá?

- Uno helado
- Un helado
- Un helado
- Unos helado
- Unos copa helado

3. ¿Qué pusieron en la olla?

- Tres vasos leche, dos cucharadas de azúcar, una pastilla de chocolate.
- Tres vasos leche, dos cucharadas azúcar y pastilla de chocolate.
- Tres vasos leche, dos cucharada de azúcar y una pastilla de chocolate.
- Tres vasos de leche, dos cucharada azúcar y pastilla de chocolate.
- Tres vasos de leche, dos cucharadas de azúcar y una pastilla de chocolate.

4. ¿Cuánto tiempo llevan la olla a la estufa?

- Minutos diez
- Diez minuto
- Minuto diez
- Diez minutos.
- Minutos es diez

5. ¿En qué sirvieron el helado?

- En unas copas.
- Con unas copas
- Con una copas
- En una copa
- Con copas

6. ¿Qué hicieron María y su mamá?

- Un helado

- Uno helado
- Unos helado
- Helado uno
- Helado unos

PREGUNTAS PARA NIVEL AVANZADO. (La respuesta se da escribiendo una oración corta)

1. ¿Quiénes están en la cocina?

María y su mamá /están /en la cocina

2. ¿Qué van a hacer María y su mamá?

Van a hacer/ un helado

3. ¿Qué pusieron en la olla?

Pusieron en la olla:/ Tres vasos de leche, dos cucharadas de azúcar y una pastilla de chocolate.

Cuánto tiempo dejaron la olla en la estufa?

Llevar la olla a la estufa/ diez minutos.

4. ¿En qué sirvieron el helado?

Sirven el helado /en unas copas.

5. ¿Qué hicieron María y su mamá?

María y su mamá /hicieron/ un helado

#### CUENTO 4

PREGUNTAS DE NIVEL FACIL (LA RESPUESTA SE DA ARRASTRANDO EL OBJETO)

1. ¿Qué compró el papá?

- Un balón
- Unas boletas
- Un bus
- Juan
- El papá

2. ¿Quién compró las boletas?

- Las boletas
- Juan
- El papá



- El bus
- El estadio

3. ¿En qué se fueron para el estadio?

- El bus
- Las boletas
- El estadio
- Juan
- El papá

4. ¿Con qué juegan el partido de fútbol?

- Las boletas
- El estadio
- El balón
- El bus
- Juan

5. ¿Para dónde se fueron Juan y su papá?

- El bus
- EL estadio
- Las boletas
- Juan
- El papá

PREGUNTAS PARA NIVEL MEDIO: (LA RESPUESTA SE DA SELECCIONANDO UNA OPCION)

1. ¿Para dónde se fueron Juan y su papá?

- Para el estadio
- Estadio
- Para estadio
- El estadio para
- Un estadio

2. ¿Quién compró las boletas?

- Papá

- Un papá
- El papá compró las boletas.
- Papá comprar boletas
- Compra boletas papá

3. ¿Qué compró el papá de Juan?

- Boletas
- Las boletas
- Una boletas
- Unos boletas
- Papá comprar boletas

4. ¿A qué hora salieron de la casa?

- 3:00
- A las 3:00
- Las 3:00
- Unas 3:00
- 3:00 salieron de la casa

5. ¿En qué se fueron para el estadio?

- Bus
- Un bus
- Uno bus
- El bus
- En bus

6. ¿Qué vieron Juan y su papá?

- Una partido fútbol
- Uno partido fútbol
- Partido fútbol
- Fútbol
- El partido de fútbol

PREGUNTAS PARA NIVEL AVANZADO. (La respuesta se da escribiendo una oración corta)

1. ¿A dónde se fueron Juan y su papá?

Juan y su papá /van/ a un partido de fútbol

2. ¿Quién compró las boletas?

El papá/ compró las boletas.

3. ¿Qué compró el papá de Juan?

El papá compró/ las boletas.

4. ¿A qué hora salieron de la casa?

Juan y su papá /salieron de la casa/ a las 3:00

5. ¿En qué se fueron para el estadio?

Se fueron hasta el estadio /en bus

6. ¿Qué vieron Juan y su papá?

Juan y su papá vieron /el partido (de fútbol).

**CUENTO 5**

PREGUNTAS DE NIVEL FACIL (LA RESPUESTA SE DA ARRASTRANDO EL OBJETO)

1. ¿En qué se fueron de paseo?

- La familia
- El bus
- La carpa
- Los trajes de baño
- La olla

2. ¿Qué llevaron al paseo?

- El bus
- La olla
- Los trajes de baño, la carpa y la olla
- La familia
- El río

3. ¿A dónde llegaron?

- El parque

- La olla
- La carpa
- Los trajes de baño, la olla y la carpa
- La familia

4. ¿Quiénes hicieron el almuerzo?

- El papá y el niño
- La carpa
- La olla
- La mamá y la niña
- El parque y el río

5. ¿Qué hicieron el papá y Juan?

- El papá y Juan durmiendo
- La mamá y la niña cocinando
- La mamá y la niña durmiendo
- Todos armando la carpa
- El papá y Juan cocinando

6. ¿Dónde se bañaron?

- En una ducha el papá se baña
- En una ducha el niño se baña
- Todos en el río bañándose
- La olla
- La carpa

PREGUNTAS PARA NIVEL MEDIO: (LA RESPUESTA SE DA SELECCIONANDO UNA OPCION)

1. ¿En qué se fueron de paseo?

- Bus
- La bus
- El bus
- En bus
- Un bus

2. ¿Qué llevaron al paseo?

- Una carpa, ropa, trajes baño, cosas comer
- Una carpa, ropa, trajes de baño y cosas de comer
- Una carpa, ropa, trajes de baño, cosas comer
- Un carpa, ropa, trajes de baño y cosas de comer
- Una carpa, ropa, trajes baño y cosas de comer

3. ¿A dónde llegaron?

- Un parque muy lindo cerca de un río
- A un parque muy lindo cerca de un río.
- A una parque muy lindo cerca de un río
- A un parque muy lindo cerca para un río
- A un parque muy lindo cerca por un río.

4. ¿Quiénes hicieron el almuerzo?

- Papá, Juan
- Papá y Juan
- El papá y Juan
- Un papá y Juan
- Uno papá y Juan.

5. ¿Qué hicieron el papá y Juan?

- Almuerzos
- El almuerzos
- El almuerzo
- Los almuerzo
- Un almuerzos

6. ¿Dónde se bañaron?

- Río
- El río
- Un río
- En el río.

- En río.

PREGUNTAS PARA NIVEL AVANZADO. (la respuesta se da escribiendo una oración corta)

1. ¿En qué se fueron de paseo?

La familia/ se fue (Fueron) de paseo/ en el bus

2. ¿Qué llevaron al paseo?

Llevaron/ una carpa, ropa, trajes de baño y cosas de comer

3. ¿A dónde llegaron?

Llegaron /a un parque muy lindo cerca de un río

4. ¿Quiénes hicieron el almuerzo?

El papá y Juan /hicieron el almuerzo /en una olla

5. ¿Qué hicieron el papá y Juan?

El papá y Juan /hicieron el almuerzo/ en una olla

6. ¿Dónde se bañaron?

Todos/ se bañaron/ en el río /muy rico.

#### 4.4.6 Diseño del Manual de Uso del Recurso Multimedia:

### **MANUAL DE USO**

#### **INTRODUCCIÓN**

El recurso multimedia Auita Didattici es una herramienta pedagógica que permitirá a niñas y niños, el desarrollo de sus habilidades para la comprensión de cuentos y la escritura que hacen parte indispensable en el proceso de adquisición del lenguaje español de manera escrita.

#### **APRENDIZAJE ESPERADO**

Reforzar y apoyar a niñas y niños en su proceso de adquisición del español escrito, mediante la lectura de cuentos cortos e interactivos.

#### **ORIENTACIÓN DIDACTICA**

El recurso multimedia Auita Didattici es una herramienta de apoyo a las sesiones de Logogenia que se desarrollan con niños y niñas sordos en el proceso de adquisición del español escrito en la Fundación Dime Colombia. El recurso multimedia contiene 4 componentes fundamentales tales como: Cuentos (Subdivididos en 3 momentos: Activar, Practicar, Socializar), Manual de uso, Estructura de navegación y Créditos).

Este recurso multimedia está orientado para que el niño o niña después de observar cada uno de los cuentos mediante la opción activar, pueda acceder a la opción practicar, en donde encontrará

preguntas divididas en 3 niveles que van desde el nivel fácil (Respuestas para arrastrar imágenes), nivel medio (respuesta de selección múltiple) hasta el nivel avanzado (escribir respuesta. Aquí se da la posibilidad de que la respuesta sea aceptada tanto en mayúscula como en minúsculas). Cada uno de los niveles de preguntas presenta un nivel de complejidad mayor.



Se permitirán hasta tres intentos de respuesta, definidos así:

- Primer intento: el usuario dará la respuesta de acuerdo a lo comprendido.
- Segundo intento: Si el usuario tuvo una respuesta incorrecta, se le mostrará un estímulo (Inténtalo nuevamente) que le permitirá dar nuevamente respuesta a la pregunta solicitada.
- Tercer Intento: Si en el segundo intento vuelve a tener una respuesta incorrecta, se le mostrará una ayuda con la respuesta correcta. Una vez se muestra la ayuda el estudiante tendrá la posibilidad de responder nuevamente a la pregunta.
- Si el estudiante no logra obtener la respuesta correcta, ya no se le permitirá volver a contestar esta misma pregunta, si no que se avanzará a la siguiente y por ende su registro de evaluación le mostrará los resultados obtenidos en cada cuento específico.

Los estímulos evaluativos corresponden a imágenes visuales que indican si la respuesta es correcta ✓ o incorrecta x.

### COMO NAVEGAR

#### BOTONES DE NAVEGACIÓN:

BOTON	NOMBRE	FUNCIÓN
	VOLVER AL INICIO	Permite volver al entorno inicial del Recurso multimedia
	SALIR	Permite salir del recurso multimedia

#### DESCRIPCIÓN DEL RECURSO MULTIMEDIA

El recurso multimedia Aiuta Didattici contiene un entorno gráfico inicial (imagen de fondo) del exterior de un Colegio junto con dos niños y una flecha (en animación) indicando que se debe dar clic en ella para poder ingresar al interior del colegio. Una vez ha ingresado al interior del colegio, el usuario se encontrará con un patio y diferentes espacios, cada con uno con letrero en la puerta que indica juegos, cafetería, biblioteca, salón, artes, de los cuales aparecerá activo únicamente el que se refiere a la Biblioteca. Cuando se ingresa a la biblioteca se encuentra un escritorio con unos cuentos, cada uno de

ellos corresponde a los 5 cuentos ilustrados que una vez sean seleccionados individualmente permitirán visualizarlos por escenas. Cada uno de los cuentos contiene un escenario diferente.

Este recurso puede ser utilizado tanto por el profesor o profesora para apoyar, preparar y realizar la enseñanza, así como por el estudiante para apoyar su proceso de aprendizaje de manera autónoma o mediada por un docente.

## INFORMACIÓN PEDAGÓGICA

---

### Área básica:

Lenguaje (Español)

---

### Potencialidades Pedagógicas

- Permite adecuarse al ritmo de trabajo de cada niño.
  - Apoya la labor del docente (Logogenista) con recursos interactivos para trabajar los tres momentos de la sesión: activar, practicar y socializar.
  - Permite reforzar y complementar la tarea de adquisición del español escrito de manera autónoma.
- 

### Sugerencias Metodológicas de Uso

- Antes de utilizar este recurso multimedia se sugiere conocerlo, familiarizarse con las componentes, el tipo de preguntas y el chat que conforma la opción de socializar.
  - Si el niño o niña trabaja el recurso multimedia en forma autónoma debe dársele indicaciones para siga la secuencia definida de los tres momentos: Activar, practicar, socializar.
- 

## REQUISITOS TÉCNICOS

---

### Sistema Operativo

Windows XP, Windows Vista

### Memoria RAM mínima requerida

1 G

---

### Requerimiento de Conexión a Internet

Sí

---

### Otros requerimientos técnicos

- Flash Player 9.0



## CONCLUSIONES

El desarrollo del proyecto de investigación nos ha permitido concluir que:

- La Logogenia es un método que ha permitido grandes avances a nivel académico y social, así como se evidenció por parte de un padre de familia, quien cuenta que gracias a todo el proceso que está recibiendo su hija, su rendimiento académico ha mejorado notablemente y su inclusión social ha permitido una mejor interacción con su medio oyente.
- La aplicabilidad de Logogenia en nuestro país es aún muy limitada ya que carece de muy pocos Profesionales Logogenistas preparados y capacitados y métodos para dar a conocer la metodología en las aulas de clases y facilitar de la inclusión social.
- La logogenia es un método que complementa la inclusión en las personas con deficiencia auditiva, pero se evidencia que este sólo lo reciben los hijos de padres oidores y no los hijos de padres que presentan la deficiencia auditiva, ya que para ellos prima su primera lengua que es la de señas (dactilografía).
- El método es aplicado solamente en sesiones de un estudiante, ya que en el momento lo están recibiendo los niños por intermedio de las terapias que se otorgan con trámites en la EPS y con el proyecto de investigación de Colciencias.
- El Software de logogenia con el cual cuenta la Fundación Dime Colombia fue evaluado con la ficha de catalogación y evaluación multimedia (Pere Marqués) en el cual comprobamos que presenta falencias en cuanto a su diseño y la metodología de trabajo.
- Se logra elaborar el diseño del recurso multimedia, quedando en la etapa del actuar y definiendo como prospectiva la elaboración y aplicación del mismo, sobre la cual ya se está trabajando para aportarle a la Fundación DIME Colombia un recurso tecnológico que favorezca y apoye los procesos de adquisición del español escrito que se realizan mediante la Logogenia.

## REFERENCIAS

Memorias del 1er Simposio Internacional en Logogenia (Octubre 2010) “Actualización en Logogenia e intervenciones en Discapacidad Auditiva”

Publicaciones INSOR 2006. Comunicación, Lenguaje y Tecnología.

Publicaciones INSOR 2006. Diccionario Básico de La Lengua de Señas Colombiana

Valdeblanquez, D & Sarmiento, O (2010-I). AIUTA: Software de apoyo a las terapias de Logogenia en niños sordos de 8 a 12 años. Documento borrador de tesis de grado para optar al título de Ingeniería de sistemas, Pontificia Universidad Javeriana, Bogotá – Colombia.

## BIBLIOGRAFIA

Alcaldía Mayor de Bogotá Distrito Capital. Decreto 470 de 2007. Política Pública de Discapacidad Distrital PPDD.

Campusano de Jesús, B (2004). Introducción a la Logogenia. Recuperado en <http://proyecto-cas.iespana.es/document/logo1.htm>

Caro, J. (s,f) Definición de hipoacusia. Recuperado en [escuela.med.puc.cl/paginas/publicaciones/.../Hipoacusia2006.doc](http://escuela.med.puc.cl/paginas/publicaciones/.../Hipoacusia2006.doc)

Colegio Nuestra Señora de la sabiduría (s.f) recuperado en <http://www.colsabibogota.edu.co/horizonte.html>

Colombia.com (2010) Colombiano desarrollan software para niños sordos. Ubicado en <http://www.colombia.com/tecnologia/eventos/sdi/206/colombianos-desarrollan-software-para-ninos-sordos>

Cortes, M (s.f) Inclusión compromiso de todos. Asdown colombia. Recuperado en [www.inclusioneducativa.org](http://www.inclusioneducativa.org)

Definición de deficiencia auditiva. Recuperado en [http://kidshealth.org/kid/en\\_espanol/cuerpo/hearing\\_impairment\\_esp.html](http://kidshealth.org/kid/en_espanol/cuerpo/hearing_impairment_esp.html)

Definiciones de deficiencia y discapacidad (s.f). Recuperado en

[http://www.infodisclm.com/documentos/accesibilidad/ay\\_tecnicas\\_accesib/discap\\_capt1.pdf](http://www.infodisclm.com/documentos/accesibilidad/ay_tecnicas_accesib/discap_capt1.pdf)

Definición de Hiperacusia (s.f). Recuperado en

[http://www.espaciologopedico.com/articulos/articulos2.php?Id\\_articulo=978](http://www.espaciologopedico.com/articulos/articulos2.php?Id_articulo=978)

Definición de inclusión (s.f). Recuperado

[http://es.wikipedia.org/wiki/Inclusi%C3%B3n\\_\(pedagog%C3%ADa\)](http://es.wikipedia.org/wiki/Inclusi%C3%B3n_(pedagog%C3%ADa))

Definición de NEE (s.f). Recuperado [www.uctemuco.cl/proyecto\\_ffid/docs/nee.doc](http://www.uctemuco.cl/proyecto_ffid/docs/nee.doc)

Definición de pares mínimos (s.f) Recuperado en [http://proyecto-](http://proyecto-cas.iespana.es/document/logo1.htm)

[cas.iespana.es/document/logo1.htm](http://proyecto-cas.iespana.es/document/logo1.htm)

FENASCOL (s.f) Las personas sordas. Descripción de la Población. Recuperado el 17 de marzo de 2010 en

[http://www.fenascol.org.co/index.php?option=com\\_content&view=article&id=13&Itemid=33&limitstart=5](http://www.fenascol.org.co/index.php?option=com_content&view=article&id=13&Itemid=33&limitstart=5)

FENASCOL (s.f) Las personas sordas. Definición. Recuperado el 17 de marzo de 2010 en

[http://www.fenascol.org.co/index.php?option=com\\_content&view=article&id=13&Itemid=33&limitstart=1](http://www.fenascol.org.co/index.php?option=com_content&view=article&id=13&Itemid=33&limitstart=1)

Fundación DIME Colombia (2009). Censo General 2005 – Información básica

Procesado con Redatam+SP, CEPAL/CELADE 2007 Documento resumido del DANE - Colombia (2007). Recuperado el día 08 de septiembre de 2010 en <http://www.dimecolombia.org/>

Fundación Dime Colombia (s.f) Inclusión escolar, familiar y social. Recuperado en

[www.dimecolombia.org/inclusion.html](http://www.dimecolombia.org/inclusion.html)

Fundación Dime Colombia (s.f) Quienes Somos. Recuperado en

[http://www.dimecolombia.org/quienes\\_somos.html](http://www.dimecolombia.org/quienes_somos.html)

Grosjean, F (s.f). El derecho del niño sordo a crecer bilingüe. Recuperado el día 20 de septiembre de 2010 en [http://www.francoisgrosjean.ch/Spanish\\_Espagnol.pdf](http://www.francoisgrosjean.ch/Spanish_Espagnol.pdf)

INSOR (s.f) Boletín Observatorio social Población sorda. Recuperado 17 de marzo de 2010 en <http://www.insor.gov.co/phum/images/bolet%EDn%20observatorio.pdf>

Juliao, C, G (s.f) LA PRAXEOLOGIA: UNA TEORIA DE LA PRÁCTICA. Recuperado el día 08 de mayo de 2011 en [aprendeenlinea.udea.edu.co/lms/.../LA\\_PRAXEOLOGIA\\_RESUMEN.doc](http://aprendeenlinea.udea.edu.co/lms/.../LA_PRAXEOLOGIA_RESUMEN.doc)

Ministerio de Educación Nacional (1994). Ley General de Educación de Colombia

Ministerio de Educación Nacional (2009). Decreto 366. Recuperado el día 12 de abril de 2010 en [http://www.cntv.org.co/cntv\\_bop/basedoc/decreto/2009/decreto\\_0366\\_2009.html](http://www.cntv.org.co/cntv_bop/basedoc/decreto/2009/decreto_0366_2009.html)

Ministerio de Educación Nacional. (2007). Los compromisos de la comunidad educativa. Recuperado el día 20 de septiembre de 2011 en <http://www.mineducacion.gov.co/1621/article-143082.html>

Morales, A, (2001). El Bilingüismo de los sordos Recuperado en [http://www.quadernsdigitals.net/datos\\_web/hemeroteca/r\\_38/nr\\_396/a\\_5420/5420.html](http://www.quadernsdigitals.net/datos_web/hemeroteca/r_38/nr_396/a_5420/5420.html)

Noam Chomsky (s.f) Recuperado en <http://comunicacion.idoneos.com/index.php/335041>

Qué es flash y para que sirve (2006). Recuperado 07 de junio de 2011 en <http://img.redusers.com/imagenes/libros/ldrme023/capitulogratis.pdf>

¿Qué es una lengua de signos? (s.f) Recuperado en <http://www.lenguajesordos.com/esign/whatis.asp>

Revista semana (s.f). Accesibilidad para los discapacitados. Recuperado el día 20 de septiembre de 2011 en <http://www.semana.com/noticias-opinion-online/accesibilidad-para-discapacitados/109597.aspx>

Rios, L (s.f) Educabilidad de las personas sordas. Recuperado en  
<http://www.monografias.com/trabajos29/educabilidad-sordos/educabilidad-sordos.shtml>

Rozo, N (s.f) La lengua de señas colombiana Recuperado en  
[http://www.lenguasdecolombia.gov.co/index.php?option=com\\_content&view=article&id=29:lengintro&catid=16:lengsen&Itemid=73](http://www.lenguasdecolombia.gov.co/index.php?option=com_content&view=article&id=29:lengintro&catid=16:lengsen&Itemid=73)

Software Hablando con Julis. (s.f) Recuperado en  
<http://www.hablandoconjulis.com/espanol/software.html>

Un Software Educativo Para Niños Sordos (s.f). Recuperado en  
<http://www.cucurucu.com/un-software-educativo-para-nios-sordos/index.html>

## DISEÑO DEL RECURSO MULTIMEDIA

Imágenes diseñadas por: Hernández, Margarita y Silva, Flor

## TABLAS, FIGURAS Y ANEXOS

DEPARTAMENTO	Número de personas con limitación auditiva			Porcentaje de personas con limitación para oír con respecto al número total reportado en cada segmento		
	De 0 a 17 años	Más de 18 años	Total	De 0 a 17 años	Más de 18 años	Total
AMAZONAS	39	181	220	0,06%	0,05%	0,05%
ANTIOQUIA	8.207	46.844	55.051	12,85%	11,95%	12,08%
ARAUCA	317	1.359	1.676	0,50%	0,35%	0,37%
ATLANTICO	3.465	12.175	15.640	5,42%	3,11%	3,43%
BOGOTA	7.796	46.296	54.092	12,21%	11,81%	11,87%
BOLIVAR	3.396	11.209	14.605	5,32%	2,86%	3,20%
BOYACA	1.802	19.239	21.041	2,82%	4,91%	4,62%
CALDAS	1.108	10.354	11.462	1,73%	2,64%	2,52%
CAQUETA	671	3.237	3.908	1,05%	0,83%	0,86%
CASANARE	548	2.733	3.281	0,86%	0,70%	0,72%
CAUCA	2.673	20.511	23.184	4,18%	5,23%	5,09%
CESAR	1.940	6.373	8.313	3,04%	1,63%	1,82%
CHOCO	692	2.498	3.190	1,08%	0,64%	0,70%
CORDOBA	2.484	10.213	12.697	3,89%	2,61%	2,79%
CUNDINAMARCA	2.958	25.910	28.868	4,63%	6,61%	6,33%
GUAINIA	21	69	90	0,03%	0,02%	0,02%
GUAVIARE	110	276	386	0,17%	0,07%	0,08%
HUILA	2.225	14.142	16.367	3,48%	3,61%	3,59%
LA GUAJIRA	809	2.500	3.309	1,27%	0,64%	0,73%
MAGDALENA	2.064	6.885	8.949	3,23%	1,76%	1,96%
META	1.426	6.681	8.107	2,23%	1,71%	1,78%
NARINO	2.980	27.155	30.135	4,67%	6,93%	6,61%
NORTE DE SANTANDER	1.940	12.920	14.860	3,04%	3,30%	3,26%
PUTUMAYO	393	2.607	3.000	0,62%	0,67%	0,66%
QUINDIO	759	6.396	7.155	1,19%	1,63%	1,57%

DEPARTAMENTO	Número de personas con limitación auditiva			Porcentaje de personas con limitación para oír con respecto al número total reportado en cada segmento		
	De 0 a 17 años	Más de 18 años	Total	De 0 a 17 años	Más de 18 años	Total
RISARALDA	1.119	9.331	10.450	1,75%	2,38%	2,29%
SAN ANDRES	106	332	438	0,17%	0,08%	0,10%
SANTANDER	2.599	20.708	23.307	4,07%	5,28%	5,11%
SUCRE	1.190	4.979	6.169	1,86%	1,27%	1,35%
TOLIMA	2.139	17.815	19.954	3,35%	4,55%	4,38%
VALLE DEL CAUCA	5.829	39.554	45.383	9,13%	10,09%	9,96%
VAUPES	18	104	122	0,03%	0,03%	0,03%
VICHADA	50	259	309	0,08%	0,07%	0,07%
Totales	63.873	391.845	455.718			

Tabla 1. Población con limitación auditiva clasificada por rango de edades en Colombia (Resumido Fundación Dime Colombia, 2009)

DEPARTAMENTO	Número de niños y niñas en edad escolar que no saben leer y escribir y que tienen limitación auditiva	Número de personas entre los 18 y los 40 años que no saben leer y escribir y que reportan limitación auditiva
ANTIOQUIA	1.654	2.864
BOGOTA	1.252	1.656
VALLE DEL CAUCA	1.128	1.948
ATLANTICO	677	1.312
BOLIVAR	581	1.076
CUNDINAMARCA	563	1.096
CORDOBA	548	1.069
SANTANDER	508	1.009
NARIÑO	490	834
TOLIMA	479	897
CAUCA	429	755
MAGDALENA	422	839
NORTE DE SANTANDER	407	850
HUILA	397	633

DEPARTAMENTO	Número de niños y niñas en edad escolar que no saben leer y escribir y que tienen limitación auditiva	Número de personas entre los 18 y los 40 años que no saben leer y escribir y que reportan limitación auditiva
CESAR	360	685
BOYACA	307	668
SUCRE	263	484
CALDAS	253	457
RISARALDA	215	417
META	207	322
LA GUAJIRA	204	267
CAQUETA	144	160
CASANARE	121	167
CHOCO	121	252
QUINDIO	121	299
GUAVIARE	64	12
ARAUCA	62	101
PUTUMAYO	57	107
SAN ANDRES	18	32
VICHADA	15	23
AMAZONAS	10	22
GUAINIA	5	10
VAUPES	3	13
<b>TOTALES</b>	<b>12.085</b>	<b>21.336</b>

Tabla 2. Capacidad para leer y escribir en las personas con limitación auditiva (Resumido Fundación Dime Colombia, 2009)



ETAPA	MES/AÑO	DIA	ACTIVIDAD	OBSERVACIONES
Selección e Identificación Del Tema	MARZO (2010)	1 - 15	Escoger el tema a tratar Preparación del desarrollo Escoger población que se desea cubrir Investigación (recorrir a entidades especializadas para la información)	
Antecedentes Del Problema	MARZO	16 – 18	Elaboración antecedentes, ventajas, desventajas y contratiempos	
Diagnostico Del Problema	AGOSTO	11-18	Búsqueda de Fundaciones e Instituciones que trabajan con población de deficiencia auditiva	
	AGOSTO	19-25	Elaboración de cartas de presentación para llevar a la (s) Fundación o Institución (es) previstas para la elaboración de la Investigación	
	SEPTIEMBRE	1-8	Programación de visita a la Fundación Dime Colombia para iniciar la Investigación.	
	SEPTIEMBRE	14	Primera visita a la Fundación Dime Colombia para conocer su labor y método utilizado en el aprendizaje del español en personas sordas.	
Ver (observación y diagnóstico)	SEPTIEMBRE	16-22	Búsqueda y/o revisión bibliográfica acerca de los conceptos de ambiente de aprendizaje, método de Logogenia, modelo pedagógico utilizado y concepto de inclusión social.  Elaboración del cronograma de Actividades del proyecto	
	SEPTIEMBRE- OCTUBRE	23-13	Investigación de la primera fase de inclusión del método de Logogenia. Estrategias utilizadas por el Docente y padres de familia en la inclusión del aprendizaje del método.	
		14-30	Investigación de la segunda y tercera fase de inclusión del método de Logogenia. Definición del contexto, diagnóstico (realización de visitas de observación, encuestas a logogenistas), Elaboración de justificación, objetivos, marco legal del proyecto de investigación	
	NOVIEMBRE DICIEMBRE	1-17	Entrega y correcciones del primer avance del documento que sustenta la investigación para revisión de la Fundación y del tutor de investigación. Realización de entrevistas a Padres de Familia.	
Juzgar y actuar	ENERO	20-31	Revisión y análisis de los resultados de las encuestas realizadas	
	FEBRERO	1-31	Elaboración de informes de visitas de observación.	
	MARZO		Definición de la aplicación a utilizar para la elaboración de la herramienta multimedia (Flash).	
D i s c	ABRIL -	1-19	Elaboración del diseño (estructura de navegación) del	

ETAPA	MES/AÑO	DIA	ACTIVIDAD	OBSERVACIONES
	MAYO	1 al 31	recurso multimedia para apoyar la adquisición del español mediante la Logogenia  Revisión y ajuste de la estructura de navegación tanto con la Fundación como con el tutor de la investigación. Diseño de los entornos a utilizar en el recurso multimedia Ajustes al documento de investigación.	
Entrega final del proyecto	JUNIO	1-10	Entrega final del documento de investigación al tutor del proyecto de investigación.	

Tabla 3. Cronograma de Actividades del Proyecto Aiuta Didattici.

METODO	LOGOGENIA	LENGUA DE SEÑAS
<b>Propósito</b>	Hacer que las personas con deficiencias auditivas adquieran la lengua escrita de la misma manera en la que adquieren y utilizan los oyentes.	Sistema de comunicación visual que permite a las personas con deficiencia auditiva expresar ideas o palabras mediante gestos.
<b>Enfoque</b>	Método que sirve como complemento a la inclusión de las personas con deficiencias auditivas.	Método que facilita la comunicación entre las personas con deficiencia auditiva y que es adquirido de manera natural en los espacios en donde se desenvuelve.
<b>Dirigido a</b>	Niños y jóvenes de edades entre los 5 y 18 años.	Todas las edades.
<b>Aplicado en Colombia</b>	La ciudad de Medellín y Bogotá.	Todos los Departamentos en donde hay personas con deficiencia auditiva.

Tabla 4. Comparación de los métodos de Logogenia y Lengua de Señas.

<b>PREGUNTAS REALIZADAS</b>	
1.	¿Todos los niños del plantel educativo reciben el método de Logogenia?
2.	¿Se realiza la inclusión de la familia con el método de la Logogenia?
3.	¿La inclusión del estudiante en la sociedad puede lograrse de manera efectiva mediante el aprendizaje del español escrito que realiza la Logogenia?
4.	¿Existe algún rechazo al aprendizaje del español?
5.	¿Los tres niveles de la Logogenia son suficientes en la apropiación de la lengua escrita?
6.	¿Se considera importante utilizar el juego como estrategia pedagógica para cautivar el interés del estudiante?
7.	¿Existe un método para evidenciar el proceso del aprendizaje del niño con el método de Logogenia?
8.	¿Considera importante hacer uso de recursos tecnológicos para el apoyo de la enseñanza aprendizaje de la Logogenia?
9.	¿Conoce algún recurso tecnológico para el aprendizaje de la Logogenia?
10.	¿Considera que el tiempo utilizado en las sesiones de Logogenia es suficiente para que el estudiante adquiera progresiva y satisfactoriamente el aprendizaje de la lengua escrita?

Tabla 5. Preguntas realizadas en la encuesta dirigida a Logogenistas de la Fundación Dime Colombia.

<b>PREGUNTAS</b>	
1.	¿Tiene conocimiento acerca del método de la Logogenia que se realiza con su hijo?
2.	¿Considera que la Logogenia es suficiente para que su hijo logre una mejor inclusión en la sociedad?
3.	¿Considera importante y valioso que su hijo adquiera el español escrito como segunda lengua para lograr una mejor comunicación e inclusión?
4.	¿Existe algún rechazo de su parte para que su hijo adquiera el español escrito?
5.	¿Existe algún rechazo de parte de su hijo para adquirir el español escrito?
6.	¿Le es fácil comunicarse con los Docentes (Logogenistas) para conocer el proceso que se lleva con su hijo?
7.	¿Los docentes (Logogenistas) se comunican frecuentemente con Usted para hacerle saber acerca de los avances o retrasos obtenidos por su hijo en las sesiones de Logogenia?
8.	¿Se hace partícipe de las reuniones, actividades o talleres en los que se requiere de su presencia?
9.	¿Participa con su hijo en el proceso de aprendizaje del español escrito que se realiza a través de la Logogenia, ayudándole a apropiarse cada día mejor lo aprendido (mediante diálogos escritos en casa)?
10.	¿Considera que el compromiso y apoyo de los Logogenistas debe ser un trabajo conjunto con los padres de familia?
11.	¿Considera necesario que su hijo continúe recibiendo las sesiones de Logogenia hasta que adquiera progresiva y satisfactoriamente el aprendizaje del español escrito?
12.	¿Considera que la Logogenia ha servido para que su hijo tenga un progreso satisfactorio en las demás asignaturas de su plan de estudios?
13.	¿En su hogar cuentan con recursos tecnológicos como el computador?
14.	¿Piensa que para complementar las sesiones de Logogenia que se llevan a cabo dentro de la Institución educativa es conveniente utilizar recursos tecnológicos como programas para el computador?
15.	¿Conoce usted algún software o programa para el computador que pueda servir de apoyo a su hijo en este proceso de aprendizaje del español escrito?

Tabla 6. Preguntas realizadas en la encuesta dirigida a Padres de Familia.



Figura 1. Resultados de encuesta dirigida a Logogenistas de la Fundación Dime Colombia.



Figura 2. Resultados de encuesta dirigida a Padres de Familia.

## EVALUACIÓN DEL SOFTWARE AIUTA

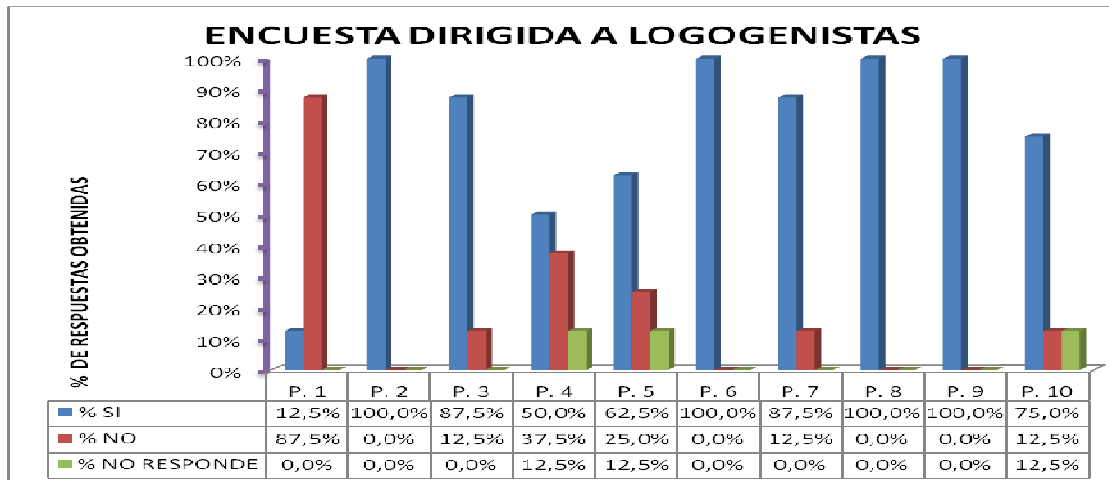
FICHA DE CATALOGACIÓN Y EVALUACIÓN MULTIMEDIA
© Pere Marquès-UAB/2001
<p><b>Título del material</b> (+ versión, idiomas): <b>AIUTA</b></p> <p><b>Autores/Productores</b> (+ e-mail): <b>Fundación Dime Colombia – Estudiantes de Ingeniería de Sistemas de la Universidad Javeriana</b></p> <p><b>Colección/Editorial</b> (+ año, lugar, web): Año de Actualización: 2010 y la última en Octubre 2010.</p>
<p><b>Dirección URL</b> (+ fecha de la consulta): <i>no es un material on-line</i></p> <p>LIBRE ACCESO: <input type="checkbox"/> SI <input type="checkbox"/> NO <i>!!!</i>- INCLUYE PUBLICIDAD: <input type="checkbox"/> SI <input type="checkbox"/> NO</p>
<p><b>Temática</b> (área, materia... ¿es transversal?): Español.</p> <p><b>Objetivos</b> explicitados en el programa o la documentación:</p> <p>. Complemento para la adquisición del español escrito.</p> <p><b>Contenidos que se tratan:</b> (hechos, conceptos, principios, procedimientos, actitudes)</p> <p><b>Herramienta que cuenta</b> diseño sencillo y de fácil manejo (requiere de conocimientos previos para su interacción). Este programa permite a las niñas (os) complementar y practicar los verbos, sustantivos, adjetivos, adverbios, conjunciones, preposiciones y cantidad. El programa consta de cuatro módulos</p> <ul style="list-style-type: none"> <li>• Inicio</li> <li>• Agregar Usuario</li> <li>• Agregar Par Mínimo</li> <li>• Ver Estadísticas</li> </ul> <p>Utiliza imágenes que trabaja mediante instrucciones de dame, coloca, arrastra y pon, el estudiante solo tiene que leer instrucciones y dar respuesta a la actividad señalada, terminado esto el estudiante se dirige a la opción verificar y es allí donde sale una imagen que simboliza con su mano si la respuesta es correcta o incorrecta. Durante toda la aplicación se realiza esta misma metodología.</p>

La aplicación permite agregar pares mínimos pero se sigue manteniendo la metodología. También permite tener un registro de los logros alcanzados por cada estudiante. No presenta niveles de dificultad ya que la herramienta está diseñada para un nivel básico de Logogenia. Cuando hay error en la respuesta, el programa muestra la respuesta y luego deja que el estudiante intente de nuevo dar respuesta a esa misma instrucción.

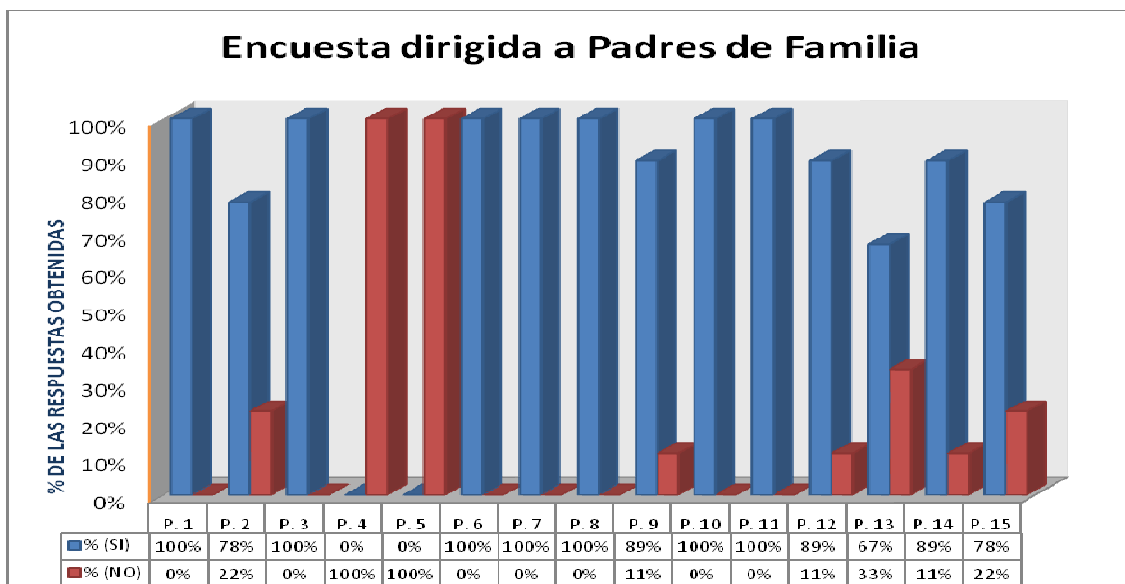
**Destinatarios:**(etapa educativa, edad, conocimientos previos, otras características) Niños de edades entre los 8 y 12 años, se evidencia que requiere de conocimientos previos tanto del español como de los recursos tecnológicos.

*(subrayar uno o más de cada apartado)*

**TIPOLOGÍA:** PREGUNTAS Y EJERCICIOS - UNIDAD DIDÁCTICA TUTORIAL - BASE DE DATOS - LIBRO - SIMULADOR / AVENTURA - JUEGO / TALLER CREATIVO - HERRAMIENTA PARA PROCESAR DATOS

**ESTRATEGIA DIDÁCTICA:** ENSEÑANZA DIRIGIDA - EXPLORACIÓN GUIADA - LIBRE DESCUBRIMIENTO - INSTRUIR - INFORMAR - MOTIVAR - EXPLORAR - ENTRETENER - EXPERIMENTAR/RESOLVER PROBLEMAS - CREAR/EXPRESARSE - EVALUAR - PROCESAR DATOS

**Mapa de navegación y breve descripción de las actividades:**

**Tiene una presentación en CD. Maneja un sistema de aprendizaje por medio de instrucciones escritas que señala la aplicación.**

*(subrayar uno o más de cada apartado)*

**DOCUMENTACIÓN:** NINGUNA - MANUAL - Guía DIDÁCTICA -///- EN PAPEL - EN CD - ON-LINE -

**SERVICIOS ON-LINE:** NINGUNO - SÓLO CONSULTAS - TELEFORMACIÓN -///- POR INTERNET

**REQUISITOS TÉCNICOS:** PC - MAC - TELÉFONO WAP -///- IMPRESORA -\_SONIDO - CD - DVD - INTERNET

**Otros (hardware y software):** Ninguno

<b>ASPECTOS FUNCIONALES. UTILIDAD</b> <i>marcar con una X, donde proceda, la valoración</i>				
	EXCELENTE	ALTA	CORRECTA	BAJA
<b>Eficacia didáctica</b> , puede facilitar el logro de sus objetivos.....	.	.	X	.
<b>Relevancia</b> de los aprendizajes, contenidos.....	.	.	X	.
<b>Facilidad de uso</b> .....	.	.	X	.
<b>Facilidad de instalación</b> de programas y complementos.....	.	.	X	.
<b>Versatilidad didáctica</b> : modificable, niveles, ajustes, informes...	.	.	X	.
<b>Carácter multilingüe</b> , al menos algunos apartados principales...	.	.	.	X
<b>Múltiples enlaces externos</b> <i>(si es un material on-line)</i> .....	.	.	.	.
<b>Canales de comunicación bidireccional</b> <i>(idem.)</i> .....	.	.	.	X
<b>Documentación, guía</b> didáctica o de estudio <i>(si tiene)</i> .....	.	.	.	X
<b>Servicios de apoyo on-line</b> <i>(idem)</i> .....	.	.	.	X
<b>Créditos</b> : fecha de la actualización, autores, patrocinadores.....	.	.	.	X
<b>Ausencia</b> o poca presencia <b>de publicidad</b> .....	.	.	.	X
<b>ASPECTOS TÉCNICOS Y ESTÉTICOS</b>				
	EXCELENTE	ALTA	CORRECTA	BAJA
<b>Entorno audiovisual</b> : presentación, pantallas, sonido, letra.....	.	.	X	.
<b>Elementos multimedia</b> : calidad, cantidad.....	.	.	X	.
<b>Calidad y estructuración de los contenidos</b> .....	.	.	X	.
<b>Estructura y navegación por las actividades</b> , metáforas.....	.	.	X	.
<b>Hipertextos</b> descriptivos y actualizados.....	.	.	.	X
<b>Interacción</b> : diálogo, entrada de datos, análisis respuestas.....	.	.	X	.
<b>Ejecución fiable, velocidad</b> de acceso adecuada.....	.	.	X	.
<b>Originalidad y uso de tecnología avanzada</b> .....	.	.	X	.
<b>ASPECTOS PEDAGÓGICOS</b>				
	EXCELENTE	ALTA	CORRECTA	BAJA
<b>Especificación de los objetivos</b> que se pretenden.....	.	.	.	X
	.	.	X	.

<b>Capacidad de motivación</b> , atractivo, interés.....	.	.	.	X
<b>Adecuación a los destinatarios</b> de los contenidos, actividades.	.	.	.	X
<b>Adaptación a los usuarios</b> .....	.	.	.	.X
<b>Recursos para buscar y procesar datos</b> .....	.	.	.	X
<b>Potencialidad de los recursos didácticos:</b> síntesis, resumen..	.	.	X	.
<b>Carácter completo</b> (proporciona todo lo necesario para aprender )	.	.	.	X
<b>Tutorización</b> y evaluación (preguntas, refuerzos).....	.	.	.	X
<b>Enfoque aplicativo/ creativo</b> de las actividades.....	.	.	.	X
<b>Fomento del autoaprendizaje</b> , la iniciativa, toma decisiones...	.	.	.	X
<b>Facilita el trabajo cooperativo</b> .....	.	.	.	X
<b>RECURSOS DIDÁCTICOS QUE UTILIZA:</b> <span style="float: right;"><i>marcar uno o más</i></span>				
<input type="checkbox"/> INTRODUCCIÓN <input type="checkbox"/> <b>ORGANIZADORES PREVIOS</b> <input type="checkbox"/> ESQUEMAS, CUADROS SINÓPTICOS <input type="checkbox"/> GRÁFICOS <input type="checkbox"/> <b>IMÁGENES</b> <input type="checkbox"/> PREGUNTAS	<input type="checkbox"/> <b>EJERCICIOS DE APLICACIÓN</b> <input type="checkbox"/> <b>EJEMPLOS</b> <input type="checkbox"/> RESÚMENES/SÍNTESIS <input type="checkbox"/> ACTIVIDADES DE AUTOEVALUACIÓN <input type="checkbox"/> MAPAS CONCEPTUALES			
<b>ESFUERZO COGNITIVO QUE EXIGEN SUS ACTIVIDADES:</b> <span style="float: right;"><i>marcar uno o más</i></span>				
<input type="checkbox"/> <b>CONTROL PSICOMOTRIZ</b> <input type="checkbox"/> MEMORIZACIÓN / EVOCACIÓN <input type="checkbox"/> COMPRENSIÓN / INTERPRETACIÓN <input type="checkbox"/> COMPARACIÓN/RELACIÓN <input type="checkbox"/> ANÁLISIS / SÍNTESIS <input type="checkbox"/> CÁLCULO / PROCESO DE DATOS <input type="checkbox"/> BUSCAR / VALORAR INFORMACIÓN	<input type="checkbox"/> RAZONAMIENTO (deductivo, inductivo, crítico) <input type="checkbox"/> PENSAMIENTO DIVERGENTE / IMAGINACIÓN <input type="checkbox"/> PLANIFICAR / ORGANIZAR / EVALUAR <input type="checkbox"/> HACER HIPÓTESIS / RESOLVER PROBLEMAS <input type="checkbox"/> EXPLORACIÓN / EXPERIMENTACIÓN <input type="checkbox"/> EXPRESIÓN (verbal,escrita,gráfica..) / CREAR <input type="checkbox"/> REFLEXIÓN METACOGNITIVA			



OBSERVACIONES				
<p><b>Eficiencia, ventajas que comporta respecto de otros medios</b></p> <p>Su entorno es adecuado para el manejo de sus edades y es de útil uso para los niños en su proceso de aprendizaje.</p> <p><b>Problemas e inconvenientes:</b> No contiene tutoriales tanto para el usuario como para el Logogenista o Padre de familia. No Posee un mapa de navegación. No presenta los objetivos de la aplicación y los conocimientos previos que debe poseer el usuario para su manejo.</p> <p><b>A destacar (observaciones)...</b></p> <p>Es un material de apoyo que complementa los procesos que los niños llevan a cabo en las sesiones de Logogenia.</p>				
VALORACIÓN GLOBAL	EXCELENTE	ALTA	CORRECTA	BAJA
Calidad Técnica.....			X	
Potencialidad didáctica.....				X
Funcionalidad, utilidad.....			X	

Anexo 1. Formato de Evaluación de software Aiuta

**ENCUESTA ACERCA DEL METODO DE LOGOGENIA DESARROLLADO POR LA  
FUNDACIÓN DIME COLOMBIA**

Fecha de la Observación: \_\_\_\_\_

Edades de los niños con los cuales trabaja el método de Logogenia \_\_\_\_\_

Institución Educativa en donde se realiza la encuesta: \_\_\_\_\_

Nombre del Logogenista: \_\_\_\_\_

Nuestro compromiso es brindar un recurso educativo de calidad y para lograrlo necesitamos del sincero diligenciamiento. Agradecemos la información que suministre, la cual se traducirá en beneficios para la inclusión de las personas con deficiencias auditivas.

Esta encuesta permitirá conocer más de cerca el trabajo desarrollado en la aplicación del método de Logogenia y su opinión frente a los componentes pedagógicos que se desarrollan en su interior.

A las siguientes preguntas, debe marcarse con una (X) una de las respuestas descritas en la parte derecha de la tabla.

PREGUNTAS	SI	NO	PORQUE
1. ¿Todos los niños del plantel educativo reciben el método de Logogenia?			
2. ¿Se realiza la inclusión de la familia con el método de la Logogenia?			
3. ¿La inclusión del estudiante en la sociedad puede lograrse de manera efectiva mediante el aprendizaje del español escrito que realiza la Logogenia?			
4. ¿Existe algún rechazo al aprendizaje del español?			
5. ¿Los tres niveles de la Logogenia son suficientes en la apropiación de la lengua escrita?			
6. ¿Se considera importante el juego como estrategia pedagógica para cautivar el interés del estudiante?			

7. ¿Existe un método para evidenciar el proceso de aprendizaje del niño con el método de Logogenia?			
8. ¿Considera importante hacer uso de recursos tecnológicos para el apoyo de la enseñanza aprendizaje de la Logogenia?			
9. ¿Conoce algún recurso tecnológico para el aprendizaje de Logogenia?			
10. ¿Considera que el tiempo utilizado en las sesiones de Logogenia es suficiente para que el estudiante adquiera progresiva y satisfactoriamente el aprendizaje de la lengua escrita?			

OBSERVACIONES: \_\_\_\_\_

\_\_\_\_\_

\_\_\_\_\_

\_\_\_\_\_

Anexo 2. Formato de encuesta dirigida a Logogenistas de la Fundación Dime Colombia

**ENCUESTA DIRIGIDA A PADRES DE FAMILIA DE NIÑOS CON DEFICIENCIA AUDITIVA  
QUE RECIBEN LOGOGENIA**

Fecha de la Encuesta: \_\_\_\_\_

Número de Hijos: \_\_\_\_\_

Número de hijos que presentan deficiencia auditiva: \_\_\_\_\_

Institución Educativa en donde se encuentra su hijo: \_\_\_\_\_

Nuestro compromiso es brindar un recurso educativo de calidad y para lograrlo necesitamos del sincero diligenciamiento. Agradecemos la información que suministre, la cual se traducirá en beneficios para la inclusión de las personas con deficiencias auditivas.

Esta encuesta permitirá conocer más de cerca el la inclusión del padre de familia en el proceso de Logogenia que reciben los niños con deficiencias auditivas en las Instituciones Educativas.

Su hijo se encuentra recibiendo las sesiones de Logogenia por intermedio de:

EPS  PROYECTO COLCIENCIAS  INSTITUCION EDUCATIVA  OTROS: \_\_\_\_\_

A las siguientes preguntas, debe marcar con una (X) una de las respuestas descritas en la parte derecha de la tabla: SI, NO. Si considera necesario explique el por qué de su respuesta.

PREGUNTAS	SI	NO	POR QUÉ
1. ¿Tiene conocimiento acerca del método de la Logogenia que se realiza con su hijo?			
2. ¿Considera que la Logogenia es suficiente para que su hijo logre una mejor inclusión en la sociedad?			
3. ¿Considera importante y valioso que su hijo adquiriera el español escrito como segunda lengua para lograr una mejor comunicación e inclusión?			
4. ¿Existe algún rechazo de su parte para que su hijo adquiriera el español escrito?			
5. ¿Existe algún rechazo de parte de su hijo para adquirir el español escrito?			

6. ¿Le es fácil comunicarse con los Docentes (Logogenistas) para conocer el proceso que se lleva con su hijo?			
7. ¿Los docentes (Logogenistas) se comunican frecuentemente con Usted para hacerle saber acerca de los avances o retrasos obtenidos por su hijo en las sesiones de Logogenia?			
8. ¿Se hace partícipe de las reuniones, actividades o talleres en los que se requiere de su presencia?			
9. ¿Participa con su hijo en el proceso de aprendizaje del español escrito que se realiza a través de la Logogenia, ayudándole a apropiarse cada día mejor lo aprendido (mediante diálogos escritos en casa)?			
10. ¿Considera que el compromiso y apoyo de los Logogenistas debe ser un trabajo conjunto con los padres de familia?			
11. ¿Considera necesario que su hijo continúe recibiendo las sesiones de Logogenia hasta que adquiera progresiva y satisfactoriamente el aprendizaje del español escrito?			
12. ¿Considera que la Logogenia ha servido para que su hijo tenga un progreso satisfactorio en las demás asignaturas de su plan de estudios?			
13. ¿En su hogar cuentan con recursos tecnológicos como el computador?			
14. ¿Piensa que para complementar las sesiones de Logogenia que se llevan a cabo dentro de la Institución educativa es conveniente utilizar recursos tecnológicos como programas para el computador?			
15. ¿Conoce usted algún software o programa para el computador que pueda servir de apoyo a su hijo en este proceso de aprendizaje del español escrito?			

OBSERVACIONES: \_\_\_\_\_

\_\_\_\_\_

\_\_\_\_\_

\_\_\_\_\_

## **TRANSCRIPCIÓN DE ENTREVISTAS REALIZADAS A PADRES DE FAMILIA DE NIÑOS QUE RECIBEN LOGOGENIA**

Fecha de las entrevistas: 04 de Diciembre de 2010.

Lugar de la entrevista: Oficina de la Dirección General de la Fundación DIME Colombia. Calle 140 N° 9 – 70.

Entrevista realizada por intermedio de: Directora de la Fundación DIME Colombia Eliana Fernández.

Entrevista dirigida a Padres de Familia.

Número de preguntas realizadas: 7

### **ENTREVISTA 1**

Nombre del Entrevistado 1: Luis Hernando Pinto

Pregunta 1: ¿Cuál es su opinión frente al método de Logogenia?

Entrevistado 1: La Logogenia viene siendo un apoyo para Prisila que es la niña que esta recibiendo Logogenia, es un apoyo para el desarrollo del lenguaje escrito a ella se la ha dificultado cierta forma de aprenderlo porque ellos tienen una estructura gramatical diferente en su lenguaje de señas y el español signado no es una buena herramienta y pues la misma comunidad sorda la rechaza. La Logogenia ha sido el método incluyente en la sociedad para ella no solo desarrollarse en su comunidad sorda sino de la comunidad sorda hacia afuera. La Logogenia la veo como una muy buena alternativa que la busque hace tres años por internet, busque los contactos con la Fundación y empecé el proceso de forma particular mientras contamos con el apoyo de la EPS gracias a una tutela ya que tampoco fue muy fácil.

Pregunta 2: ¿A través de que medio o Institución se hizo conocedor del método de la Logogenia?

Entrevistado 1: Lo primero fue comenzando a tener más apoyo frente al aprendizaje del español con la profesora que le daba español en el Colegio Nuestra Señora de la Sabiduría y empecé a notar que la comprensión de ella frente a preguntas simples no era tan simple, le era complicado entender una pregunta simple o recibir una orden sencilla e interpretar, entonces yo veía e incluso llegué a discutir un poco con el colegio porque las evaluaciones en español obviamente escritas y Prisila tenía una buena concepción de las materias y si le preguntaban en lenguaje de señas respondía muy bien, pero empezó a bajar en el colegio y era porque empezamos a determinar cual era el motivo y claro pues le estaban preguntando en otro idioma y eso es realmente el español para un niños sordo ¡otro idioma!. Le decía Yo a la Rectora y a

la terapeuta que le daba terapia de lenguaje y le decía es que Ustedes le están preguntando en francés a alguien que habla inglés y eso no es así y mientras nosotros no vamos a obtener los resultados académicos y en esa búsqueda la profesora de español y pues yo había tenido gran envidia contra ella porque ella era la responsable del español me decía que lo que pasa es que la estructura gramatical de ellos no da todos los explicativos y sencillamente empezamos a buscar conjuntamente con ella y me planteo esta alternativa y me dijo Yo sé de una Fundación que maneja este tema y este fue el primer contacto, me dijo sólo el nombre ni siquiera una página o similar, comencé a buscar en google Fundación DIME Colombia, busque a la Dra. Elina y empezamos el proceso.

Pregunta 3: ¿Le ha sido fácil acceder a estas sesiones de Logogenia para su hijo?

Entrevistado 1: Realmente no. Inicialmente yo pagaba las sesiones, si más no recuerdo pagaba 28.000 y 30.000\$ sesión, multiplíquelo Usted por 3 o 4 veces a la semana, ahora meses y fue entonces un poquito complicado, costoso y tome la opción cuando fue el Diplomado y mis obligaciones no me lo permitían y tome la opción de pagarle el Diplomado a una amiga y me sale más barato yo le pago el Diplomado y que ella se encargue del tema ; así el desarrollo del primer año más o menos donde ella realmente se vinculó a la Fundación, le dio las terapias y siguió el proceso sin que Yo pagara y lo otro fue que conocimos de una acción de tutela que salió a favor de un padre de familia que la interpuso y cogimos esto como estándar o modelo y la desarrollamos, no fue fácil ni económico y ya para los que viene lastima que no lo valoren tanto, pero para ellos el camino ya lo recorrimos unos padres y les ha llegado la Fundación directamente y no al revés nosotros llegar a la Fundación. La Fundación ya se ha dado a conocer, pero no fue nada fácil.

Pregunta 4: ¿Cuál ha sido la mayor motivación que lo ha llevado a que su hijo reciba las sesiones de Logogenia que le permitirán adquirir el español escrito?

Entrevistado 1: Cuando iniciamos el proceso yo lo empecé a notar inmediatamente el cambio académico, fue tanto que a las dos semanas de haber empezado el tratamiento ya la comprensión, la disposición y la voluntad que tomó Prisila frente a la asignatura y el aprendizaje del español fue totalmente diferente, fue una aceptación muy buena, entonces no puede haber mayor motivación que la de ver desarrollarse a su hijo tanto personal, intelectual como académicamente y es entonces la mayor motivación y por eso una hace lo que tenga que hacer

Pregunta 5: ¿Cuál ha sido el avance o progreso que ha visto en su hijo desde el momento en que empezó a recibir las sesiones de Logogenia?

Entrevistado 1: La respuesta fue dada junto con la pregunta anterior.

Pregunta 6: Cómo ha sido el proceso colaborativo que le han brindado Ustedes como padres a sus hijos en el desarrollo de las sesiones de Logogenia?

Entrevistado 1: Lo primero la investigación, no sólo creer en lo que la Dra. Eliana me cuenta si el investigar un poquito sobre el método y me tomo el trabajar no sólo este método si no el que venga y si hay otro método que sea más efectivo una migraría para allá pero no, este ha sido excelente, muy bueno y lo otro es el apoyo en esto, si hay que ir a una reunión uno va, si hay que hacer pues Yo personalmente trabajo con medios de comunicación y abrí unos espacios importantes en el canal donde trabajaba para que fuera conocido en es espacio como de 15 minutos en un programa de televisión para el canal y fue un buen motivador, es decir en lo que yo pueda hacer, Yo lo hago; si ella me solicita que hay que ir a una reunión vamos, si hay que dar algún testimonio vamos, este es el apoyo que yo doy porque sé que apoyando a la Fundación voy a fortalecer la educación que le están dando a la niña. Ya con Prisila siempre hay inquietudes de qué se desarrolla en clase, fue cuando comenzamos a marcarle, “la puerta es de color blanco”, “la ventana es grande”, esas mismas frases que estaba desarrollando con papelitos y mis amigas llegaban a la casa y ¡uyyy que paso aquí!, ellas lo asimilan, lo entienden y también apoyan en este tema en donde es importante el apoyo de la familia que es clave para que ellos entiendan que la discapacidad uno a ellos y no ellos son los que tienen la discapacidad, es uno quien le crea las barreras. Mientras ellos tienen un buen apoyo de la familia ellos se desarrollan, mientras no, tienen lo mismo que cualquier otro muchacho, van a buscar a fuera lo que no encuentran adentro y allí si hay problema porque ellos no tienen control sobre eso.

Pregunta 7: ¿Cómo ha sido el proceso de interacción de su hijo con todo su grupo familiar?

Entrevistado 1: Con los primos ella recibe el apoyo en tareas, tiene u primo que es menor y uno mayor, entonces tiene tanto para arriba como para abajo y en la comunicación tratamos de que sea con papelitos, inclusive con papel reciclado hacemos libreticas y por ahí siempre debe haber un esfero o algo para que ella empiece a escribir. Yo le decía a ella, no me hables en señas y escíbeme en el papelito porque quería pedir algo o preguntar cualquier cosa y lo mismo, Yo le daba las órdenes de esa manera, le pedía y cuando no está conmigo por ejemplo que esté en la casa de la mamá hacemos es chat, también le permití que dos amigos míos ya adultos sean amigos de ella en facebook y ella socialice conversaciones no siempre con el papá porque que aburrido, entonces ella le chismea al uno o al otro, ellos son buenos amigos para no se tenga ningún inconveniente y la van motivando un poquito y cuando no se entiende una palabra buscamos en el diccionario, le buscamos la interpretación, tratamos de que cuando estemos realizando este tipo de cosas no se use el lenguaje de señas, si no como último recurso y sobre todo el acompañamiento de las terapias para saber como se desarrollan porque uno no debe dejarle sólo a la Logogenista



¡Hasta luego Jaqueline, nos vemos en dos horas!. Otro aspecto que he visto es el interés por conocer cómo se dice y me pone cuidado, incluso ya puede pronunciar frases cortas y este también ha sido un motivante más para ella de tener más independencia y que le ha brindado la Logogenia al niño sordo.

-----

## ENTREVISTA 2

Nombre del Entrevistado 2: Concepción

Pregunta 1: ¿Cuál es su opinión frente al método de Logogenia?

Entrevistado 2: Yo estoy totalmente de acuerdo con lo que mi compañero dice, porque Yo también empecé a recibir la Logogenia en el 2008 con la EPS Famisanar con tutelas porque nada es fácil pero mi hijo ha tenido un buen rendimiento con ella

Pregunta 2: ¿A través de que medio o Institución se hizo conocedor del método de la Logogenia?

Entrevistado 2: Directamente con al Dra. Eliana en el Instituto RAL, Yo tenía mi chico allí aprendiendo lenguaje oralista.

Pregunta 3: ¿Le ha sido fácil acceder a estas sesiones de Logogenia para su hijo?

Entrevistado 2: Fácil no ha sido de todas maneras, pero Yo llegué directamente donde Eliana a la Logogenia y el niño la empezó a recibir en la Institución donde lo tenía estudiando, ellos estaban dando allí la Logogenia y empezaron con nosotros yo fue una de las primeras en iniciar en el colegio.

Pregunta 4: ¿Cuál ha sido la mayor motivación que lo ha llevado a que su hijo reciba las sesiones de Logogenia que le permitirán adquirir el español escrito?

Entrevistado 2: El rendimiento ha sido excelente, porque él tenía una deficiencia en comprender las oraciones, las escribía en desorden y en este momento él ha corregido muchísimo esa comprensión.

Pregunta 5: ¿Cuál ha sido el avance o progreso que ha visto en su hijo desde el momento en que empezó a recibir las sesiones de Logogenia?

Entrevistado 2: La respuesta fue dada junto con la pregunta anterior.

Pregunta 6: ¿Cómo ha sido el proceso de interacción de su hijo con todo su grupo familiar?

Entrevistado 2: En el caso mío si ha sido muy regular por parte de la familia, ya que prácticamente me han dejado a mi sola. Me he buscado los medios por particular. Como familia me han ayudado en lo económico, pero en cuanto a trabajar con el muchacho ha sido muy poquito. Vivo sola junto con el papá y él. Estamos en el proceso de aprender el lenguaje de señas, pero estamos muy cortos; más que todo oralizamos ya que él tiene lenguaje oral y audífonos que le han permitido ir pronunciando algo y lo que le exigimos es que él hable y cuando no nos entiende algo hablando entonces le escribimos y le exigimos que nos escriba también.

---

### ENTREVISTA 3

Nombre del Entrevistado 3: Elsa

Pregunta 1: ¿Cuál es su opinión frente al método de Logogenia?

Entrevistado 3: Me parece muy bueno, porque mi hija está aprendiendo y logrando vocalizar más.

Pregunta 2: ¿A través de que medio o Institución se hizo conocedor del método de la Logogenia?

Entrevistado 3: Por medio del Colegio República Dominicana a través de la Directora del Colegio

Pregunta 3: ¿Le ha sido fácil acceder a estas sesiones de Logogenia para su hijo?

Entrevistado 3: No me ha sido difícil, me ha sido fácil.

Pregunta 4: ¿Cuál ha sido la mayor motivación que lo ha llevado a que su hijo reciba las sesiones de Logogenia que le permitirán adquirir el español escrito?

Entrevistado 3: Para Lograr que ella declare mejor las palabras y aprenda igual que los oyentes

Pregunta 5: ¿Cuál ha sido el avance o progreso que ha visto en su hijo desde el momento en que empezó a recibir las sesiones de Logogenia?

Entrevistado 3: Pues Leidy ha aprendido muchísimo a pronunciar las palabras en la parte oral y de la misma manera en la parte escrita.

Pregunta 6: ¿Cómo ha sido el proceso colaborativo que le han brindado Ustedes como padres a sus hijos en el desarrollo de las sesiones de Logogenia?

Entrevistado 3: Le ayudo hablándole muchísimo, pidiéndole que habló. Cuando no entiende algo ella lo escribe, incluso contesta el teléfono, maneja el computador sola

Pregunta 7: ¿Cómo ha sido el proceso de interacción de su hijo con todo su grupo familiar?

Entrevistado 3: En este momento de la familia no, pues la niña ha esta conmigo pues sólo vivo con ella y mis otras hijas viven aparte.

---

#### **ENTREVISTA 4**

Nombre del Entrevistado 4: John

Pregunta 1: ¿Cuál es su opinión frente al método de Logogenia?

Entrevistado 4: En el momento mi hijo esta hasta ahora empezando a recibirla y frente al método pienso que es muy bueno y tenemos muchas expectativas ya que hemos vista otros niños que ya están trabajando con este sistema y les ha ido muy bien.

Pregunta 2: ¿A través de que medio o Institución se hizo conocedor del método de la Logogenia?

Entrevistado 4: A través de la Dra. Eliana en el mismo colegio

Pregunta 3: ¿Le ha sido fácil acceder a estas sesiones de Logogenia para su hijo?

Entrevistado 4: No, nos tocó ir al seguro de la Nueva EPS, solicitar la autorización con la que ahora tengo inconvenientes y estoy haciendo las vueltas porque todavía no me las han autorizado. Las lleva sin embargo recibiendo hace dos meses.

Pregunta 4: ¿Cuál ha sido la mayor motivación que lo ha llevado a que su hijo reciba las sesiones de Logogenia que le permitirán adquirir el español escrito?

Entrevistado 4: Porque he visto a niños que ya manejan este sistema y les ha ido muy bien, se hacen entender mejor que con las señas y se sienten más incluidos en la sociedad.

Pregunta 5: ¿Cuál ha sido el avance o progreso que ha visto en su hijo desde el momento en que empezó a recibir las sesiones de Logogenia?

Entrevistado 4: Le gusta escribir más y se hace entender mejor por medio de la escritura.

Pregunta 6: ¿Cómo ha sido el proceso colaborativo que le han brindado Ustedes como padres a sus hijos en el desarrollo de las sesiones de Logogenia?

Entrevistado 4: Tratando de apoyarlo para que nos escriba y nosotros responderle de la misma forma

Pregunta 7: ¿Cómo ha sido el proceso de interacción de su hijo con todo su grupo familiar?

Entrevistado 4: El tiene restos auditivos y hay veces que dice frases cortas siempre lo ha hecho de esta forma y ahora estamos tratando de que toda la familia le escriba las respuestas o lo que él quiere. Él tiene dos hermanos oyentes y la interacción ha sido de la misma manera y como es implantado nos exige que le hablemos más que utilizar las señas.

---

## ENTREVISTA 5

Nombre del Entrevistado 5: Héctor Castellanos.

Pregunta 1: ¿Cuál es su opinión frente al método de Logogenia?

Entrevistado 5: Es un método que en los resultados que hemos visto en nuestro hijo han sido aportantes para su progreso, para su mejora y lo entusiasma un poco por conocer y aprender el español

Pregunta 2: ¿A través de que medio o Institución se hizo conocedor del método de la Logogenia?

Entrevistado 5: Nos lo ofrecieron cuando el niño comenzó a estudiar en el colegio ICAL y una profesional que vio que el niño era sordo y nos comentó del método que estaban aplicando en el ICAL que era la Logogenia

Pregunta 3: ¿Le ha sido fácil acceder a estas sesiones de Logogenia para su hijo?

Entrevistado 5: Si, la EPS las ha autorizado con facilidad.

Pregunta 4: ¿Cuál ha sido la mayor motivación que lo ha llevado a que su hijo reciba las sesiones de Logogenia que le permitirán adquirir el español escrito?

Entrevistado 5: Esta ha sido la mayor motivación, que él aprenda el español, que el comprenda cada palabra del español, la apropie para su desarrollo.

Pregunta 5: ¿Cuál ha sido el avance o progreso que ha visto en su hijo desde el momento en que empezó a recibir las sesiones de Logogenia?

Entrevistado 5: La comprensión de las palabras así sean aisladas y de las órdenes, ya las comprende más fácilmente, lo que se le pide, las actividades en el desarrollo de su vida, esto ha sido muy provechoso para él en los resultados del colegio, aunque él siempre ha sido muy entusiasta del estudio, la concentración y su capacidad de desarrollo notablemente

Pregunta 6: ¿Cómo ha sido el proceso colaborativo que le han brindado Ustedes como padres a sus hijos en el desarrollo de las sesiones de Logogenia?

Entrevistado 5: El apoyo ha sido total, en el estar al día para poder reclamar las autorizaciones, que pueda asistir al colegio, que los días en que no asistió se las reprogramen y lo mejor es que él llega a la casa a hacernos los ejercicios que trabajó a nosotros.

Pregunta 7: ¿Cómo ha sido el proceso de interacción de su hijo con todo su grupo familiar?

Entrevistado 5: La interacción esta ligada a la respuesta anterior. El niño en este caso es hijo único.

Anexo 4. Transcripción de entrevistas realizadas a Padres de Familia.

## DECRETO 470 DE 2007

## POLITICA PÚBLICA DE DISCAPACIDAD DISTRITAL

ARTÍCULO 11º: SOBRE EL DERECHO A LA EDUCACIÓN. Considerando la educación como un derecho fundamental de las personas con discapacidad y responsabilidad del Estado, la sociedad y la familia, quienes lo deben garantizar según sus competencias, obligaciones y capacidades, es necesaria la cobertura universal del servicio, la plena inclusión e integración social, garantizando la calidad de vida escolar.

En consecuencia, la materialización del derecho a la educación implica no sólo brindar el acceso al sistema educativo, sino su capacidad de retención y calidad según las condiciones de vida institucional que se ofrezca a las y los escolares con discapacidad, en las que se incluyen las prácticas pedagógicas que deberán ser pertinentes a las Necesidades Educativas Especiales NEE, respetando todas las formas de no-discriminación como géneros, etnia, y la religión-credo. Por lo tanto la PPDD debe:

c. Formular planes, programas y proyectos para el reconocimiento de los maestros y maestras como sujetos esenciales de la educación y de los procesos pedagógicos, incentivando a los maestros, maestras y colegios para que integren escolares con discapacidad, garantizando personal especializado en todos los niveles de educación (educadores y educadoras especiales, profesionales, equipos interdisciplinarios, guías interpretes, interpretes y modelos lingüísticos) y formación especializada, técnica y profesional, tanto para maestras y maestros como para guías interpretes, interpretes y modelos lingüísticos.

d. Implementar una Cátedra de discapacidad para las y los profesionales de las diversas áreas de formación profesional y técnica.

e. Garantizar atención integral a las personas que por la severidad de su discapacidad, no puedan acceder a la educación regular, mediante estrategias graduales que contengan: programas especiales domiciliarios, montaje de centros

especializados de atención a esta población en lo inter local o local, según sea el caso, en coordinación con los sectores de Salud, Integración Social, instituciones competentes del orden nacional que presten servicios en el Distrito y la comunidad. Es importante que las personas cuidadoras sean capacitadas y organizadas para tal efecto.

f. Formular y ejecutar procesos pedagógicos que incluyan a la población con discapacidad, adecuando o fortaleciendo las estructuras que para tal fin se han implementado, como las aulas de apoyo especializadas y las unidades de apoyo integral.

g. Propiciar adaptaciones curriculares, proyectos educativos personalizados y modificaciones en los sistemas de evaluación en la educación formal y para el trabajo, como medios de inclusión educativa y social.

h. Promover y desarrollar un programa de formación de intérpretes y guías intérpretes en el nivel técnico o profesional que garanticen el acceso, permanencia y promoción de las personas con deficiencia auditiva o de sordo ceguera en el sistema educativo y en general en los procesos de inclusión social de esta población.

i. Promover campañas de sensibilización en la comunidad educativa para: transformar los imaginarios existentes y lograr la igualdad material y la no discriminación en los procesos de integración educativa de la población con discapacidad.

j. Fortalecer procesos de formación complementaria a las y los profesionales que se desempeñan en educación en materia de discapacidad, con el fin de facilitar un trato ético, responsable y respetuoso, con un mayor conocimiento en el tema.

Anexo 5. Decreto 470. Política Pública de Discapacidad Distrital (Alcaldía Mayor de Bogotá, p. 14,15).

## GLOSARIO

**AIUTA DIDATTICI:** Palabra en Italiano, que traducida al español significa “Ayudas para el Aprendizaje”.

**AMBIENTE DE APRENDIZAJE:** escenario donde existen y se desarrollan condiciones favorables de aprendizaje. Un espacio y un tiempo en movimiento, donde los participantes desarrollan capacidades, competencias, habilidades y valores (A.C. CEP Parras 1997: 15-18).

**DEFICIENCIA:** Pérdida o anomalía de una estructura o función psicológica, fisiológica o anatómica (OMS, 1980).

**DEFICIENCIA AUDITIVA:** también denominadas pérdidas auditivas o hipoacusias, ocurren cuando hay un problema en los oídos o en una o más partes que facilitan la audición. Una persona con una deficiencia auditiva puede ser capaz de oír algunos sonidos o puede no oír nada en absoluto.

**DISCAPACIDAD:** Restricción o ausencia (debida a una deficiencia) de la capacidad de realizar una actividad en la forma o dentro del margen que se considera normal para un ser humano (OMS, 1980).

**HIPERACUSIA:** Es la pérdida del rango dinámico del oído, entendido este último como la habilidad del sistema auditivo de manejar elevaciones rápidas del volumen del sonido.

**HIPOACUSIA:** Se denomina hipoacusia a la incapacidad de oír normalmente, cualquiera sea el grado de esta. El oído humano normal funciona adecuadamente para percibir los sonidos cuyas frecuencias estén comprendidas entre 125 y 8000 c/seg. y en un rango de intensidad comprendido entre 0 y 20 decibeles (dB). (Caro, J, s.f)

**INCLUSIÓN (PEDAGOGIA):** La inclusión es un concepto teórico de la pedagogía que hace referencia al modo en que la escuela debe dar respuesta a la diversidad. Es un término que surge en los años 90 y pretende sustituir al de



integración, hasta ese momento el dominante en la práctica educativa. (Definición de Wikipedia).

**LOGOGENIA:** Método que tiene como objetivo que los niños sordos alcancen una competencia lingüística en la lengua escrita a la que tienen los oyentes con respecto a la lengua oral y que puedan leer y entender de manera autónoma cualquier texto escrito, del mismo modo en que los oyentes escuchan y entienden la lengua oral. Bruna Radelli (1999).

**NEE:** Se presenta cuando un niño presenta algún problema de aprendizaje a lo largo de su escolarización que demande una atención específica y mayores recursos educativos de los necesarios para compañeros de su edad (citado por Tapia, Carmen Paz, s.f).

**NEE PERMANENTES:** son aquellos problemas que presenta una persona durante todo su período escolar y vida, ya que presentan un déficit leve, mediano o grave de la inteligencia, en alguna o en todas de sus implicancias sensoriales, motoras, perceptivas o expresivas, de las que resulta una incapacidad que se manifiesta en el ejercicio de las funciones vitales y de relación, por tanto, necesitan de la atención de especialistas, centros educativos especiales y material adecuado para abordar sus necesidades. Dentro de esta categoría se encuentran las deficiencias visuales (ceguera); deficiencias auditivas (sordera); deficiencias motores (parálisis cerebral); retardo mental y autismo entre otras. (Citado por Tapia, Carmen Paz, s.f).

**NEE TRANSITORIAS:** son problemas de aprendizaje que se presentan durante un periodo de su escolarización que demanda una atención específica y mayores recursos educativos de los necesarios para compañeros de su edad. (Citado por Tapia, Carmen Paz, s.f).

**PARES MINIMOS:** Son dos oraciones gramaticalmente correctas, que se diferencian entre sí por un solo elemento) son la unidad de trabajo de la Logogenia.

**RECURSO MULTIMEDIA:** Se definen como recursos de Multimedia (imágenes, animaciones, fotografías, sonidos, fondos, videos, etc) que se descargan de diversas

fuentes (Internet, CDs, etc.) para editarlos y utilizarlos como complemento en otros proyectos. <http://www.eduteka.org/curriculo2/Herramientas.php?codMat=12>