

SIWHEC

**WALTER GIOVANY CAICEDO FONSECA
ID: 325129**

**CORPORACIÓN UNIVERSITARIA MINUTO DE DIOS (UNIMINUTO)
TECNOLOGÍA EN INFORMÁTICA
BOGOTÁ
2015**

SIWHEC

WALTER GIOVANY CAICEDO FONSECA

**SISTEMA DE INFORMACIÓN WEB HEMISFERIO CRÍTICO
SIWHEC**

**Asesor del Proyecto:
Ing. JULIO EDUARDO JEJÉN**

**CORPORACIÓN UNIVERSITARIA MINUTO DE DIOS (UNIMINUTO)
TECNOLOGÍA EN INFORMÁTICA
BOGOTÁ
2015**

Nota de aceptación:

Firma del presidente del jurado

Firma del jurado

Firma del jurado

AGRADECIMIENTOS

Para la argumentación de este agradecimiento quiero tener en cuenta distintos contextos que han servido de ayuda para que este proyecto haya surgido; primero a la sociedad en general, a la importancia de sentir esa responsabilidad de asumir una postura y un criterio propio y, lo más importante, el decidir plasmarlo, informarlo e influenciarlo a la sociedad, quizá el trabajo más duro de este proyecto, el lograr que al menos una persona se halla interesado y haya decidido cambiar su forma de pensar.

Como segundo parámetro esta la universidad que me permitió conocer personas que, a pesar de tener cualidades muy valiosas, carecían de un pensamiento crítico; esto permitió que fueran una fuente de experimentación ya que, a partir de diferentes sucesos que ocurrían en el país, la postura de estas personas, influenciada mayoritariamente por los medios de comunicación tradicionales, me permitían ejercer un proceso interno de investigación que deducía que, la manipulación mediática es causa de la mediocridad, la pereza mental, la falta de lectura y la carente apropiación de un criterio propio.

El tercer parámetro se define en el contexto familiar: A partir del aprendizaje mancomunado y la visión diferencial, crítica y política de mi hermana, el apoyo desinteresado, humilde y gratificante de mis padres y mi tía, el apoyo moral, ético y perseverante de mi pareja, y en general a mi familia por creer en mí a pesar de las adversidades.

CONTENIDO

	Pág.	
1	<i>FASE DE INICIO</i>	
	1.1 TITULO DEL PROYECTO	15
	1.2 TEMA	16
	1.3 PLANTEAMIENTO DEL PROBLEMA	16
	1.4 FORMULACIÓN DEL PROBLEMA	17
	1.5 ALCANCES Y LIMITACIONES	18
	1.6 OBJETIVOS	21
	1.7 JUSTIFICACIÓN	23
	1.8 MISIÓN DEL PROYECTO	24
	1.9 VISIÓN DEL PROYECTO	25
2	<i>MARCO TEÓRICO</i>	
	2.1 MARCO TEÓRICO	26
	2.2 MARCO HISTÓRICO	30
	2.3 MARCO CONCEPTUAL	32
	2.4 MARCO REFERENCIAL	36
	2.5 MARCO LEGAL	38
	2.6 ESTUDIO DE CAMPO	39
3	<i>INGENIERÍA DEL PROYECTO</i>	
	3.1 CICLO DE VIDA	49
	3.2 METODOLOGÍA DESARROLLO PROYECTO	51
	3.3 DIAGRAMAS DE CASO DE USO	55
	3.4 CASO DE USO GENERAL	70
	3.5 DIAGRAMA DE CLASES	71
	3.6 DIAGRAMA DE SECUENCIA	72
	3.7 DIAGRAMA DE FLUJO	75
	3.8 DIAGRAMA DE ACTIVIDADES	76
	3.9 DIAGRAMA DE CONTEXTO	79
4	<i>MODELO DE DATOS</i>	
	4.1 MODELO ENTIDAD RELACIÓN	82
	4.2 MODELO RELACIONAL	83
	4.3 MODELO TABULAR	84
5	<i>ORGANIGRAMA DE LA EMPRESA</i>	89
6	<i>FLUJOGRAMA DE PROCESOS</i>	90
7	<i>DICCIONARIO DE DATOS</i>	92
8	<i>FACTIBILIDAD</i>	
	8.1 FACTIBILIDAD TÉCNICA	95
	8.2 FACTIBILIDAD ECONÓMICA	96
	8.3 FACTIBILIDAD LEGAL	97
	8.4 FACTIBILIDAD HUMANA	98
9	<i>COSTOS</i>	100

10	<i>CRONOGRAMA DE ACTIVIDADES</i>	101
11	<i>CONCLUSIONES</i>	102
12	<i>GLOSARIO</i>	104
13	<i>BIBLIOGRAFÍA</i>	109

LISTA DE TABLAS

	Pág.
Tabla 1. Matriz DOFA Las2Orillas	36
Tabla 2 Matriz DOFA Revista Rebelión	37
Tabla 3. Matriz DOFA Revista Espacio Crítico	37
Tabla 4. Resultados pregunta #1	41
Tabla 5. Resultados pregunta #2	42
Tabla 6. Resultados pregunta #3	43
Tabla 7. Resultados pregunta #4	44
Tabla 8. Resultados pregunta #5	45
Tabla 9. Resultados pregunta #6	46
Tabla 10. Resultados pregunta #7	47
Tabla 11. Descripción actor usuario	55
Tabla 12. Descripción actor administrador de sistema	55
Tabla 13. Descripción actor analista	55
Tabla 14. Tabla registro en gaceta	56
Tabla 15. Tabla moderación de foros	58
Tabla 16. Tabla selección de noticias	60
Tabla 17. Tabla registro de empleados	62
Tabla 18. Tabla redactor escribe publicación	64
Tabla 19. Tabla usuario participa en foro	66
Tabla 20. Tabla usuario modifica datos personales	68
Tabla 21. Diccionario de datos administrador	92
Tabla 22. Diccionario de datos cliente	92
Tabla 23. Diccionario de datos foro	92
Tabla 24. Diccionario de datos fuente	93
Tabla 25. Diccionario de datos gaceta	93
Tabla 26. Diccionario de datos noticias	93
Tabla 27. Diccionario de datos publicación	94
Tabla 28. Diccionario de datos redactor	94
Tabla 29. Diccionario de datos tipo de fuente	94
Tabla 30. Tabla de viabilidad técnica (software)	95
Tabla 31. Tabla de viabilidad técnica (hardware)	96
Tabla 32. Costos operación del proyecto – Capital humano	97
Tabla 33. Costos operación del proyecto – Capital tecnológico	97
Tabla 34. Costos y presupuesto	100

LISTA DE ILUSTRACIONES

	Pág.
FIG.1. Plantilla encuesta realizada	40
FIG.2. Porcentaje de respuesta pregunta 1	41
FIG 3. Respuesta pregunta 1	41
FIG 4. Porcentaje de respuesta pregunta 2	42
FIG 5. Respuesta pregunta 2	42
FIG 6. Porcentaje de respuesta pregunta 3	43
FIG 7. Respuesta pregunta 3	43
FIG 8. Porcentaje de respuesta pregunta 4	44
FIG 9. Respuesta pregunta 4	44
FIG 10. Porcentaje de respuesta pregunta 5	45
FIG 11. Respuesta pregunta 5	45
FIG 12. Porcentaje de respuesta pregunta 6	46
FIG 13. Respuesta pregunta 6	46
FIG 14. Porcentaje de respuesta pregunta 7	47
FIG 15. Respuesta pregunta 7	47
FIG 16. Modelo de cascada	50
FIG 17. Fase de inicio metologia RUP	53
FIG 18. Fase de elaboración metologia RUP	53
FIG 19. Fase de contrucción metologia RUP	54
FIG 20. Fase de transición metologia RUP	54
FIG 21. Caso de uso registro de usuario	57
FIG 22. Diagrama de estado registro de usuario	57
FIG 23. Caso de uso moderación de foros	59
FIG 24. Diagrama de estado moderación de foros	59
FIG 25. Caso de uso selección de noticias	61
FIG 26. Diagrama estado selección de noticias	61
FIG 27. Caso de uso registro de empleado	63
FIG 28. Diagrama de estado registro de empleados	63
FIG 29. Caso de uso Redactor escribe una publicación	65
FIG 30. Diagrama de estado redactor escribe una publicación	65
FIG 31. Caso de uso usuario participa en foro	67
FIG 32. Diagrama de estado usuario participa en foro	67
FIG 33. Caso de uso usuario modifica información personal	69
FIG 34. Diagrama de estado usuario modifica datos personales	69
FIG 35. Caso de uso general	70
FIG 36. Diagrama de clases	71
FIG 37. Diagrama de secuencia registro de usuario	72
FIG 38. Diagrama de secuencia moderación de comentarios	72
FIG 39. Diagrama de secuencia selección de noticias	73
FIG 40. Diagrama de secuencia registro de empleados	73

FIG 41. Diagrama de secuencia redactor escribe publicación	74
FIG 42. Diagrama de secuencia usuario participa en foro	74
FIG 43. Diagrama de flujo	75
FIG 44. Diagrama de actividades – Ingreso a la plataforma	76
FIG 45. Diagrama de actividades – privilegios administrativos	76
FIG 46. Diagrama de actividades – módulo de usuario	77
FIG 47. Diagrama de actividades – módulo de administrador (foros)	77
FIG 48. Diagrama de actividades – módulo administrador (modificar empleado)	78
FIG 49. Diagrama de actividades – módulo administrador (eliminar empleado)	78
FIG 50. Diagrama de contexto ingreso al sistema	79
FIG 51. Diagrama de contexto sistema de comentarios	79
FIG 52. Diagrama de contexto registro de empleados	80
FIG 53. Diagrama de contexto modificar y eliminar empleados	80
FIG 54. Diagrama de registrar y modificar usuarios	81
FIG 55. Modelo entidad relación	82
FIG 56. Modelo relacional (base de datos)	83
FIG 57. Formulario registro empleados	84
FIG 58. Formulario ingreso clientes	84
FIG 59. Formulario registro usuarios	85
FIG 60. Formulario de comentarios	85
FIG 61. Formulario reporte clientes	86
FIG 62. Formulario de actualización	86
FIG 63. Formulario eliminar	87
FIG 64. Formulario comentarios registrados	87
FIG 65. Formulario modificar comentario	88
FIG 66. Formulario eliminar comentario	88
FIG 67. Organigrama gaceta digital	89
FIG 68. Flujograma de procesos usuario	90
FIG 69. Flujograma de procesos administrador	91
FIG 70. Cronograma de actividades	101

LISTA DE ANEXOS

Manual Técnico
Manual de usuario
Marco legal
Marco legal

Documento Word: Manual Técnico
Documento Word: Manual de usuario
Documento Word: LEY 1341 - 30 JULIO 2009
Documento Word: LEY 1712 -06 MARZO 2014

RESUMEN

El presente trabajo tiene como intención resaltar, incentivar, comunicar y fortalecer el pensamiento y actitud crítica frente a acontecimientos que surgen diariamente en la sociedad Colombiana, todo esto frente a una oposición a los medios de comunicación tradicionales y de mayor influencia en el país que manipulan la información en conveniencia a los movimientos políticos o la gobernanza del país.

Haciendo uso de las herramientas informáticas, además del auge de la tecnología en Colombia, se busca una forma moderna de comunicar e incentivar el uso del pensamiento crítico, los problemas sociales y el uso del debate por medio de una gaceta digital que explota el análisis crítico de los hechos noticiosos que a diario transcurren en el país, ciudad o comunidad.

Ya sea como un recurso académico, social o cultural, la gaceta sirve como medio alternativo de comunicación y propone, a través de su contenido, una visión diferente, objetiva e inconforme frente a los sucesos sociales que transcurren en Colombia; la intención no es cambiar las creencias o costumbres de los lectores, la intención es generar una postura y pensamiento crítico en la sociedad en general.

ABSTRACT

This paper is intended to highlight, encourage, and strengthen communication and critical thinking attitude to events that arise daily in Colombian society, all this against an opposition to traditional media and influential in the country handling information convenience to political movements or governance of the country.

Making use of computer tools, in addition to the technology boom in Colombia, it is looking for a modern way to communicate and encourage the use of critical thinking, social problems and the use of the debate via a digital newsletter that exploits the critical analysis the daily news events that take place in the country, city or community.

Whether as an academic, social or cultural resource, Gazette serves as an alternative means of communication and proposes, through its contents, a different, objective and unhappy face of social events that take place in Colombia vision; the intention is not to change the beliefs and customs of the readers, the intention is to generate a position and critical thinking in society in general.

INTRODUCCIÓN

La gaceta digital Hemisferio Crítico es un espacio para el análisis de los acontecimientos que a diario suceden en el país a partir de las consideraciones de los medios de comunicación más influyentes en Colombia; el proyecto pretende investigar las incidencias sociales que trascurren en el diario vivir de la comunidad colombiana y realizar un análisis exhaustivamente crítico a las intervenciones mediáticas a partir de los hechos noticiosos en la comunidad.

El proyecto de gaceta digital comprende varios aspectos investigativos relacionados con los medios de comunicación y su influencia social y, por otro lado, busca impartir una investigación a partir de la inclusión de procesos sociales dentro de las herramientas informáticas, buscando una relación entre sociedad y tecnología; otro aspecto investigativo se encuentra en la academia en donde se pretende vincular las herramientas tecnológicas dentro de un proceso de análisis crítico, esto sirviendo como insumo para que, a partir de acontecimientos de la realidad en nuestro país, se pueda generar e incentivar la cualidad de pensar críticamente.

Este trabajo tendrá dentro de sus lineamientos, como primer aspecto, un análisis respecto a cómo los medios de comunicación realizan el trabajo de manipulación y maquillaje de las noticias, la parcialidad en las notas periodísticas, la falta de profesionalismo de los redactores de noticias o de publicaciones en los periódicos de mayor circulación en el país, las campañas políticas que se desarrollan a través de los

medios de comunicación y la poca difusión de herramientas que permitan obtener un pensamiento y postura crítica en los estudiantes y ciudadanos en general; como segundo aspecto dentro de los lineamientos del presente trabajo de grado está el análisis ingenieril a partir de la construcción de una gaceta digital, la descripción técnica de la página, los conceptos tecnológicos de las herramientas informáticas que se utilizan para la elaboración de la gaceta, la producción de bases de datos que permitan el correcto funcionamiento de la página en cuanto al registro de usuarios, producción de comentarios en los foros, la administración de la página, la moderación de comentarios dentro de los foros, la creación de administradores, modelos entidad-relación que permiten representar las entidades que actúan en el sistema de información así como sus relaciones y atributos, diagramas de secuencia que determinan la relación entre objetos dentro del sistema de información, diagramas de clases que muestra la estructura del sistema a partir de las clases que contenga dicho sistema y, en general, un análisis detallado en lo correspondiente a la ingeniería de software.

EL presente trabajo tendrá como producto final un sistema de información funcional representado en una página web acompañado de manuales de usuario y técnico que describen de qué forma se debe utilizar la página y como es el funcionamiento técnico de esta.

1 FASE DE INICIO

1.1 TITULO DEL PROYECTO

El nombre del proyecto es: Sistema de Información Web Hemisferio Crítico – SIWHEC.

La definición y el por qué se definió este nombre (Hemisferio Crítico) se centraliza en el afán de propiciar e influenciar el pensamiento crítico a partir del análisis de hechos cotidianos; Hemisferio hace referencia a la división estructural que contiene el cerebro, además de las condiciones y funciones que presenta cada lóbulo o división dentro del cerebro: Científicamente se asegura que la parte derecha del cerebro se compone de las características no verbales, es decir, se encarga de las emociones, la ubicación espacial, la comunicación, la intuición, etc. La parte izquierda del cerebro se encarga de la parte verbal del ser humano, es decir, la capacidad lingüística que tiene el sujeto para comunicarse. Dentro de la definición del nombre del proyecto se definió a “hemisferio” no como la parte estructural del cerebro, si no con la característica que se debería tener a la hora de racionalizar y analizar las situaciones; la palabra “crítico” hace referencia en que los seres humanos deberían considerar como una facultad el pensamiento crítico; las personas no consideran importante este fenómeno ya que no es impulsado o explotado dentro de las aulas o, socialmente hablando y bajo una conveniencia política se censure este hecho dentro de la academia.

1.2 TEMA

La temática de la gaceta digital es de índole informativa, política, cultural y académica, teniendo como eje central la influencia de un pensamiento crítico, el análisis de situaciones cotidianas a través de una postura crítica y el aprendizaje a partir de debates propuestos por los foristas.

1.3 PLANTEAMIENTO DEL PROBLEMA

Haciendo un análisis en la actualidad de nuestro país podemos evidenciar falencias en diferentes ámbitos y contextos sociales que degradan poco a poco la sociedad; existen innumerables medios de manipulación mediática que impiden que el ciudadano colombiano vea, analice, o piense en otras alternativas que informen acerca de sucesos cotidianos y que, además, permitan que la persona tome una decisión respecto a que quiere creer, que quiere opinar o que quiere pensar. Como ciudadanos nos enfrentamos a las constantes mentiras de los medios de comunicación informando las noticias con una casual conveniencia política y utilizando en los ciudadanos la mayor arma para la manipulación: El miedo.

A nivel tecnológico no se encuentra suficientes sitios que incluyan dentro de su filosofía e ideología la influencia al pensamiento crítico, inclusive, las temáticas de índole social han tenido poca trascendencia en el aspecto tecnológico y es muy difícil encontrar sitios en la internet que otorguen una mirada alternativa ante aspectos políticos, críticos o sociales. Las gacetas digitales que se encuentran en internet no

proporcionan una información o una temática que resulte interesante, en su mayoría se encuentra una gran proporción de propaganda comercial o publicaciones de entretenimiento o farándula criolla; estos medios carecen de foros que inciten al aprendizaje mancomunado a partir de las posiciones políticas o culturales de los foristas, en los periódicos digitales como El Tiempo y El Espectador no hay ninguna intención de moderar los comentarios que resulten ofensivos, irrespetuosos o parcializados que no permitan un aprendizaje crítico ni la posibilidad de una retroalimentación a partir de las posturas de los foristas.

1.4 FORMULACIÓN DEL PROBLEMA

¿Teniendo en cuenta la situación social en Colombia y la manipulación mediática a partir de los movimientos políticos de quienes gobiernan el país, hay algún medio de comunicación alternativo que promueva la libertad de expresión, incite al debate crítico y permita a las personas pensar teniendo presente su propio criterio y que, además, utilice los medios informáticos para permitir el crecimiento de análisis crítico frente a los hechos cotidianos dentro de nuestro país?

1.5 ALCANCES Y DELIMITACIONES

ALCANCES

La gaceta digital Hemisferio Crítico busca incrementar el nivel de criticidad a la hora de analizar un hecho cotidiano que se produzca en el país, además, pretende incentivar en el lector la capacidad de racionalización y pensamiento a través de los sucesos noticiosos que se den en Colombia.

El sistema de información abarca las publicaciones noticiosas publicadas por los periódicos EL Espectador y El Tiempo ya que, teniendo en cuenta la capacidad de manipulación de estos medios, se pueden evidenciar noticias maquilladas bajo una conveniencia política; únicamente se hace el análisis a estos dos periódicos ya que pueden representar la opinión manipulada y parcializada de los medios de comunicación en el país.

Se abarcan tres secciones, esta son:

- ▶ **NOTICIAS:** Esta sección contiene los hechos noticiosos a nivel general dándole énfasis a la actualidad política y social que se desarrolle en Colombia, además, tratara con hechos insólitos que sucedan dentro del país.
- ▶ **DEPORTES:** Esta sección enfatiza en la actualidad deportiva del país, incluyendo los deportistas que representan a Colombia internacionalmente.

- ▶ **VARIEDADES:** Contiene los hechos noticiosos de la farándula criolla realizando un análisis profundo a sucesos propios del entretenimiento Colombiano. Se trataran temas culturales que permitan un crecimiento humano, intelectual y crítico a los lectores.

Estas tres secciones abarcan las temáticas que contiene la gaceta digital; la gaceta enfatiza estrictamente en hechos noticiosos dentro de Colombia o que tengan alguna relación directa con nuestro país.

LIMITACIONES

Como limitaciones esta la dificultad a la hora de encontrar información que sirva como recurso para realizar un análisis crítico, en Colombia se maneja la acción de la censura a textos, contenido o información que pretenda oponer a las ideologías gubernamentales, este acto dificulta la recopilación de información.

La gaceta digital no enfatiza en hechos noticiosos internacionales ya que, la preocupación social que se debe tener en cuenta es la que se produzca en Colombia; esto permite que se evidencien problemáticas sociales dentro del país y sea más fácil aplicar un análisis crítico frente a estos hechos.

La gaceta no tiene la intención de cambiar creencias o costumbres de los lectores, vale la pena enfatizar en que este espacio es de construcción y aprendizaje a

partir de la realidad del país y teniendo siempre en cuenta el pensamiento y actitud crítica.

La gaceta no busca generar hechos polémicos ni interceder a favor de un partido político o social, tampoco busca dividir ideológicamente a los lectores ni busca generar controversia o disputas entre los foristas; el espacio de la gaceta es netamente académico y cultural y se propende a actuar de una forma respetuosa con las demás personas teniendo presente los valores inculcados por cada sujetos.

La gaceta digital hemisferio crítico no apoya ninguna causa política ni social, no será partidaria de acciones electorales ni se incluirá ninguna campaña política en épocas de elecciones.

1.6 OBJETIVOS

GENERAL

Analizar, desarrollar e implementar un sistema de información web para la gaceta digital Hemisferio Crítico, que incentive la postura y pensamiento crítico del lector.

ESPECÍFICOS

- ▶ Desarrollar un portal web para la gaceta digital Hemisferio Crítico
- ▶ Incentivar el interés por la lectura a los estudiantes tanto de educación media como universitarios en temáticas sociales que permitan desarrollar una postura crítica.
- ▶ Incentivar el uso del debate como una forma de análisis y de retroalimentación por medio de foros virtuales.
- ▶ Investigar acerca de la fiabilidad de las noticias en los medios de comunicación más influyentes en nuestro país.
- ▶ Crear una sección de noticias que contenga la actualidad noticiosa en temas sociales y políticos del país
- ▶ Crear una sección deportiva en la que figuren noticias de índole deportivo que involucren a los deportistas colombianos a nivel nacional e internacional.
- ▶ Generar una sección de variedades donde se tomen temas de índole cultural, científico y tecnológico a nivel nacional e internacional

- ▶ Desarrollar una base de datos que contenga la información de foros, registro de usuarios y registro de administradores para el funcionamiento del sistema de información
- ▶ Generar privilegios dentro de la base de datos para el administrador para que tenga la facultad de consultar, modificar y eliminar registros insertados en la base de datos.

1.7 JUSTIFICACION

Como ciudadanos necesitamos diferentes mecanismos que permitan ejercitar nuestra capacidad de pensamiento y de crítica; la educación ha pasado a ser un objeto empresarial y no permite que los estudiantes adquieran facultades en cuanto al pensamiento crítico obteniendo una visión de la realidad social muy limitada o nublada por los medios de comunicación tradicionales. Dándole utilidad a las herramientas informáticas y aprovechando su auge, se deben incentivar y crear nuevos métodos de enseñanza que transmitan un pensamiento crítico a los estudiantes del país; la intervención de las TICS en el contexto académico han permitido que, tanto docentes como estudiantes, tengan nuevas alternativas de comunicación o de información, sin embargo las temáticas de índole social no han tenido una trascendencia tecnológica y, mucho menos, han sido diseñadas herramientas que propicien el pensamiento crítico y esto puede ser considerado como un inconveniente que no incentiva el uso del análisis y el pensamiento en los estudiantes, además del desinterés en la lectura.

Por estas razones nace la gaceta digital "Hemisferio Crítico" que busca hacer un análisis exhaustivo a las noticias publicadas por los medios de comunicación más influyentes en nuestra ciudad (EL Tiempo, El Espectador, RCN) de una forma crítica que permita al lector conocer diferentes posturas frente a una noticia, evidenciar la manipulación mediática bajo la conveniencia política o simplemente incrementar su nivel de criticidad frente a la realidad de nuestro país. La gaceta respeta la forma de pensar y la opinión de cada persona, no tiene intenciones de cambiar las creencias u

opiniones de los lectores, y puede aportar una mirada crítica e inconforme a los procesos sociales y cotidianos de nuestro país.

1.8 MISION DEL PROYECTO

La gaceta digital Hemisferio Crítico es un espacio de índole informativo y académico en donde se exponen diferentes puntos de vista frente a los hechos noticiosos que se producen en Colombia a través de una postura crítica; la intención de la gaceta digital es incentivar a los lectores a tener un criterio propio frente a los hechos que se presentan cotidianamente sin necesidad de estar condicionados a lo que un noticiero, periódico o emisora de radio quiera proponer como verdad; vale la pena tener en cuenta que estos medios de comunicación manipulan la información bajo una conveniencia política. El trabajo de la gaceta consiste en la selección de publicaciones noticiosas de diferentes medios de comunicación del país y realizar un exhaustivo y profundo análisis que permitan al lector conocer diferentes posturas en referencia a un mismo hecho y que, el sujeto, tenga la posibilidad de decidir que creer y, así mismo, adquirir un criterio propio.

1.9 VISION DEL PROYECTO

La gaceta digital Hemisferio Crítico pretende ser un medio de comunicación comúnmente consultado, en donde los lectores tengan la posibilidad de aprender a través de las publicaciones que hace la gaceta; la proyección de la gaceta es convertirse en un insumo académico que promueva el uso del pensamiento crítico dentro de las aulas, además, ser una herramienta que permitan nuevas estrategias dentro de las aulas incentivando el uso del debate, la lectura intertextual y la retroalimentación a partir de un aprendizaje mancomunado. Por otro lado, la gaceta digital espera ser un medio de influencia a todas las personas que se interesen por la cultura, la sociedad y la lectura, que se observen a los medios de comunicación como una fuente de mediocridad, parcialidad y mentiras, y que se promuevan nuevas formas de comunicación alternativa en la ciudad y en el país.

El proyecto pretende funcionar inicialmente dentro de la Corporación Universitaria Minuto de Dios en el municipio de Soacha, ya que, al ser un centro educativo, la cantidad de estudiantes, docentes y población en general podría ser un insumo investigativo que permitan que el proyecto se pueda implementar y, además, tener consideraciones respecto a la utilidad y necesidad del proyecto; la implementación del proyecto se daría a partir de abril del próximo año permitiendo reforzar completamente la idea del proyecto y solucionar los posibles errores o incidencias que el sistema de información presente.

2 MARCO TEÓRICO

2.1 MARCO TEÓRICO

Los medios de comunicación tradicionales en Colombia han tenido un impacto cegador en la sociedad Colombiana, este fenómeno lo evidenciamos a partir de la manipulación de información de estos grandes medios en conveniencia de diferentes posturas políticas o, teniendo como referencia la necesidad de consumo de los ciudadanos; Atacar el núcleo de la sociedad (La familia) es quizá el objetivo primario de los gobernantes para tener el control de la sociedad y, para lograr este objetivo, se apoderan de la información y la maquillan a su conveniencia. La realidad social en Colombia se ve enmarcada en la violencia política/social que se desprende de la inequidad social y las leyes prolíferas que se imponen a los ciudadanos, esto partiendo de que Colombia es considerado el "laboratorio del neoliberalismo" donde se imponen leyes y se imparten injusticias sin tener ningún fenómeno de indignación por parte de los ciudadanos; la razón y la estrategia son muy sencillas: imponer leyes laborales que perjudican al trabajador incrementando el tiempo de obra y disminuyendo los salarios, lucrar los derechos de los ciudadanos a partir de leyes maquilladas como convenientes para la comunidad pero que en realidad esconden intenciones de degradación de la sociedad (Neoliberalismo), la salud, la educación y la cultura vistas como un negocio de grandes proporciones económicas que no permiten el avance de la sociedad en temas de equidad social, el trabajo de los canales de televisión que, a partir de una parrilla de programación totalmente mediocre, buscan incrementar la ignorancia del ciudadano común y así esquivar cualquier intención de indignación, las novelas, realities, series de narcotraficantes, series de músicos Colombianos drogadictos o

delincuentes, matutinos diarios que aportan ignorancia y mediocridad al que los ve, programas que tratan de dar una visión "humanista" de la sociedad, noticieros con falta de criterio y manipulación en la información, periodismo selectivo, partidos de futbol que dan una idea falsa de patriotismo o de unidad social, programas de concurso que buscan incrementar la necesidad de consumo del televidente, etc., componen una red estratégica muy compleja en pro del dominio de la gran mayoría de la población en el país. Por otro lado, si analizamos la programación de estos canales televisivos, podemos evidenciar que los programas de índole científico, crítico o que inciten a la lectura no son explorados por estos canales, ¿coincidencia?, yo no lo creo.

Las actividades políticas en Colombia deben tener una posición que valla de acuerdo a las conveniencias ideológicas de los mandatarios de turno; pocas personas han logrado resurgir en los medios tradicionales o con un reconocimiento público teniendo una ideología distinta o una forma de pensar alternativa sin ser un blanco político de la opulencia mandataria en este país; un ejemplo claro fue el asesinato del politólogo, sociólogo y periodista Jaime Garzón quien, de una forma humorística e inteligente, hacia una crítica fuerte a la clase política del país; en el año 1999, durante el mandato de Andrés Pastrana, Jaime Garzón fue asesinado mientras llegaba a su lugar de trabajo, hoy, 16 años después de este suceso, siguen sin dar con el responsable del homicidio del humoristas ya que, en base a conveniencias e interese políticos, las versiones encontradas se maquillaron y desviaron para que se desconociera el origen del crimen, pero, es fácil entender que el poder de la derecha política en este pueblo Colombiano puede sobrepasar cualquier frontera; ¿Quién lo mato?, la ultraderecha

Colombiana, Paramilitares, las "gloriosas" Fuerzas Militares Colombianas, los "doce apóstoles" quienes eran algunos terratenientes antioqueños y, entre sus filas, se encontraba Santiago Uribe Vélez hermano del ex presidente de Colombia Álvaro Uribe Vélez. La persecución política a la oposición durante el mandato de Álvaro Uribe tuvo a varias personas enajenadas de su país, privadas de su pensamiento, acogidas por países extranjeros o, simplemente silenciados a sangre y fuego.

Los medios de comunicación no actuaron imparcialmente (como debería ser) para tratar este tipo de masacres; vale con recordar que, después de los sucesos con Jaime Garzón, la desviación de información y maquillaje de los hechos por parte del DAS, el pueblo Colombiano eligió como presidente a Álvaro Uribe y lo reeligió nuevamente como presidente y, sin ir más allá, actualmente es senador de la república. Quien maneja la información obtiene el poder; es fácil ver un noticiero y creerse lo que estos predicán, quizá sea lo más sencillo; pero, el pensar, el racionalizar y el entender la realidad social de este país es una tarea titánica; por esto es necesario medios alternativos que enseñen a pensar, que permitan observar la realidad de una forma crítica, que enseñen a no pasar entero a la hora de ver un noticiero o escuchar noticias en la radio o leer un periódico que, casualmente, algunos se ofrecen gratuitamente (ADN - Perteneciente a El Tiempo) como estrategia de control a las masas a través de su propia y maquillada versión de los hechos.

El trabajo de Hemisferio Crítico no ha tenido ninguna trascendencia en este país ni en ninguna comunidad ya que, al ser un proyecto nuevo, no ha tenido un impacto

dentro de la sociedad; sin embargo, el proceso investigativo viene de mucho tiempo. Me atrevería a decir que la base para la construcción de las temáticas tratadas en el periódico es la lectura; la lectura permite abrir la mente, permite conocer una realidad alternativa, entender y observar la cotidianidad desde diferentes puntos de vista y esto, mezclado con la necesidad de comprender las problemáticas sociales en el país, permiten que, a través de la lectura, se puedan entender las circunstancias de una forma diferente. El proceso investigativo basado en la lectura y en experiencias personales ha conllevado un trabajo de aproximadamente 4 años en donde la búsqueda de documentación, textos, libros, artículos, entrevistas o diálogos casuales han permitido definir de una forma clara la postura de esta gaceta digital: La intención no es seguir ningún movimiento político, ningún partido político, mucho menos cambiar la perspectiva y la forma de pensar de las personas, la intención de esta gaceta es incentivar el uso del pensamiento crítico a través de sucesos cotidianos y, teniendo en cuenta periódicos con una finalidad política, atreverse a debatir y cuestionar las publicaciones hechas por estos medios de comunicación, nuestra intención no es cambiar su forma de pensar, es aportarle una mirada crítica que lo haga crecer como persona dentro de la sociedad.

2.2 MARCO HISTÓRICO

En nuestro país hay muy pocos medios de comunicación que aportan otras posiciones políticas o sociales; un ejemplo es el Canal Capital quienes han adoptado por la intervención de la crítica en su programación más específicamente en el matutino diario "El primer Café" que dan diferentes puntos de vista en referencia a algún acontecimiento. Este canal público cae también en el error de la conveniencia política, ya que los ingresos que se reciben son por parte de la alcaldía de turno y, para respaldar el ingreso de capital y por ser una entidad del distrito, se ven obligados a impartir una posición favorable al alcalde que este al mando.

Otro ejemplo claro es Revista Hekatombe que es un portal en Facebook que se posiciona dentro del ideario de la izquierda política, relacionándolo con la actitud y pensamiento crítico. Lastimosamente no es un medio con mucha difusión y, su estricta ideología, no permiten la libertad de pensamiento o una crítica social más construida.

Periódico el Búho del Colegio Bilingüe Richmond en Bogotá: Este diario fue creado por estudiante de educación básica del colegio Richmond, cabe destacar que una de sus premisas es incentivar el pensamiento crítico pero, las columnas escritas por sus estudiantes son parte de la cotidianidad académica, utilizando la crítica como un arma de inconformismo en temas relacionados propiamente al colegio, no dan una crítica a la realidad social del país y, desde la posición económica del colegio (para

estratos 5 y 6) no permiten una mirada más profunda a los inconvenientes sociales en nuestra ciudad (o país).

En España circula el diario digital diarioCrítico.com que muestra una postura diferente respecto a la actualidad del país. Este diario reúne los sucesos cotidianos (noticias) y las plantea de una forma crítica; no hace el trabajo de analizar desde los medios tradicionales y realizar una crítica que incite al debate. Como en el caso de España, en Latinoamérica también existen diferentes medios de comunicación con posiciones políticas propias de la Izquierda política pero caen en el error de la estricta creencia en sus ideologías que no permiten construir un saber crítico a partir de la racionalización y el análisis de la realidad en los países.

En Colombia no hay periódicos o gacetas digitales que se encarguen de ofrecer una postura crítica o se encarguen del análisis a las noticias de los grandes medios de comunicación del país, mucho menos hace incentivo el debate y la retroalimentación a partir de un pensamiento crítico.

¿CÓMO SURGE? Es inevitable que en Bogotá no se lean los periódicos cuando su distribución es gratuita o los encontramos en internet; es aún más inevitable que no nos demos cuenta de las falencias que se encuentran en estos periódicos, por ejemplo: Errores de redacción y de ortografía en las columnas, temáticas que no aportan nada significativo a la necesidad de información, columnas que no son propias del periódico y que no cuentan con una adecuada referencia bibliográfica o fuente lo que

puede ser considerado como plagio, posturas políticas/sociales que no permiten un análisis o una opinión diferente, la incompetencia de los columnistas al carecer de un espíritu investigativo y no incentivar el carácter crítico frente a la realidad social.

El surgimiento de la idea se da al tener en cuenta los parámetros anteriores y, el afán de promover y mostrar una realidad diferente que no se encasille en un movimiento político o social, que utilice la investigación como un arma circunstancial que permita la libertad de pensamiento y el análisis a través de los hechos sociales, promover un espacio crítico que permita al lector opinar y dar su análisis fomentando su capacidad de raciocinio y su comprensión lectora, todo esto utilizando los medios tecnológicos para su difusión y participación.

2.3 MARCO CONCEPTUAL

GACETA: Publicación periódica que funciona para destacar hechos noticiosos dentro de una organización cultural, esta información representa la actualidad noticiosa en referencia a aspectos que influyan directamente en la organización. La gaceta también es considerada como un semanario de información noticiosa que aborda temas políticos, sociales o culturales dentro de una comunidad.

PENSAMIENTO CRÍTICO: Se entiende como un procedimiento de análisis en referencia a acontecimientos cotidianos donde se busca entender o evaluar las características de una organización, ya sea social o no, sus costumbres, hechos o

creencias con la intención de debatir, en referencia a diferentes posturas, la representación de dicha organización en el mundo y en una comunidad específica.

INCONFORMISMO: Acto de rebeldía frente a las órdenes o procesos establecidos por una entidad “superior”, este acto denota una posición hostil en referencia a los dictámenes de una organización.

MEDIÁTICO: Hace referencia a los medios de comunicación, entra a definir globalmente las características de los medios de comunicación.

MANIPULACIÓN MENTAL: Hace referencia cuando un individuo o un grupo de individuos ejerce el control y soberanía sobre un medio de atención para ejercer un dominio imperante utilizando técnicas de persuasión o sugestión mental.

ANÁLISIS CRÍTICO: Proceso evaluativo que busca encontrar errores dentro de diferentes ámbitos y contextos que diera lugar el análisis; busca definir el error y debatirlo con diferentes individuos para obtener una conciencia más clara en referencia al error y poder definir, contextualmente, una aproximación a la realidad a través de dicho análisis.

CRITERIO: Hace referencia a la reglamentación que utiliza una persona, mayormente infundada, a la hora de tomar una decisión.

PHP: Lenguaje de programación conocido por ser un lenguaje que actúa del lado del servidor, es decir, su código fuente puede ser descifrado por un servidor web y ejecutar las indicaciones que designe dicho código. Este lenguaje de programación está directamente vinculado con la construcción de páginas web por su característica de código, ya que funciona como un complemento para la inclusión de bases de datos dentro de los sitios web.

MYSQL: Es un sistema gestor de bases de datos relacional que funciona bajo la característica de ser de código abierto, y administra de forma eficiente las bases de datos que se alojen dentro de un servidor o un computador personal (localmente).

XAMPP: Xampp funciona como un servidor independiente que, al utilizarlo con MYSQL es capaz de procesar las instrucciones de bases de datos o lenguaje PHP para hacer funcionar las páginas web, alojadas localmente, en un navegador

APACHE: Es un servidor web de código abierto que utiliza un protocolo HTTP y permite la ejecución de páginas web con un alto rendimiento.

SERVIDOR WEB: Es un servidor alojado dentro de un computador (localmente) que permite la transferencia de datos de hipertexto y que utilizan un protocolo HTTP.

PROTOCOLO: Es un conjunto de reglas utilizadas por los computadores para poder comunicarse entre sí a través de una red. El protocolo consiste en la transferencia de información entre dos puntos siguiendo un estándar o patrón de comunicación.

HTTP: Protocolo de transferencia de hipertexto, es un método de intercambio de información en la web; es un protocolo cliente/servidor que intercambia información entre los usuarios de la web.

HIPERTEXTO: Programa o herramienta informática que permite leer y escribir documentos de hipertexto, es decir, información organizada de una manera estructural secuencial a través de enlaces asociativos.

2.4 MARCO REFERENCIAL

FACTORES INTERNOS	<p style="text-align: center;">FORTALEZAS</p> <p>F1: Incide al pensamiento crítico F2: Contiene variedad de temáticas F3: sus redactores son altamente competentes y profesionales.</p>	<p style="text-align: center;">DEBILIDADES</p> <p>D1: Es un medio con poca difusión D2: No realiza un análisis crítico a las noticias diarias de los medios de comunicación más influyentes en el país D3: La presentación del periódico digital es desorganizada.</p>
FACTORES EXTERNOS	<p style="text-align: center;">OPORTUNIDADES</p> <p>O1: Su contenido aporta una postura crítica O2: Utiliza la tecnología como medio de difusión O3: Su contenido puede convertirse en un repositorio de temas sociales</p>	<p style="text-align: center;">AMENAZAS</p> <p>A1: Contiene una postura ideológica muy estricta A2: Su contenido puede ser objeto de censura A3: Puede haber persecución política debido a su contenido</p>

Tabla 1. Matriz DOFA Las2Orillas

FACTORES INTERNOS	<p style="text-align: center;">FORTALEZAS</p> <p>F1: Su contenido es altamente crítico F2: Incluye dentro de sus temáticas el aspecto político a nivel Latinoamericano F3: Dispone de material bibliográfico de consulta</p>	<p style="text-align: center;">DEBILIDADES</p> <p>D1: Es un medio alternativo con muy poca difusión D2: No realiza un análisis crítico a las noticias diarias de los medios de comunicación más influyentes en el país D3: No incita al debate a través de foros</p>
-------------------	---	---

FACTORES EXTERNOS	<p style="text-align: center;">OPORTUNIDADES</p> <p>O1: Su contenido aporta una postura crítica O2: Utiliza la tecnología como medio de difusión O3: Sus redactores proponen una visión crítica de la realidad</p>	<p style="text-align: center;">AMENAZAS</p> <p>A1: Contiene una postura ideológica muy estricta A2: Su contenido puede ser objeto de censura A3: Sus redactores son objetivos de persecución política debido al contenido socialista/comunista de la revista</p>
-------------------	---	---

Tabla 2 Matriz DOFA Revista Rebelión

FACTORES INTERNOS	<p style="text-align: center;">FORTALEZAS</p> <p>F1: Su contenido es altamente crítico F2: Realiza un análisis en referencia a la izquierda política muy convincente F3: Su documentación es de alta calidad y difícil de conseguir</p>	<p style="text-align: center;">DEBILIDADES</p> <p>D1: Es un medio alternativo con muy poca difusión D2: No realiza un análisis crítico a las noticias diarias de los medios de comunicación más influyentes en el país D3: Su contenido es descargable y no permite la lectura de artículos dentro del sitio</p>
FACTORES EXTERNOS	<p style="text-align: center;">OPORTUNIDADES</p> <p>O1: Su contenido aporta una postura crítica O2: Utiliza la tecnología como medio de difusión O3: Los redactores de las ediciones de la revista investigan acerca del conflicto entre la izquierda y derecha colombiana</p>	<p style="text-align: center;">AMENAZAS</p> <p>A1: Contiene una postura ideológica muy estricta A2: Su contenido puede ser objeto de censura A3: Es una revista que va en contra de todas las ideologías políticas de los gobernantes del país lo que recurre a una constante persecución política y la censura del medio.</p>

Tabla 3. Matriz DOFA Revista Espacio Crítico

2.5 MARCO LEGAL

En Colombia existen leyes que reglamentan y controlan las publicaciones y el manejo de información de los medio de comunicación; la ley 1712 de 2014 determina y crea la Ley de Transparencia y del Derecho de Acceso a la Información Pública Nacional, en donde se rige toda la normatividad en referencia al uso de la información en un ámbito y contexto público, además, detalla claramente cuáles pueden ser las prohibiciones, lo concerniente a los derechos de autor, la referenciación bibliográfica, y la veracidad de la información.

Dicho documento data de las normas mínimas para la publicación de información en los medios de comunicación audiovisuales y escritos, además, incluye información normativa para los medios de comunicación que se publiquen en la internet.

Por otro lado, realizando un enfoque en las precisiones adoptadas por la ley colombiana en cuanto a la publicación de sitios y de información en la internet, se determina la ley 1341 del 30 de julio de 2009 como el documento regulador y explicativo de dichas normatividades; el documento rige las políticas públicas en el sector de las telecomunicaciones, así como su ordenamiento general, régimen de competencia y cobertura en el espectro radioeléctrico.

Dicha documentación se encuentra, de forma completa, en los anexos llamados: LEY 1341 - 30 JULIO 2009 y LEY 1712 - 06 MARZO 2014

2.6 ESTUDIO DE CAMPO

RECOPIACIÓN DE DATOS

Para tener una visión más detallada del propósito del software se han realizado un tipo de encuesta a la población de la Corporación Universitaria Minuto de Dios regional Soacha, la intención es resaltar la influencia de los medios de comunicación en el entorno universitario y poder definir estrategias para que, a partir de la lectura crítica, se obtenga una postura propia frente a los sucesos que a diario suceden en el país.

El método de recolección de datos se hace a través de una encuesta, dicha encuesta cuenta con preguntas de selección sí o no, la encuesta se realizó a estudiantes de la Corporación Universitaria Minuto de Dios regional Soacha, el semestre y la carrera de los encuestados no se ha tenido en cuenta, únicamente se valora la posición de cada estudiante en referencia a las preguntas expuestas en la encuesta, la encuesta realizada consta de siete (7) preguntas donde se evalúan las diferentes opciones de información a las que recurren los estudiantes de la universidad, el formato de la encuesta es el siguiente:

RECOPIACIÓN DE DATOS PARA EL SISTEMA DE INFORMACIÓN WEB
HEMISFERIO CRÍTICO

1. Frecuentemente ve noticieros de los canales con mayor audiencia en el país (Noticias Caracol, Noticias RCN, City Noticias)
SI NO
2. ¿Tiene alguna suscripción a periódicos de mayor circulación en Bogotá (El Tiempo, El Espectador)?
SI NO
3. ¿Busca información adicional respecto a un hecho o acontecimiento que haya trascendido en el país?
SI NO
4. ¿Acostumbra a participar en foros o encuestas propuestas por los medios de comunicación tradicionales en el país? (Medios de comunicación tradicional se entiende por: Caracol, RCN, El Tiempo, El Espectador)
SI NO
5. ¿Consulta en la internet los periódicos o medios de información digitales? (El tiempo digital, El Espectador digital, Noticias Caracol digital, Noticias RCN digital)
SI NO
6. ¿Acostumbra a participar en los foros virtuales dentro de las publicaciones de los medios de comunicación anteriormente citados argumentando su punto de vista frente a algún suceso?
SI NO
7. ¿Conoce, lee o escucha medios de comunicación alternativos como Canal Capital, Periódico digital Las 2 Orillas, Revista Rebelión, etc.?
SI NO

FIG 1. Plantilla encuesta realizada

La encuesta se aplicó a 10 personas dentro de la universidad despreciando tanto semestre como carrera. La encuesta arrojó los siguientes resultados :

PREGUNTA NÚMERO 1

NÚMERO DE PREGUNTA	PREGUNTA	SI	NO
1	Frecuentemente ve noticieros de los canales con mayor audiencia en el país Noticias Caracol, Noticias RCN, City Noticias.	6	4
PORCENTAJE		60%	40%

Tabla 4. Resultados pregunta #1.

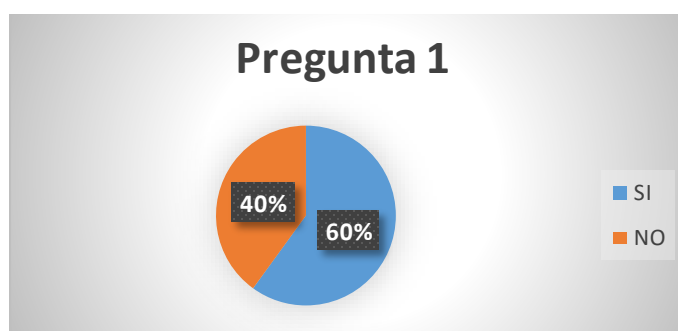

FIG 2. Porcentaje de respuesta pregunta 1

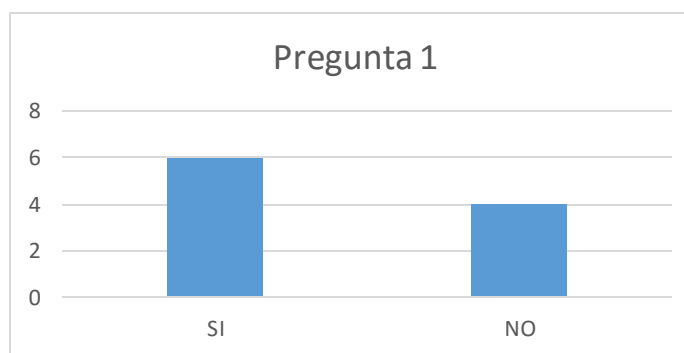

FIG 3. Respuesta pregunta 1

Se observa una tendencia a ver los noticieros tradicionales en el país, por otro lado, algunas personas son indiferentes a los acontecimientos que a diario suceden en el país.

PREGUNTA NÚMERO 2

NÚMERO DE PREGUNTA	PREGUNTA	SI	NO
2	¿Tiene alguna suscripción a periódicos de mayor circulación en Bogotá (El Tiempo, El Espectador)?	1	9
PORCENTAJE		10%	90%

Tabla 5. Resultados pregunta #2.

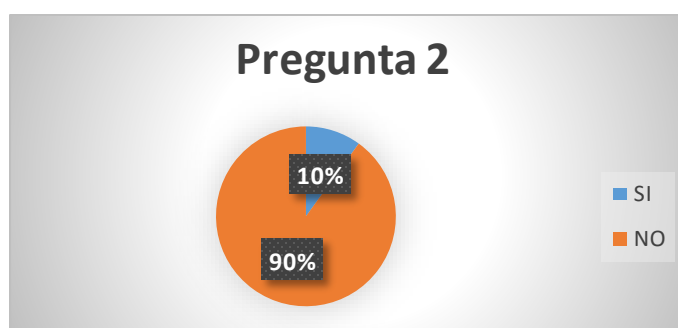

FIG 4. Porcentaje de respuesta pregunta 2

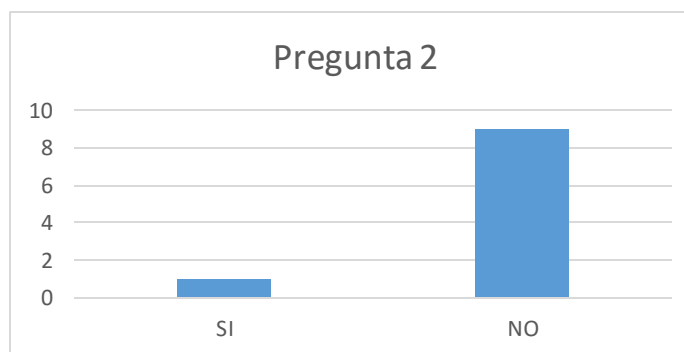

FIG 5. Respuesta pregunta 2

Se observa, según la encuesta, que los estudiantes no tienen ningún tipo de interés en suscribirse a periódicos o material informativo, esto se debe a los elevados precios de las suscripciones.

PREGUNTA NÚMERO 3

NÚMERO DE PREGUNTA	PREGUNTA	SI	NO
3	¿Busca información adicional respecto a un hecho o un acontecimiento que haya trascendido en el país?	3	7
PORCENTAJE		30%	70%

Tabla 6. Resultados pregunta #3.

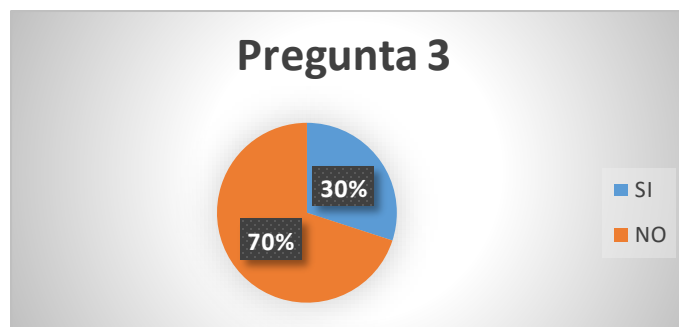

FIG 6. Porcentaje de respuesta pregunta 3

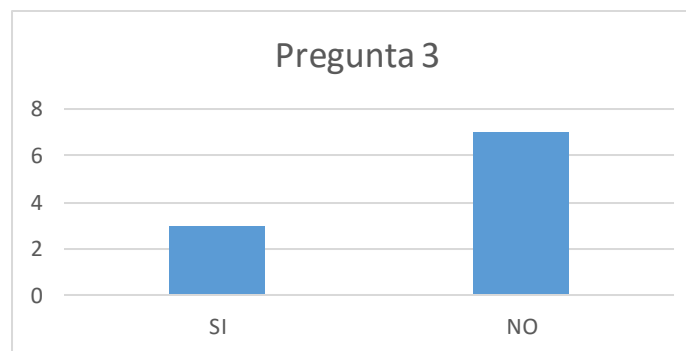

FIG 7. Respuesta pregunta 3

En referencia a la pregunta número 3 se observa un claro interés investigativo en referencia a los sucesos noticiosos con mayor trascendencia en el país, se observa un claro conformismo frente a la información que otorgan los medios de comunicación tradicionales en Colombia.

PREGUNTA NÚMERO 4

Tabla 7. Resultados pregunta #4

NÚMERO DE PREGUNTA	PREGUNTA	SI	NO
4	¿Acostumbra a participar en foros o encuestas propuestas por los medios de comunicación con mayor influencia en el país?	4	6
PORCENTAJE		40%	60%

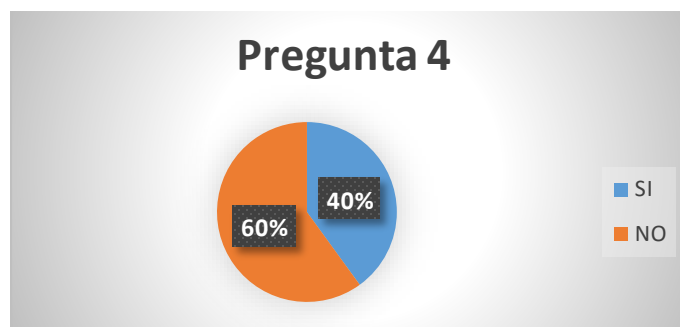

FIG 8. Porcentaje de respuesta pregunta 4

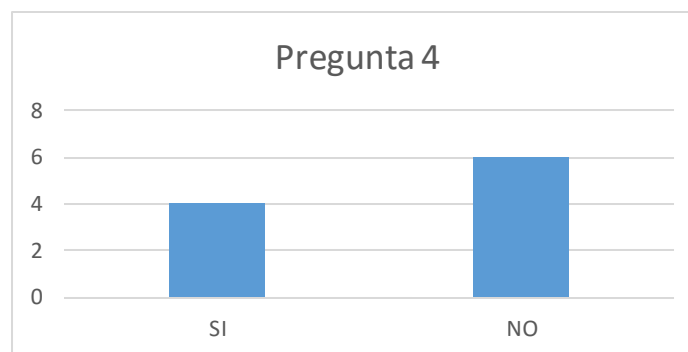

FIG 9. Respuesta pregunta 4

Respecto a la pregunta número 4 se evidencia el poco interés de las personas por participar en foros o encuestas patrocinadas, impulsadas y propuestas por los medios de comunicación más importantes del país, no se considera que sea importante la opinión del ciudadano.

PREGUNTA NÚMERO 5

NÚMERO DE PREGUNTA	PREGUNTA	SI	NO
5	¿Consulta en internet los periódicos o medios de información digitales?	7	3
PORCENTAJE		70%	30%

Tabla 8. Resultados pregunta #5

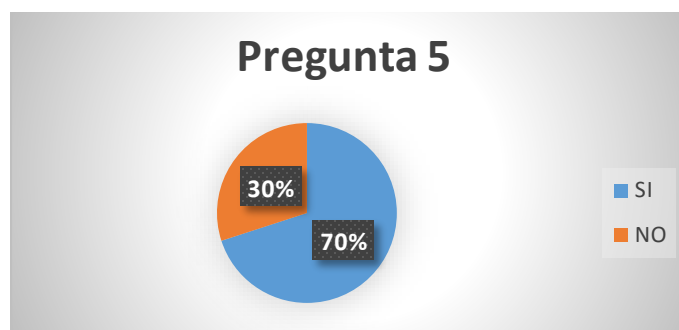

FIG 10. Porcentaje de respuesta pregunta 5

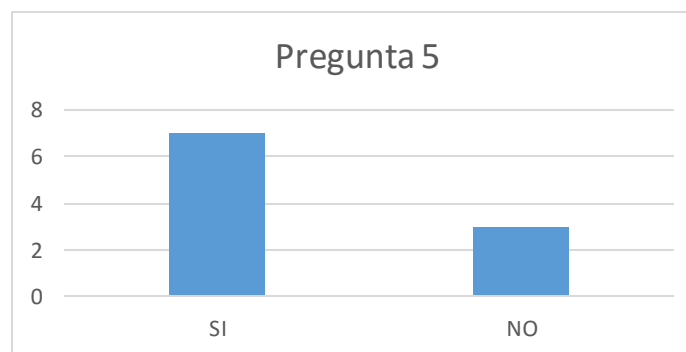

FIG 11. Respuesta pregunta 5

En referencia a la pregunta número 5 se observa una tendencia positiva a revisar el contenido de los medios de comunicación mas importantes del país a traves de sus paginas de internet, esto se debe a la facilidad y rapidez que ofrecen estos sitios para obtener información respecto a un suceso.

PREGUNTA NÚMERO 6

NÚMERO DE PREGUNTA	PREGUNTA	SI	NO
6	¿Acostumbra a participar en los foros virtuales dentro de las publicaciones de los medios de comunicación anteriormente citados argumentando su punto de vista frente a algún suceso?	2	8
PORCENTAJE		20%	80%

Tabla 9. Resultados pregunta #6

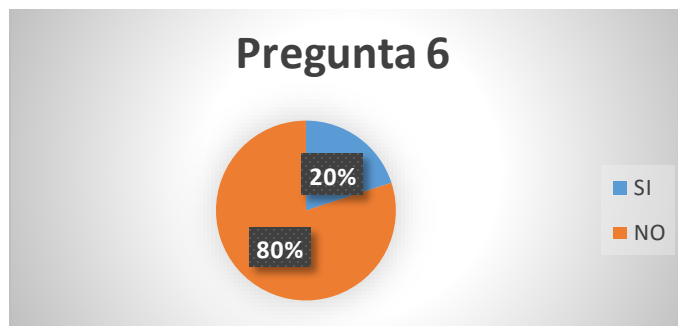

FIG 12. Porcentaje de respuesta pregunta 6

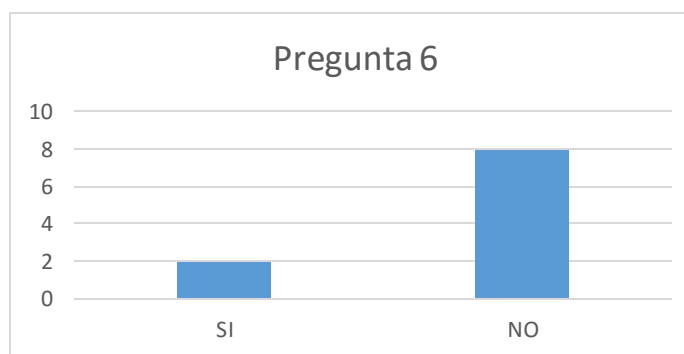

FIG 13. Respuesta pregunta 6

Respecto a los datos obtenidos a la pregunta número 6 se evidencia la poca importancia que tiene la opinion publica frente a una noticia, ademas, se observa el poco interes en debatir dentro de los lectores de la universidad.

PREGUNTA NÚMERO 7

NÚMERO DE PREGUNTA	PREGUNTA	SI	NO
7	¿Conoce, lee o escucha medios de comunicación alternativos como Canal Capital, periódico digital Las 2 orillas, Revista Rebelión, etc.?	1	9
PORCENTAJE		10%	90%

Tabla 10. Resultados pregunta #7

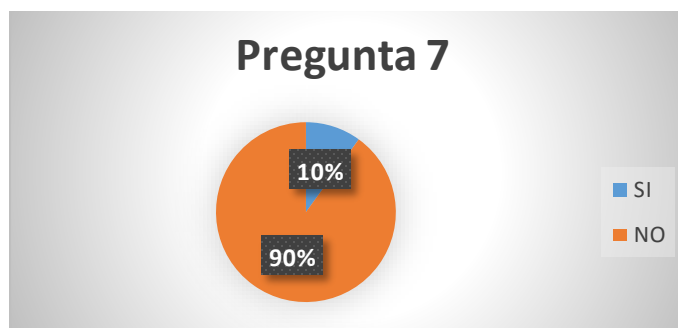

FIG 14. Porcentaje de respuesta pregunta 7

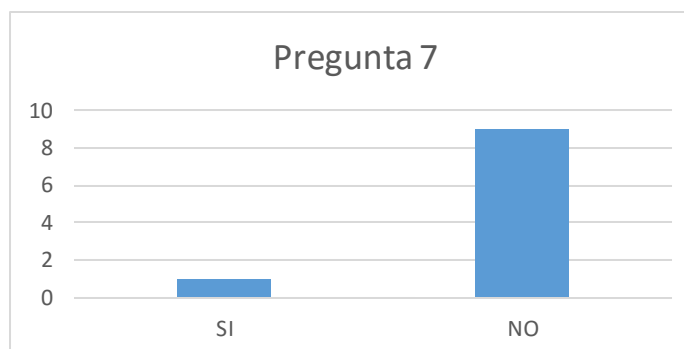

FIG 15. Respuesta pregunta 7

En referencia a la pregunta número 7 se observa que, a pesar de que los encuestados conocen algunos medios de comunicación alternativos como Canal Capital, solo el 10% de los encuestados ven sus programas y escuchan sus noticias, el

90% restante no consideran importante conocer acerca de la labor de los medios alternativos de comunicación.

INTERPRETACIÓN DE RESULTADOS

Al interpretar los resultados es notable que, a pesar de que los estudiantes ven noticias con regularidad, no se investiga a fondo a cerca de la fiabilidad de la información que dan los medios de comunicación tradicionales del país, se observa un fenómeno de conformidad informativa en la población y, es de poco interés, el encontrar medios alternativos de comunicación que den otro punto de vista acerca de los hechos más relevantes que suceden en el país.

Como conclusión esta que la conformidad y la parcialidad que otorgan los medios de comunicación con mayor influencia en el país funciona de una manera notable, la información que aportan estos medios es considerada verídica por la población y no hay ningún interés en investigar si, lo que dicen los noticieros o periódicos, es real o esta manipulado para la conveniencia de unos pocos.

3. INGENIERÍA DEL PROYECTO

3.1 CICLO DE VIDA

Cuando hablamos de ciclo de vida de software realizamos un acercamiento técnico y lógico en lo correspondiente al desarrollo, creación, mantenimiento, análisis y distribución de software; es realizar un análisis exhaustivo a la vida útil del software, desde el levantamiento de requerimientos, pasando por el desarrollo, la ejecución, mantenimiento y la finalización de su uso.

El ciclo de vida utilizado en el proyecto es el ciclo de vida en cascada; a continuación se dará una definición teórica de este ciclo:

MODELO EN CASCADA ¹

Es considerado el ciclo de vida más básico y ha servido como base para la construcción de modelos más completos. Está influenciado por el modelo de ciclo de vida convencional, también se divide en diferentes fases que contienen una serie de actividades que deben ser realizadas para que la meta principal (la construcción de un software de calidad) sea correctamente ejecutado.

¹ Tomado de: <http://metodologiaencascada.blogspot.com.co/> Modelo en cascada.

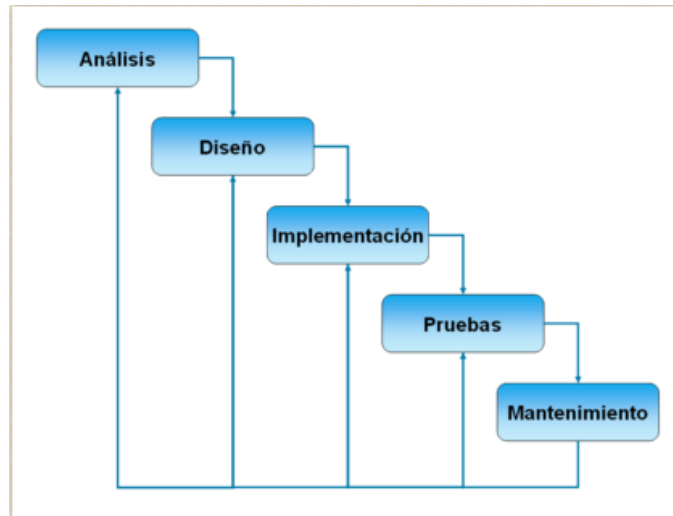

FIG 16. Modelo de cascada

Las fases que corresponden al modelo de cascada son las siguientes:

- ✓ **ANÁLISIS DE SISTEMA Y REQUERIMIENTOS:** Al ser un proceso que se comprende dentro de la ingeniería de software, se debe tener la consideración del análisis del sistema como tal, es decir, las necesidades que entrará a suplir el software, el levantamiento de requerimientos para proceder al análisis, el ámbito de información del software, las herramientas que se utilizarán para la ejecución del software.
- ✓ **DISEÑO:** En esta etapa se realiza un diseño que estructure la información y los pasos para iniciar con la construcción del software, se deben seguir cuatro pasos o fases:
 - Estructura de datos
 - Arquitectura de software
 - Procedimiento detallado
 - Caracterización de la interfaz

Los pasos anteriormente descritos afianzan el procedimiento del diseño y permiten que se puedan crear diferentes alternativas o prototipos de ejecución para el software.

- ✓ **IMPLEMENTACIÓN:** Se refiere al proceso de desarrollo y codificación del programa o software, en este paso se empieza la construcción programática del software.
- ✓ **PRUEBAS:** Este proceso determina los posibles errores o modificaciones que tenga lugar el software antes de entregarse, este proceso es vital para que el software sea un producto de calidad y no presente errores graves durante su ejecución.
- ✓ **MANTENIMIENTO:** Este proceso se refiere a la actualización, reparación o mejoras que necesite el software posterior al lanzamiento o al entrega del producto.

3.2 METODOLOGIA DESARROLLO DEL PROYECTO

TIPO DE INVESTIGACIÓN 2

La Corporación Universitaria Minuto de Dios, dentro de su ejercicio pedagógico praxeológico, define las líneas de investigación como un proceso estructurado de problemas y objetivos de investigación, dentro de un campo de conocimiento, que promueven acciones que tengan incidencias positivas dentro de la comunidad; es conocido que el ejercicio de UNIMINUTO es aportar estrategias para la solución de problemáticas con índoles sociales que convengan y sirvan a la comunidad. Las líneas de investigación que se manejan en la universidad se dividen en 4 grandes líneas:

- Educacion y transformación social
- Desarrollo humano y comunicación
- Innovacion social y productiva
- Gestion social y apoyo comunitario

Dichas líneas comprenden un proceso académico y social en donde se buscan alternativas investigativas que promuevan transformaciones sociales y productivas.

La línea de investigación utilizada, dentro de lo establecido por la Corporación Universitaria Minuto de Dios es Educación, transformación social e innovación: Dicha línea de investigación engloba el objetivo principal del proyecto que consiste en ser una herramienta académica que posibilite el refuerzo del pensamiento crítico a través del análisis de publicaciones hechas por medios de comunicación tradicionales y de mayor difusión del país, esto teniendo en cuenta los espacios de debate que se dan dentro del proyecto y la posibilidad de apropiarse de una postura crítica a partir de una concepción de la realidad propia y racionalizando el papel de la sociedad en los procesos políticos en Colombia.

METODOLOGÍA

La metodología utilizada para el proyecto será la RUP (*proceso racional unificado*), es el modelo más utilizado para el análisis, implementación y documentación para sistemas orientados a objetos, junto con UML son considerados modelos estándar dentro de la construcción de software.

Se selecciona el modelo RUP ya que permite una comunicación directa con el cliente, que está involucrado en los procesos de análisis de software y permiten un proceso de adaptabilidad dependiendo el proyecto que se trabaje. Teniendo en cuenta el objetivo principal de la ingeniería de software que es generar software de alta calidad, esta metodología permite que, a partir de la adaptabilidad, sea más fácil lograr este objetivo. Para el desarrollo permite la construcción del software a partir de fases que aporta organización y premeditación a la hora de su desarrollo.

Las fases contempladas dentro de la metodología RUP son las siguientes:

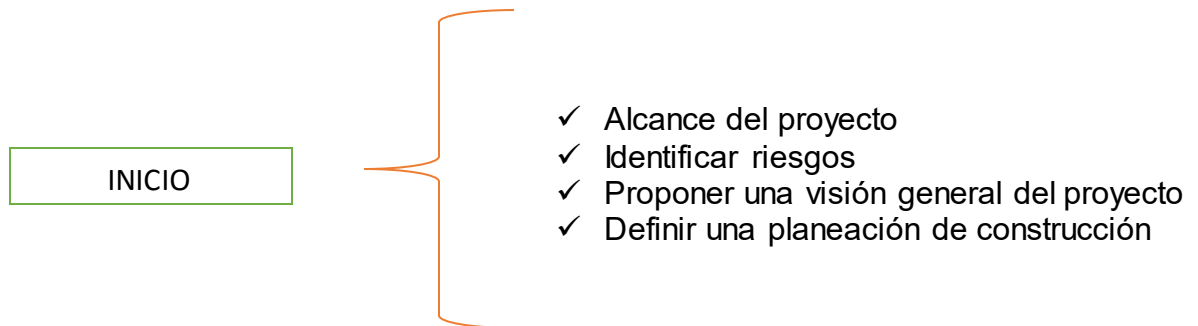

FIG 17. Fase de inicio metodología RUP

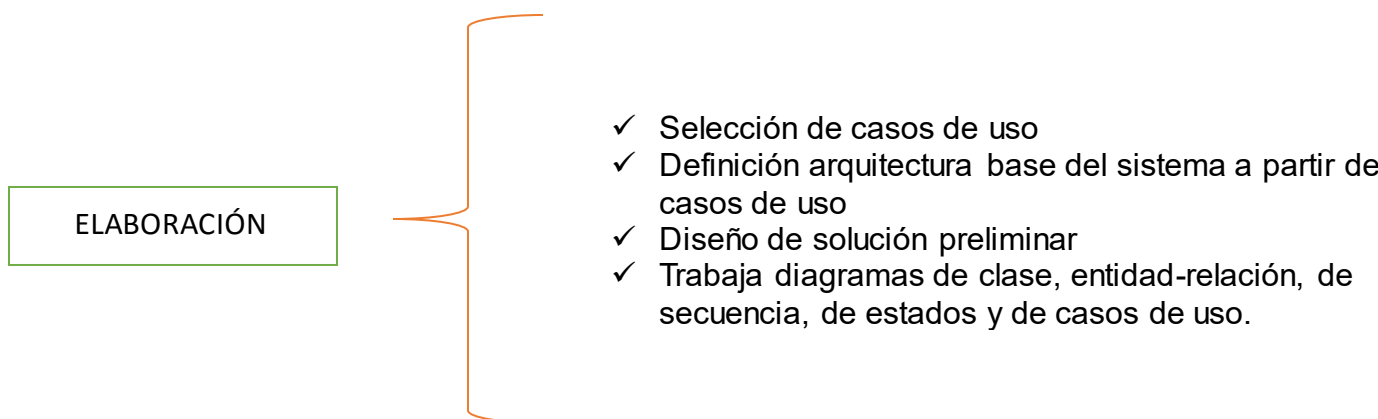

FIG 18. Fase de elaboración metodología RUP

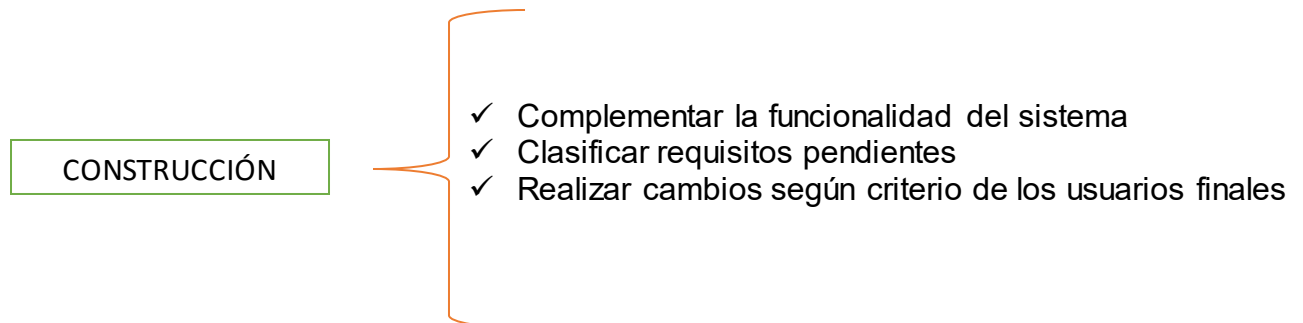

FIG 19. Fase de construcción metología RUP

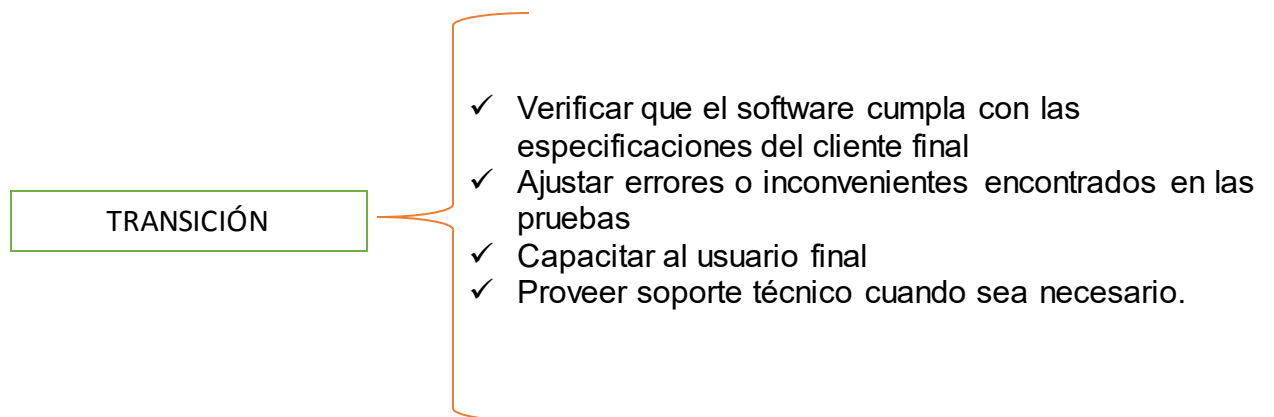

FIG 20. Fase de transición metología RUP

3.3 DIAGRAMAS DE CASOS DE USO

DIAGRAMAS DE CASOS DE USO – DESCRIPCIÓN DE ACTORES

ACTOR	USUARIO	ID: DA01
Descripción	Es el actor que participa activamente en los foros propuestos dentro de las publicaciones que se encuentran en la gaceta, es el actor que explora el contenido de la gaceta y participa activamente en los debates propuestos.	
Características	Explora contenido, selecciona publicaciones, realiza comentarios, participa en debates.	
Relaciones	Relación directa con el administrador del sistema	
Referencias	DA01, CU07, CU06, CU01	

Tabla 11. Descripción actor usuario

ACTOR	ADMINISTRADOR DE SISTEMA	ID: DA02
Descripción	Es el actor que modera los comentarios de los foristas, agrega y elimina empleados pertenecientes a la gaceta digital, modifica y elimina comentarios malintencionados o prohibidos según los lineamientos de la gaceta y elimina usuarios que son reincidentes en escribir comentarios inapropiados.	
Características	Modera comentarios dentro de los foros, agrega, elimina y modifica empleados, elimina usuarios.	
Relaciones	Relación directa con usuarios, sistema de foros y empleados	
Referencias	DA02, CU02, CU04,	

Tabla 12. Descripción actor administrador de sistema

ACTOR	ANALISTA DE SISTEMA	ID: DA03
Descripción	Este actor se encarga de la selección de noticias manipuladas mediáticamente, realiza una investigación para determinar los hechos manipulados, redacta un análisis crítico de las publicaciones seleccionadas y comparte el contenido incitando el debate crítico a través de foros.	
Características	Selecciona noticias manipuladas, redacta análisis crítico a publicaciones, incita al debate en los foros.	
Relaciones	Relación directa con los usuarios	
Referencias	DA03, CU03, CU05,	

Tabla 13. Descripción actor analista

CASOS DE USO

CASO DE USO	
ACTORES	Usuario
TIPO	Primario
REFERENCIA	CU01, DA01
PRECONDICIÓN	El usuario lee las publicaciones y decide participar en los foros de debate
POSTCONDICIÓN	El usuario realiza un registro en la gaceta para acceder a las opciones del usuario registrado
PROPÓSITO	
Realizar el registro en la gaceta digital para poder participar activamente en los foros propuestos en cada noticia o publicación de análisis.	
RESUMEN	
El usuario realiza una lectura a las publicaciones contenidas en la gaceta, decide realizar el registro en la gaceta y participar en los debates propuestos.	
CURSO NORMAL (BÁSICO)	
ACTOR 1	1. Ingresa a la gaceta digital
ACTOR 1	2. Explora el contenido de la gaceta
ACTOR 1	3. Selecciona una publicación
ACTOR 1	4. Realiza registro en la gaceta
ACTOR 1	5. Accede a las opciones de usuario registrado
ACTOR 1	6. Sale del sistema
OTROS DATOS	
FRECUENCIA DE ESPERA	El proceso se realiza cada vez que el cliente decida comentar en los foros. El proceso de registro en la gaceta se realiza una sola vez.
IMPORTANCIA	La importancia del caso de uso es de alta importancia en el proceso
ESTADO	El estado del caso de uso es activo dentro del proceso
EXCEPCIONES	El número de identificación del usuario ya existe, debe validar sus credenciales de acceso.
URGENCIA	La urgencia es alta dentro del desarrollo del proceso respecto al caso de uso
ESTABILIDAD	La estabilidad de los requisitos debe ser alta para el correcto funcionamiento de los procesos llevados a cabo por el sistema

Tabla 14. Tabla registro en gaceta

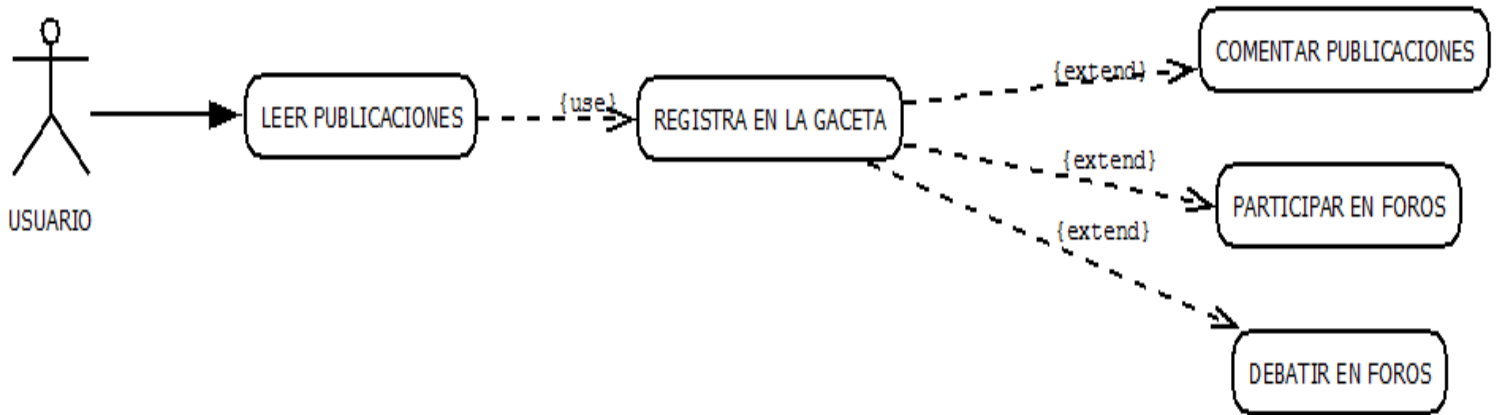

FIG 21. Caso de uso registro de usuario

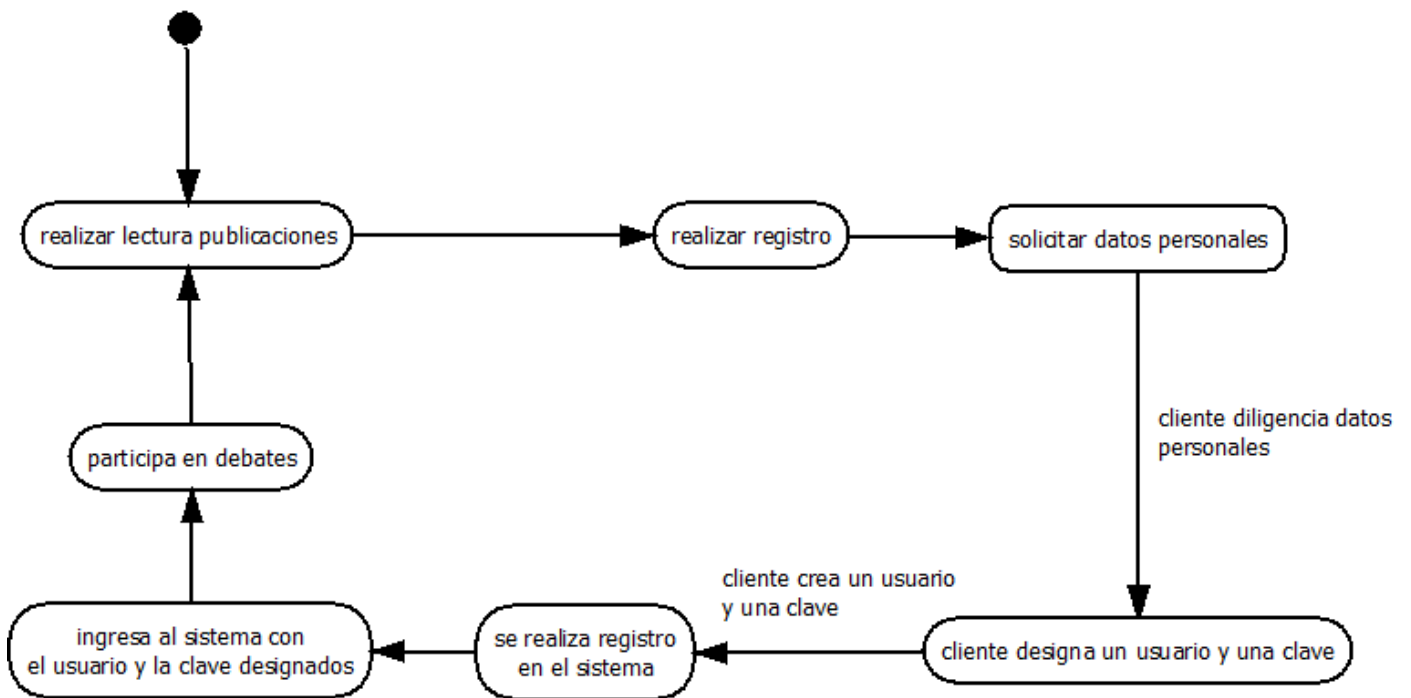

FIG 22. Diagrama de estado registro de usuario

CASO DE USO	
ACTORES	Administrador del sistema
TIPO	Primario
REFERENCIA	CU02, DA02
PRECONDICIÓN	El administrador revisa los comentarios y valida que no contengan material inapropiado
POSTCONDICIÓN	Los comentarios inapropiados son modificados por el administrador, en el caso que sean reiterativos, los comentarios y el usuario reincidente se eliminan del sistema
PROPÓSITO	
Moderar efectivamente los comentarios que los usuarios redactan en las publicaciones de la gaceta; propiciar el respeto a los usuarios y a las normas que imparte la gaceta digital.	
RESUMEN	
El administrador valida los comentarios de los usuarios, dependiendo del tipo de comentario accede a modificar o eliminar (tanto el comentario como el usuario) del sistema	
CURSO NORMAL (BÁSICO)	
ACTOR 2	1. Ingresa a la gaceta digital
ACTOR 2	2. Explora el contenido de la gaceta
ACTOR 2	3. Valida el contenido de los comentarios
ACTOR 2	4. Si el comentario es inapropiado, el administrador modifica el comentario con un mensaje de alerta
ACTOR 2	5. Si el comentario o el usuario son reincidentes, el administrador puede acceder a eliminar al usuario y los comentarios del sistema
ACTOR 2	6. Sale del sistema
OTROS DATOS	
FRECUENCIA DE ESPERA	El proceso de modificar comentarios se realiza cada vez que el contenido del comentario sea inapropiado o contenga publicidad. Si el usuario es reincidente, se accederá a eliminarlo.
IMPORTANCIA	La importancia del caso de uso es alta en el proceso
ESTADO	El estado del caso de uso es activo dentro del proceso
EXCEPCIONES	
URGENCIA	La urgencia es alta dentro del desarrollo del proceso respecto al caso de uso
ESTABILIDAD	La estabilidad de los requisitos debe ser alta para el correcto funcionamiento de los procesos llevados a cabo por el sistema

Tabla 15. Tabla moderación de foros

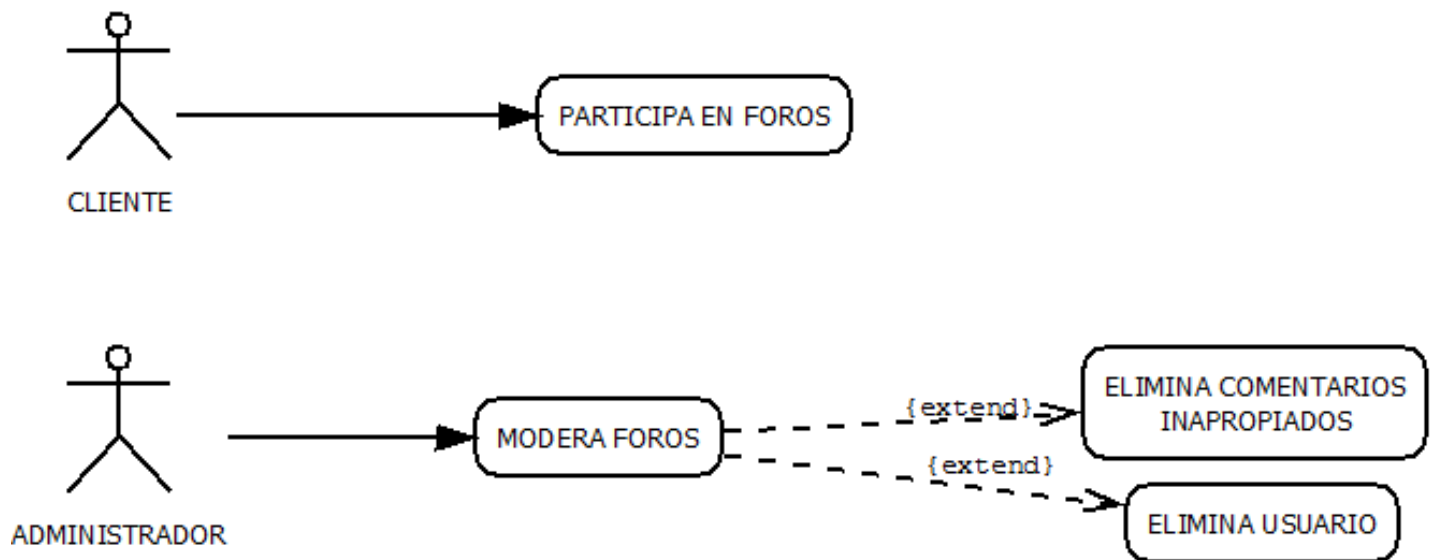

FIG 23. Caso de uso moderación de foros

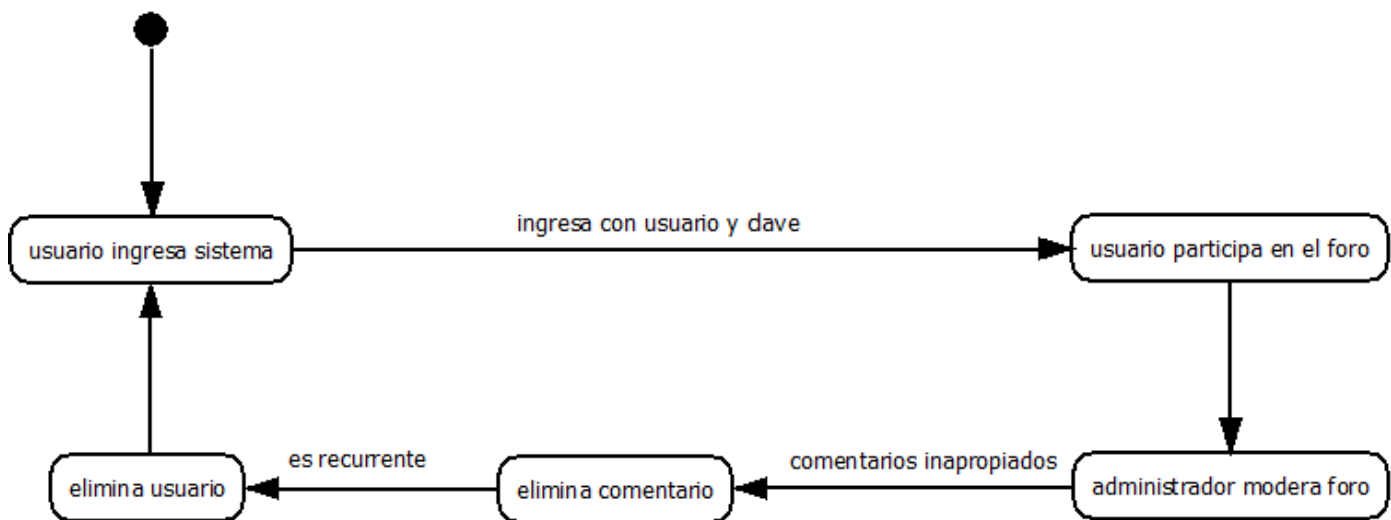

FIG 24. Diagrama de estado moderación de foros

CASO DE USO	
ACTORES	Analista
TIPO	Secundario
REFERENCIA	CU03, DA03
PRECONDICIÓN	Realiza una investigación exhaustiva en los medios de comunicación tradicionales respecto a noticias manipuladas políticamente
POSTCONDICIÓN	Generar un texto analítico en referencia a la noticia posiblemente manipulada para obtener un boceto de análisis.
PROPÓSITO	
Seleccionar noticias que contengan contenido parcializado, manipulado o maquillado dentro de los medios de comunicación tradicionales.	
RESUMEN	
El analista investiga la fiabilidad de las publicaciones hechas por los medios de comunicación con más difusión en el país, selecciona las noticias y realiza un análisis crítico en referencia a dicha publicación	
CURSO NORMAL (BÁSICO)	
ACTOR 3	1. El analista realiza una investigación de noticias manipuladas 2. El analista selecciona las noticias y procede a realizar un análisis crítico de dichas publicaciones 3. El analista redacta un texto analítico que detalle la posible manipulación mediática.
ACTOR 3	
ACTOR 3	
OTROS DATOS	
FRECUENCIA DE ESPERA	El proceso investigativo es continuo, la selección de noticias se da dependiendo de la manipulación implícita dentro de la noticia.
IMPORTANCIA	La importancia del caso de uso es de alta importancia en el proceso
ESTADO	El estado del caso de uso es activo dentro del proceso
EXCEPCIONES	Las noticias internacionales tienen alguna implicación con el país; se deben incluir teniendo presente las condiciones que afecten socialmente a Colombia respecto a la noticia y enfatizar en dichas acciones.
URGENCIA	La urgencia es alta dentro del desarrollo del proceso respecto al caso de uso
ESTABILIDAD	La estabilidad de los requisitos debe ser alta para el correcto funcionamiento de los procesos llevados a cabo por el sistema

Tabla 16. Tabla selección de noticias

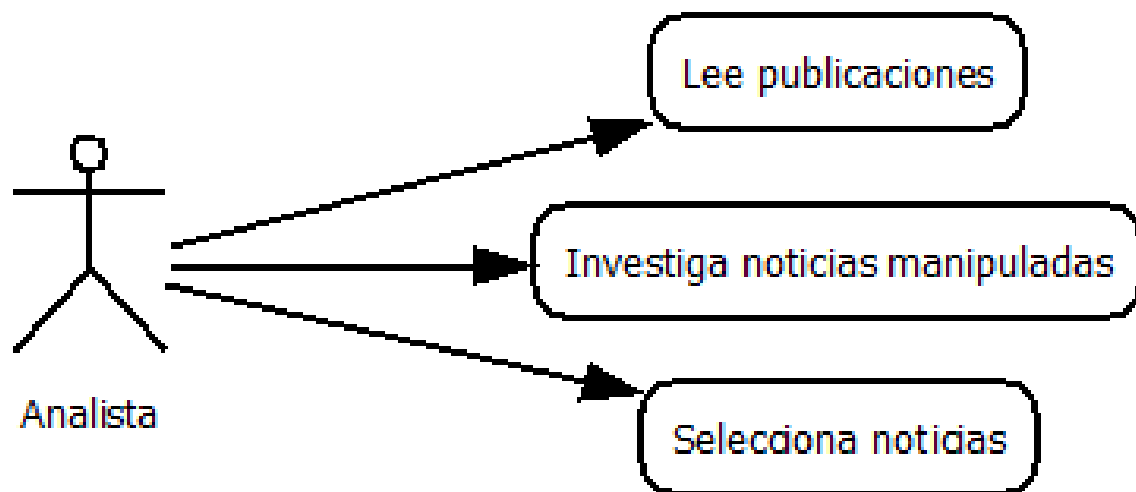

FIG 25. Caso de uso selección de noticias

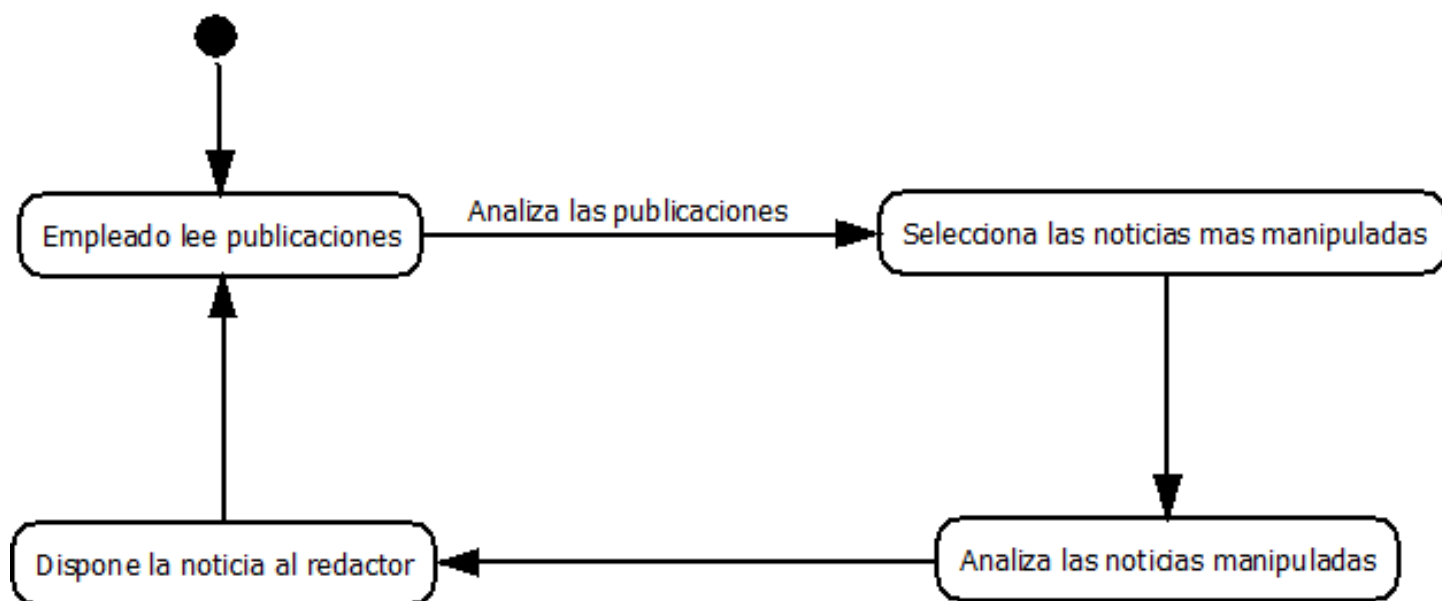

FIG 26. Diagrama estado selección de noticias

CASO DE USO	
ACTORES	Administrador del sistema
TIPO	Primario
REFERENCIA	CU04, DA02
PRECONDICIÓN	El nuevo empleado debe diligenciar un formulario de inscripción
POSTCONDICIÓN	El administrador del sistema ingresa los datos y registra al empleado, posteriormente designa un usuario y contraseña de acceso al nuevo empleado.
PROPÓSITO	
Realizar el registro de empleados (administradores) del sistema	
RESUMEN	
El nuevo empleado debe diligenciar un formulario que posteriormente ingresara el administrador del sistema a la base de datos	
CURSO NORMAL (BÁSICO)	
ACTOR 2	1. El nuevo empleado llena el formulario de registro
ACTOR 2	2. El administrador digitaliza dichos datos y los almacena en la base de datos
ACTOR 2	3. Al nuevo empleado se le concede un usuario y una contraseña de acceso al sistema
OTROS DATOS	
FRECUENCIA DE ESPERA	El proceso de registro de empleados se debe realizar cuando se solicite un nuevo administrador.
IMPORTANCIA	La importancia del caso de uso es de alta importancia en el proceso
ESTADO	El estado del caso de uso es activo dentro del proceso
EXCEPCIONES	El nuevo empleado no diligencia completamente los datos personales; El administrador puede ingresar al empleado y, pasado el tiempo, solicitar dichos datos y realizar la modificación en la base de datos del sistema
URGENCIA	La urgencia es alta dentro del desarrollo del proceso respecto al caso de uso
ESTABILIDAD	La estabilidad de los requisitos debe ser alta para el correcto funcionamiento de los procesos llevados a cabo por el sistema

Tabla 17. Tabla registro de empleados

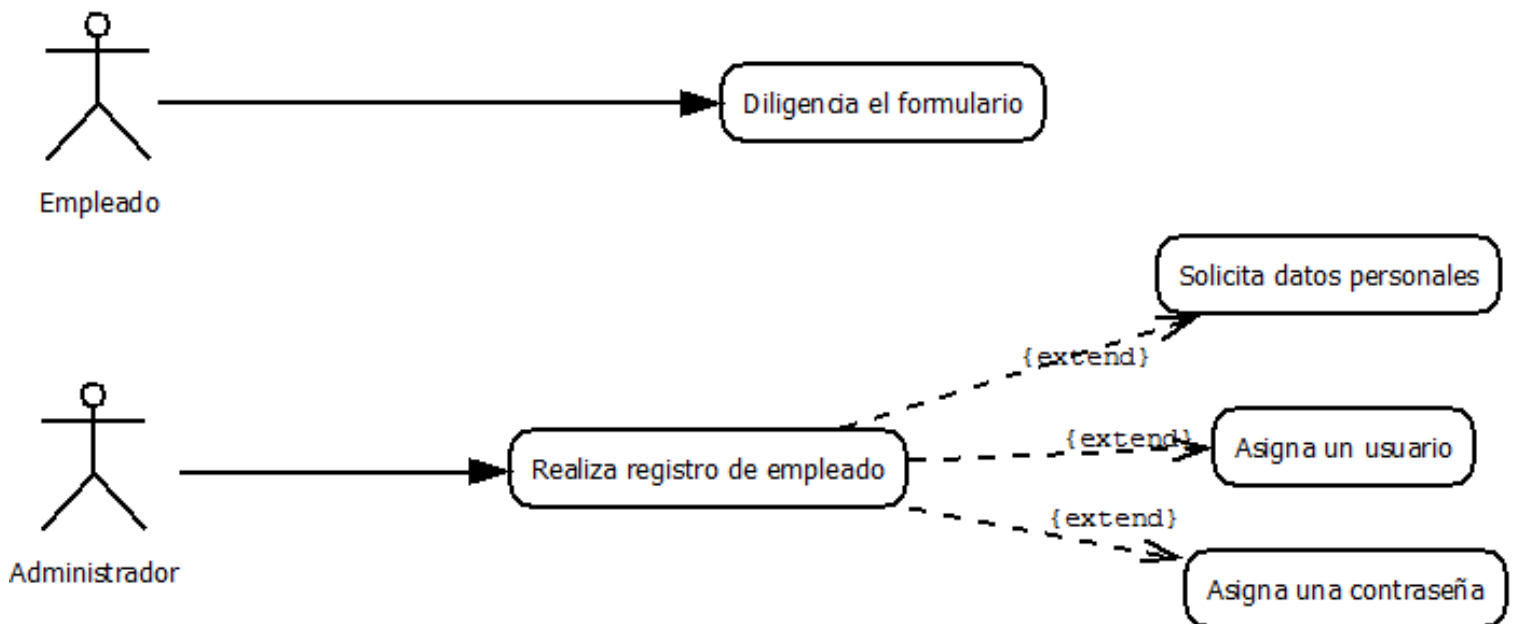

FIG 27. Caso de uso registro de empleado

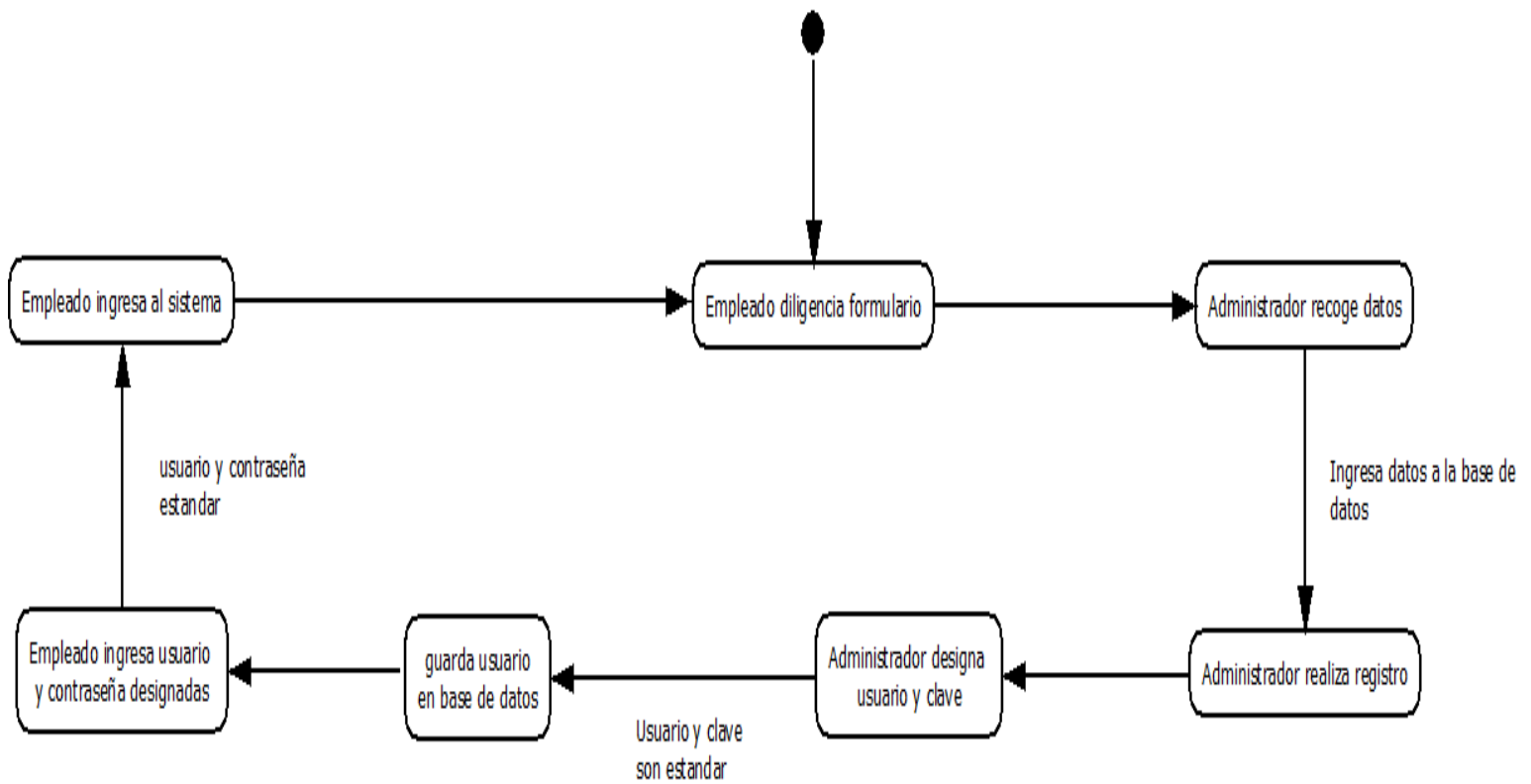

FIG 28. Diagrama de estado registro de empleados

CASO DE USO	
ACTORES	Analista
TIPO	Primario
REFERENCIA	CU05, DA03
PRECONDICIÓN	Se debe realizar una selección de noticias para proceder con el análisis crítico de las publicaciones
POSTCONDICIÓN	Se debe redactar el texto, realizar una investigación exhaustiva y participar activamente en los debates.
PROPÓSITO	
Analizar críticamente la noticia identificada, realiza una investigación que sustente su análisis y procede a redactar una publicación.	
RESUMEN	
El analista selecciona noticias que contengan algún tipo de manipulación, redacta un análisis crítico investigando y argumentando su posición y publica el texto en la gaceta.	
CURSO NORMAL (BÁSICO)	
ACTOR 3	1. El empleado selecciona noticias para realizar el análisis crítico
ACTOR 3	2. El empleado investiga sobre la temática y redacta el artículo de análisis
ACTOR 3	3. El artículo es publicado en la gaceta digital
OTROS DATOS	
FRECUENCIA DE ESPERA	El proceso de análisis se debe realizar cada vez que haya una selección de noticias para realizar la argumentación crítica
IMPORTANCIA	La importancia del caso de uso es de alta importancia en el proceso
ESTADO	El estado del caso de uso es activo dentro del proceso
EXCEPCIONES	
URGENCIA	La urgencia es alta dentro del desarrollo del proceso respecto al caso de uso
ESTABILIDAD	La estabilidad de los requisitos debe ser alta para el correcto funcionamiento de los procesos llevados a cabo por el sistema

Tabla 18. Tabla redactor escribe publicación

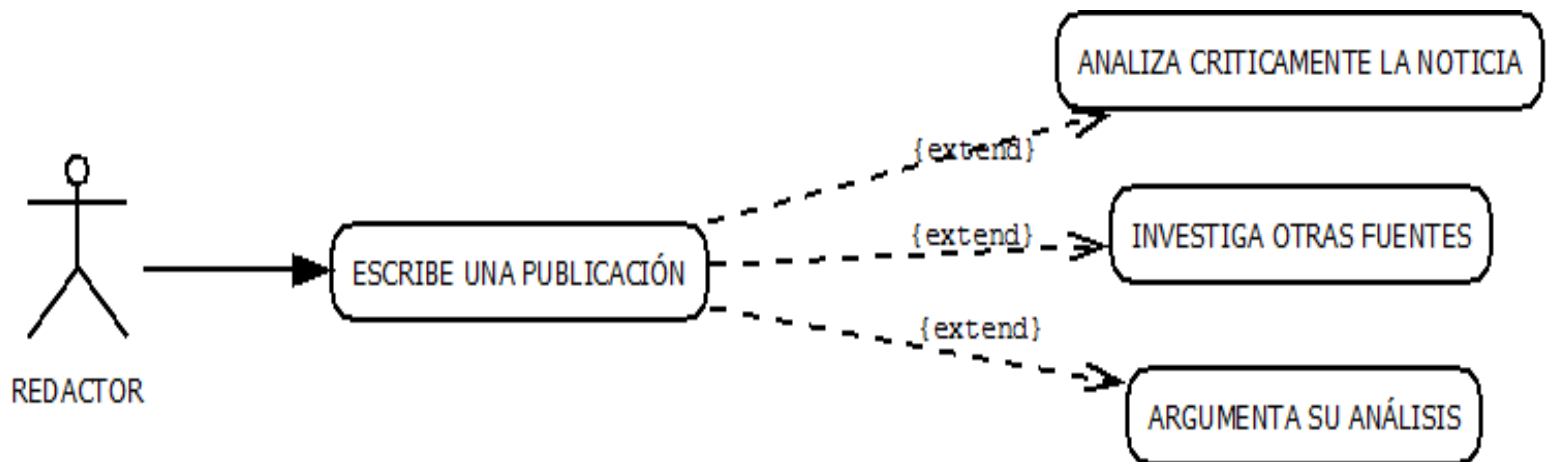

FIG 29. Caso de uso Redactor escribe una publicación

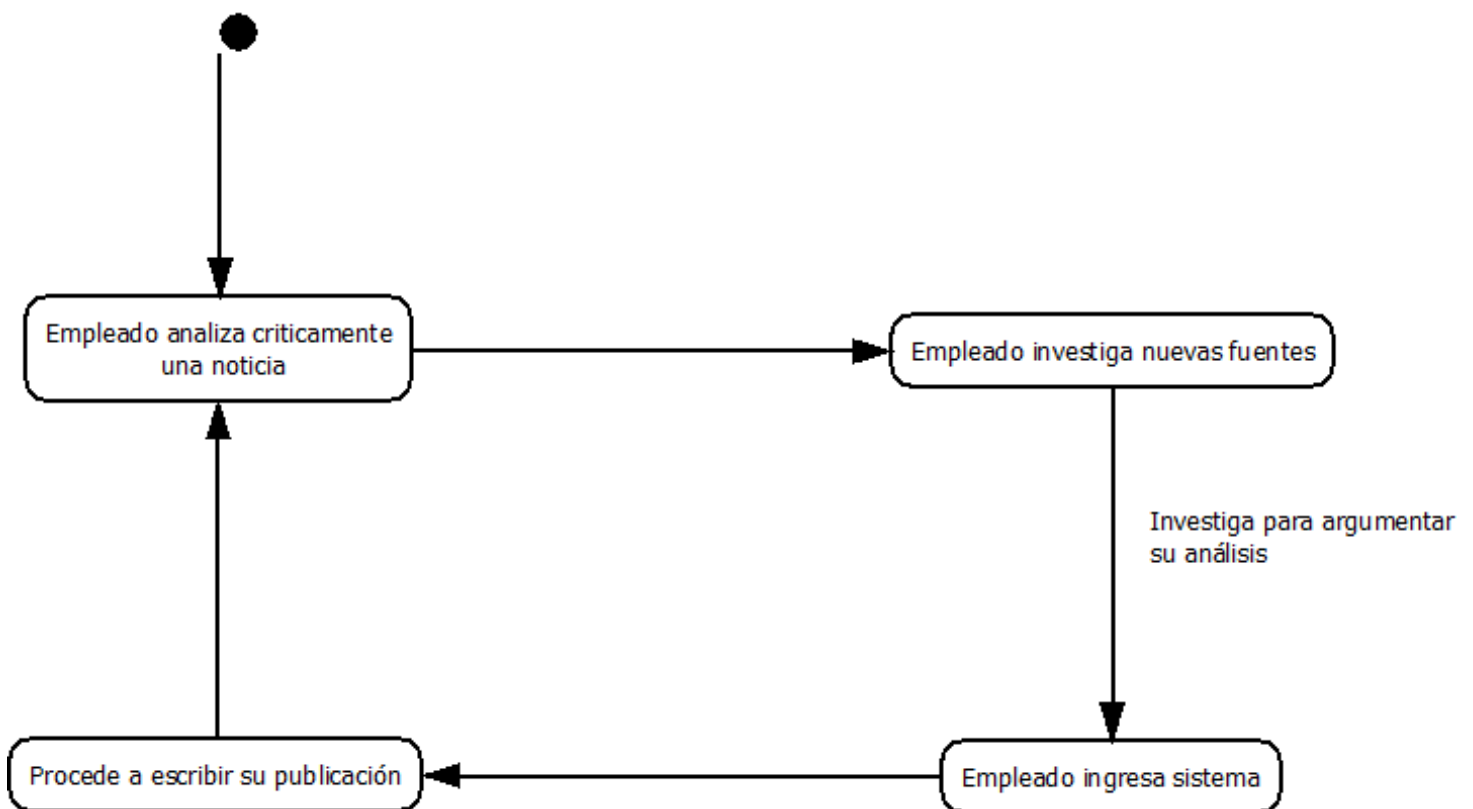

FIG 30. Diagrama de estado redactor escribe una publicación

CASO DE USO	
ACTORES	Usuario
TIPO	Primario
REFERENCIA	CU06, DA01
PRECONDICIÓN	El usuario lee las publicaciones y decide participar en los foros de debate
POSTCONDICIÓN	El usuario se registra en la gaceta y puede participar en los foros de debate
PROPÓSITO	
Realizar el registro en la gaceta digital para poder participar activamente en los foros propuestos en cada noticia o publicación de análisis.	
RESUMEN	
El usuario realiza una lectura a las publicaciones contenidas en la gaceta, decide comentar en alguna publicación, realiza el registro en la gaceta que le permite comentar, comenta en el foro y participa activamente en los debates propuestos.	
CURSO NORMAL (BÁSICO)	
ACTOR 1	1. Ingres a la gaceta digital
ACTOR 1	2. Explora el contenido de la gaceta
ACTOR 1	3. Selecciona una publicación
ACTOR 1	4. Si no está registrado: Realiza el registro en la gaceta
ACTOR 1	5. Si está registrado: ingresa con las credenciales de acceso a la gaceta
ACTOR 1	6. Realiza el comentario y participa en los foros
ACTOR 1	7. Sale del sistema
OTROS DATOS	
FRECUENCIA DE ESPERA	El proceso se realiza cada vez que el cliente decida comentar en los foros. El proceso de registro en la gaceta se realiza una sola vez El proceso de logeo de usuario se realiza una vez, al ingresar puede comentar en todos los foros que crea conveniente el usuario.
IMPORTANCIA	La importancia del caso de uso es de alta importancia en el proceso
ESTADO	El estado del caso de uso es activo dentro del proceso
EXCEPCIONES	El usuario eliminado por redactar comentarios inadecuados no se puede registrar nuevamente en la gaceta digital.
URGENCIA	La urgencia es alta dentro del desarrollo del proceso respecto al caso de uso
ESTABILIDAD	La estabilidad de los requisitos debe ser alta para el correcto funcionamiento de los procesos llevados a cabo por el sistema

Tabla 19. Tabla usuario participa en foro

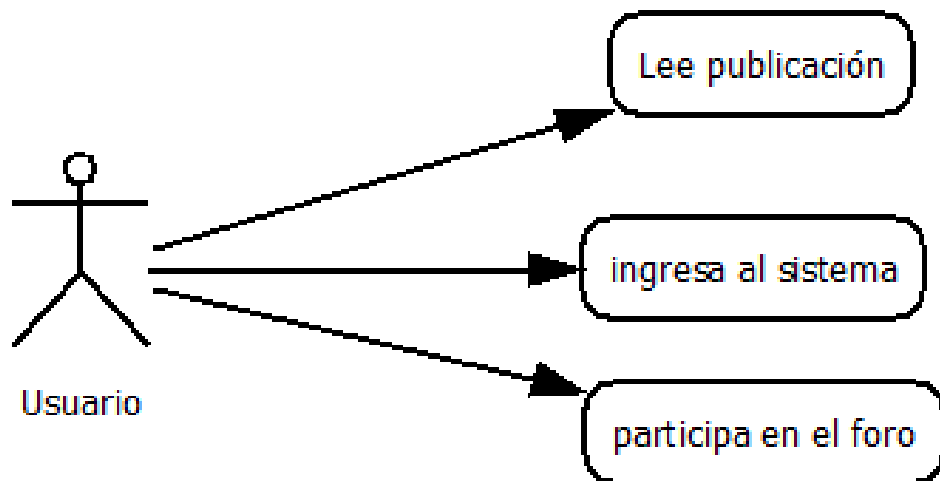

FIG 31. Caso de uso usuario participa en foro

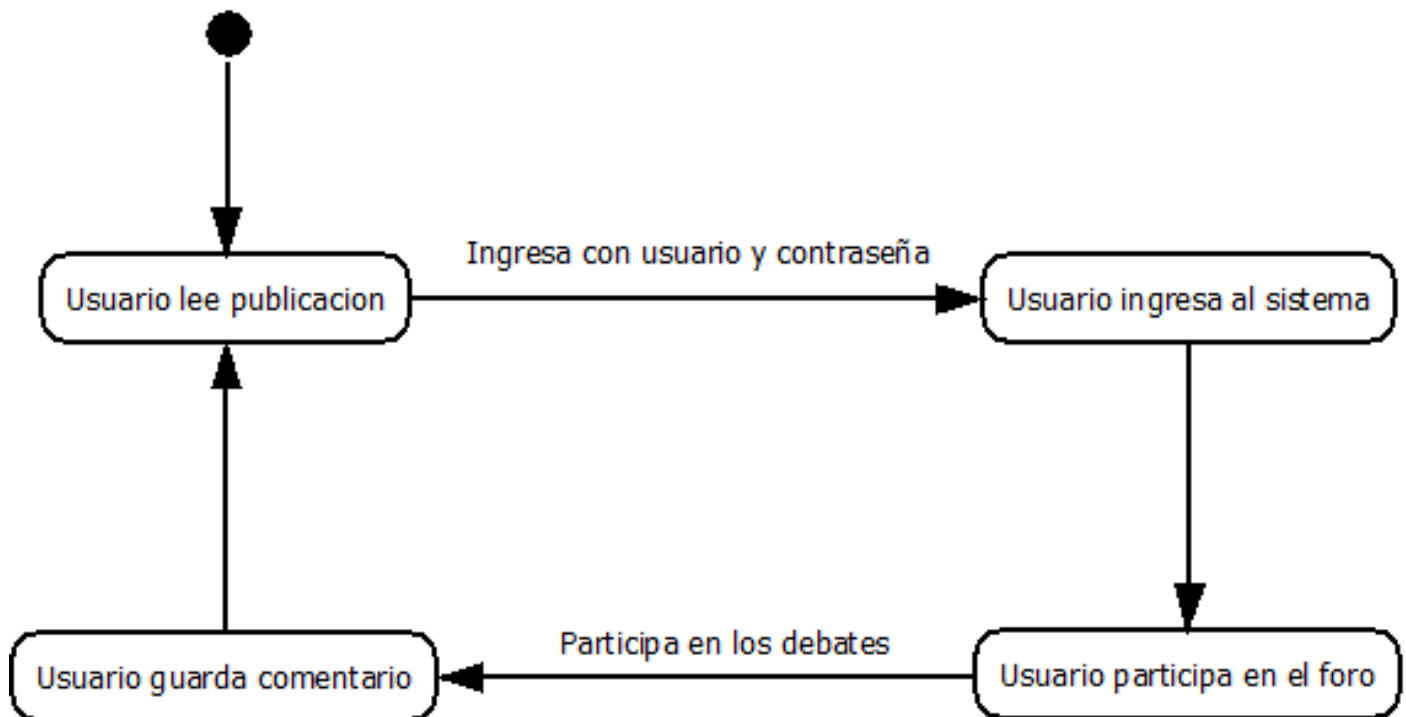

FIG 32. Diagrama de estado usuario participa en foro

CASO DE USO	
ACTORES	Usuario
TIPO	Primario
REFERENCIA	CU07, DA01
PRECONDICIÓN	El usuario debe estar registrado en la gaceta digital
POSTCONDICIÓN	EL usuario debe almacenar los datos modificados
PROPÓSITO	
Realizar modificaciones a la información personal de los usuarios, además, modificar la contraseña de acceso a la gaceta digital	
RESUMEN	
El usuario registrado puede modificar datos personales y la contraseña en la base de datos	
CURSO NORMAL (BÁSICO)	
ACTOR 1	1. Registra en la gaceta digital
ACTOR 1	2. Ingresa en la gaceta digital
ACTOR 1	3. Realiza modificaciones en sus información
ACTOR 1	4. Modifica la contraseña de acceso si lo considera necesario
ACTOR 1	5. Almacena los datos modificados
OTROS DATOS	
FRECUENCIA DE ESPERA	El proceso se realiza con poca intensidad, depende de la información que desee cambiar el usuario.
IMPORTANCIA	La importancia del caso de uso es de alta importancia en el proceso
ESTADO	El estado del caso de uso es activo dentro del proceso
EXCEPCIONES	La información que puede cambiar es: dirección, teléfono, email y la contraseña de acceso, datos como el nombre o número de documento no se pueden modificar, tampoco puede eliminar el usuario.
URGENCIA	La urgencia es alta dentro del desarrollo del proceso respecto al caso de uso
ESTABILIDAD	La estabilidad de los requisitos debe ser alta para el correcto funcionamiento de los procesos llevados a cabo por el sistema

Tabla 20. Tabla usuario modifica datos personales

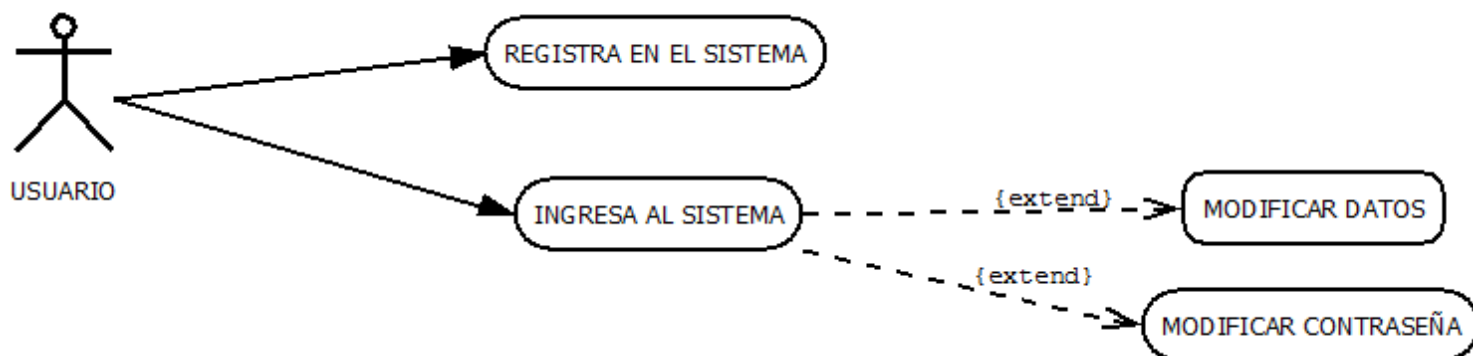

FIG 33. Caso de uso usuario modifica información personal

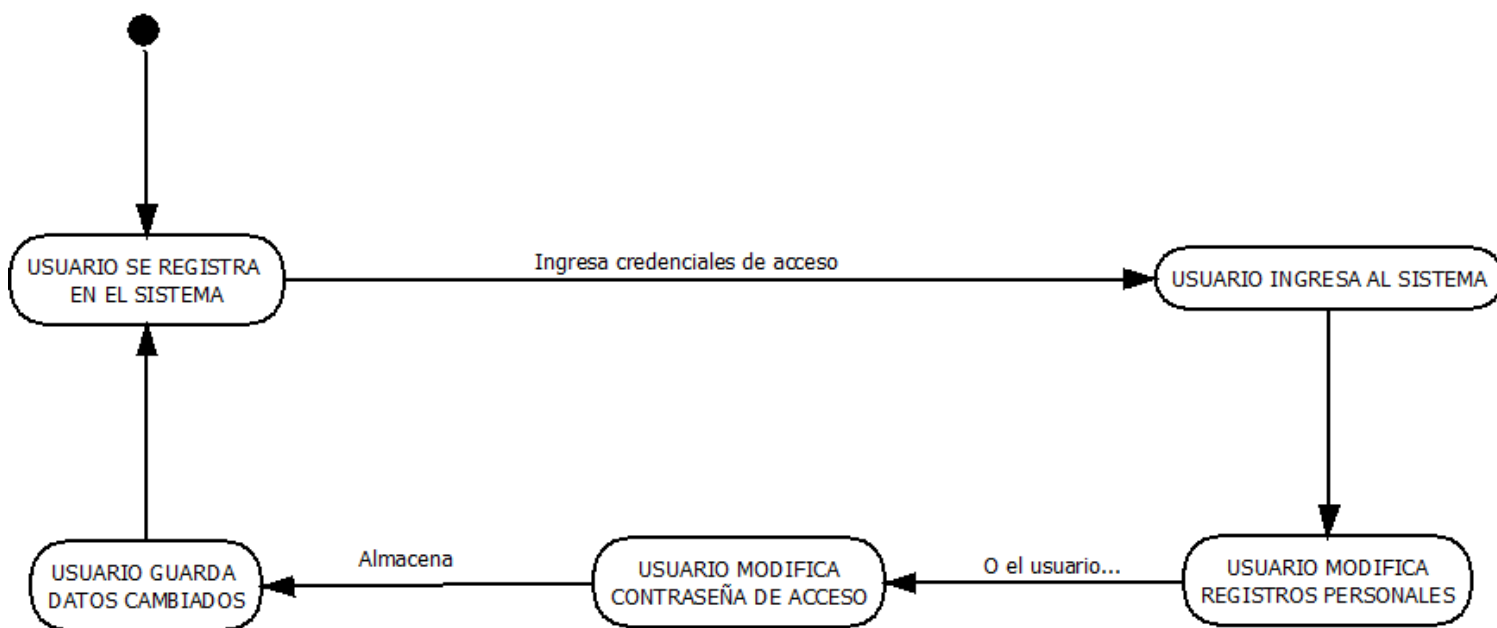

FIG 34. Diagrama de estado usuario modifica datos personales

3.4 CASO DE USO GENERAL

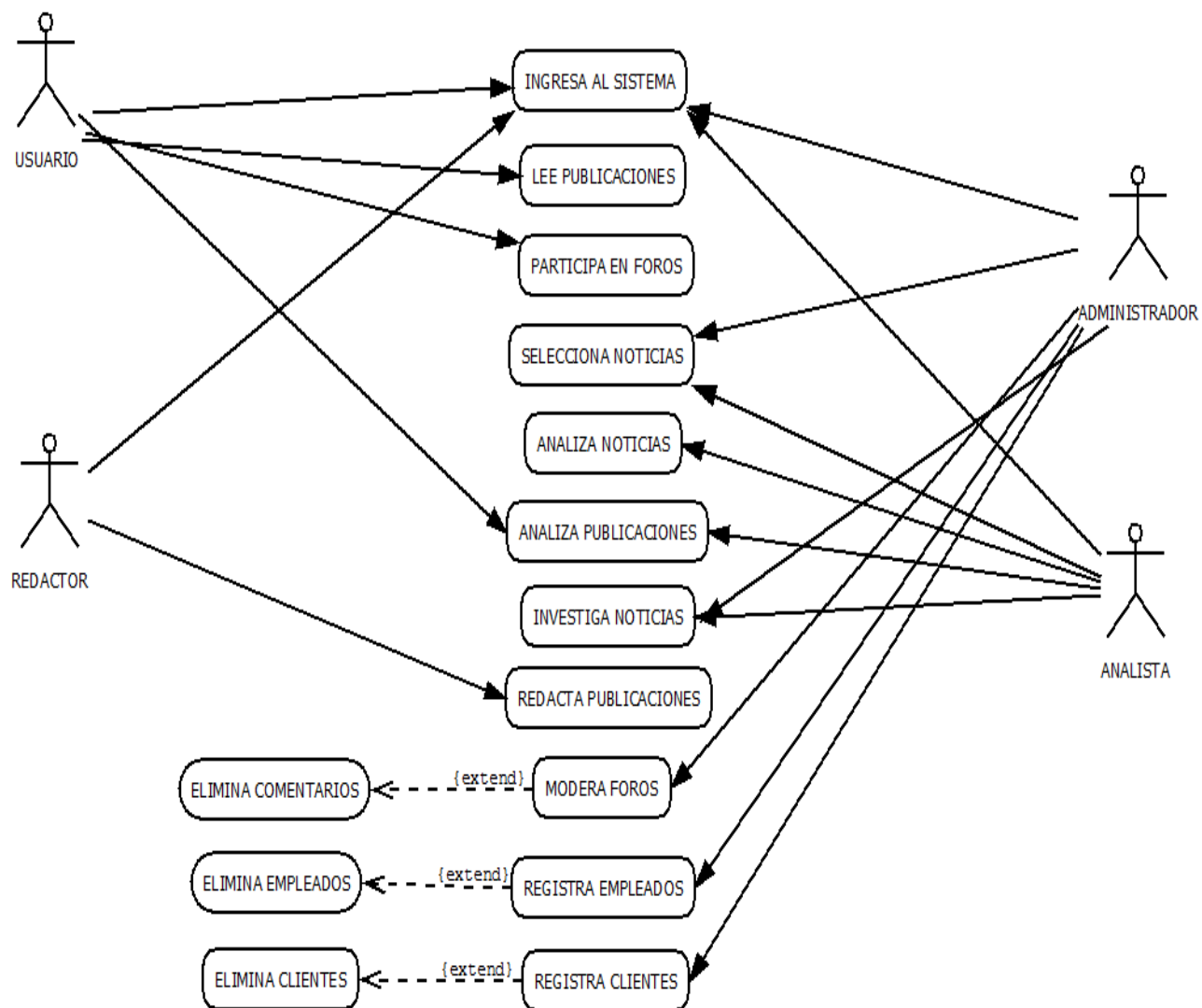

FIG 35. Caso de uso general

3.5 DIAGRAMA DE CLASES

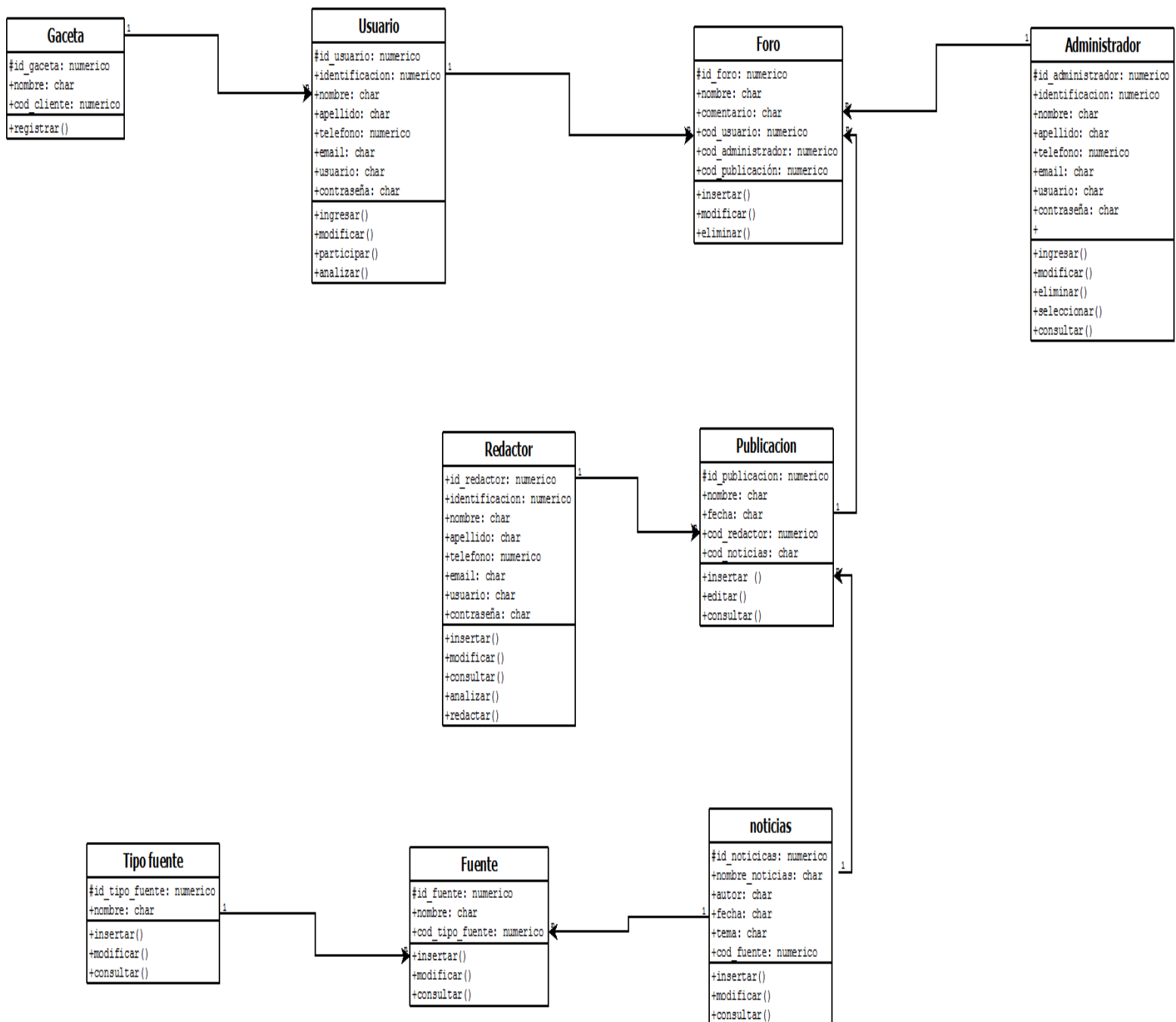

FIG 36. Diagrama de clases

3.6 DIAGRAMAS DE SECUENCIA

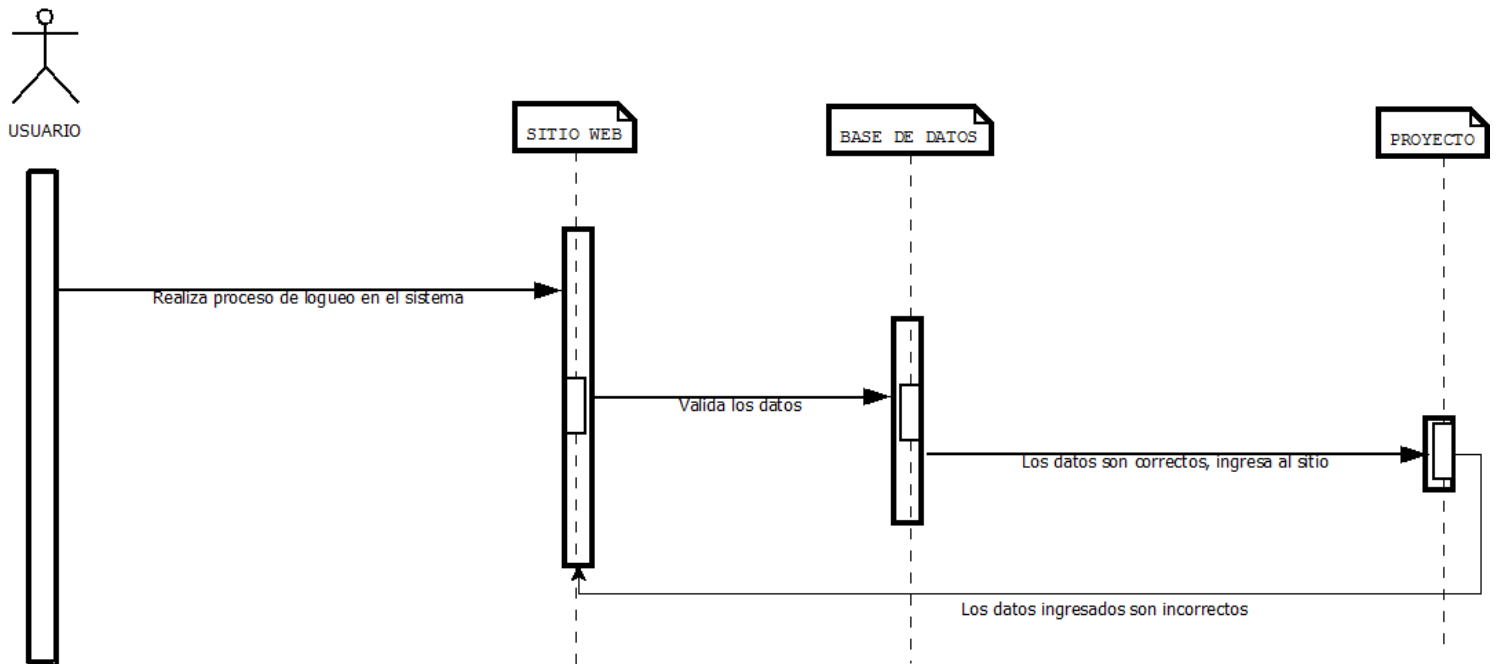

FIG 37. Diagrama de secuencia registro de usuario

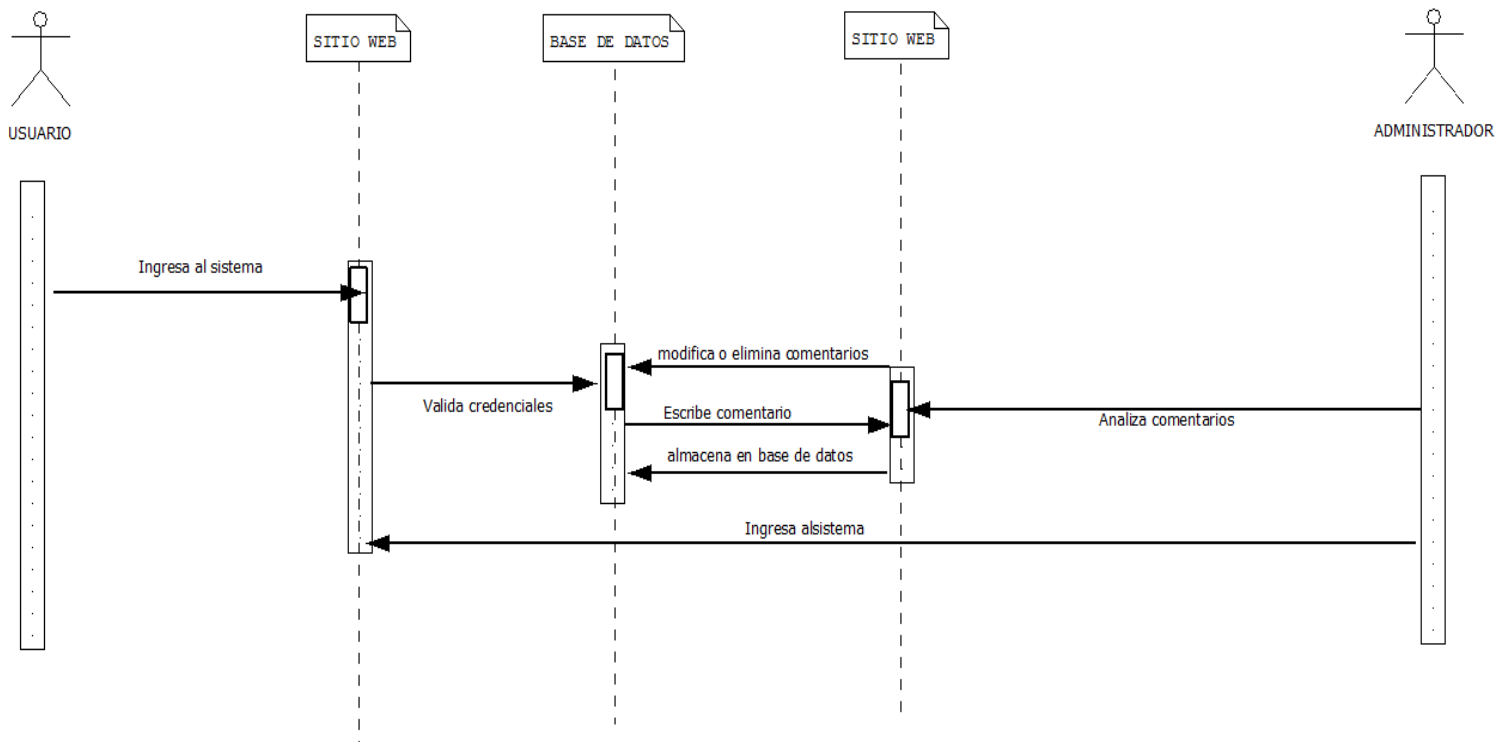

FIG 38. Diagrama de secuencia moderación de comentarios

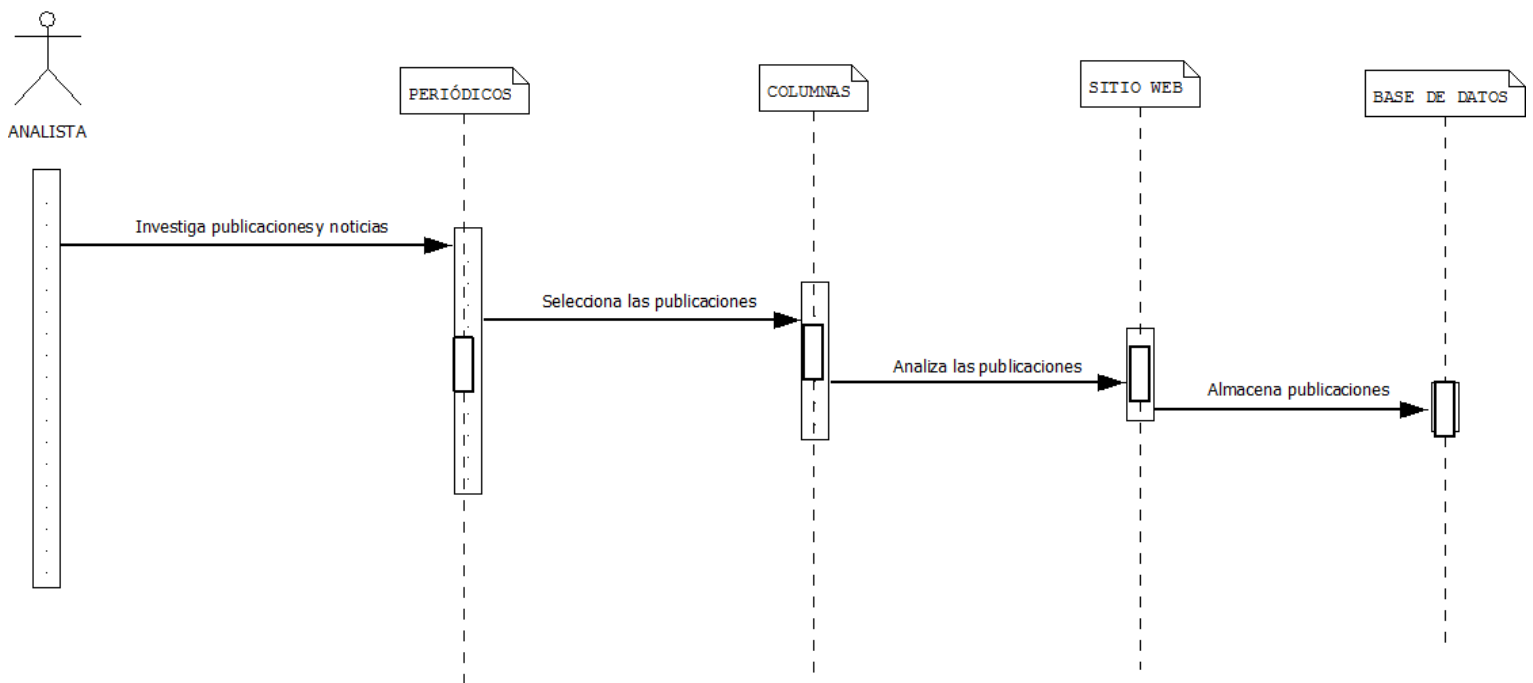

FIG 39. Diagrama de secuencia selección de noticias

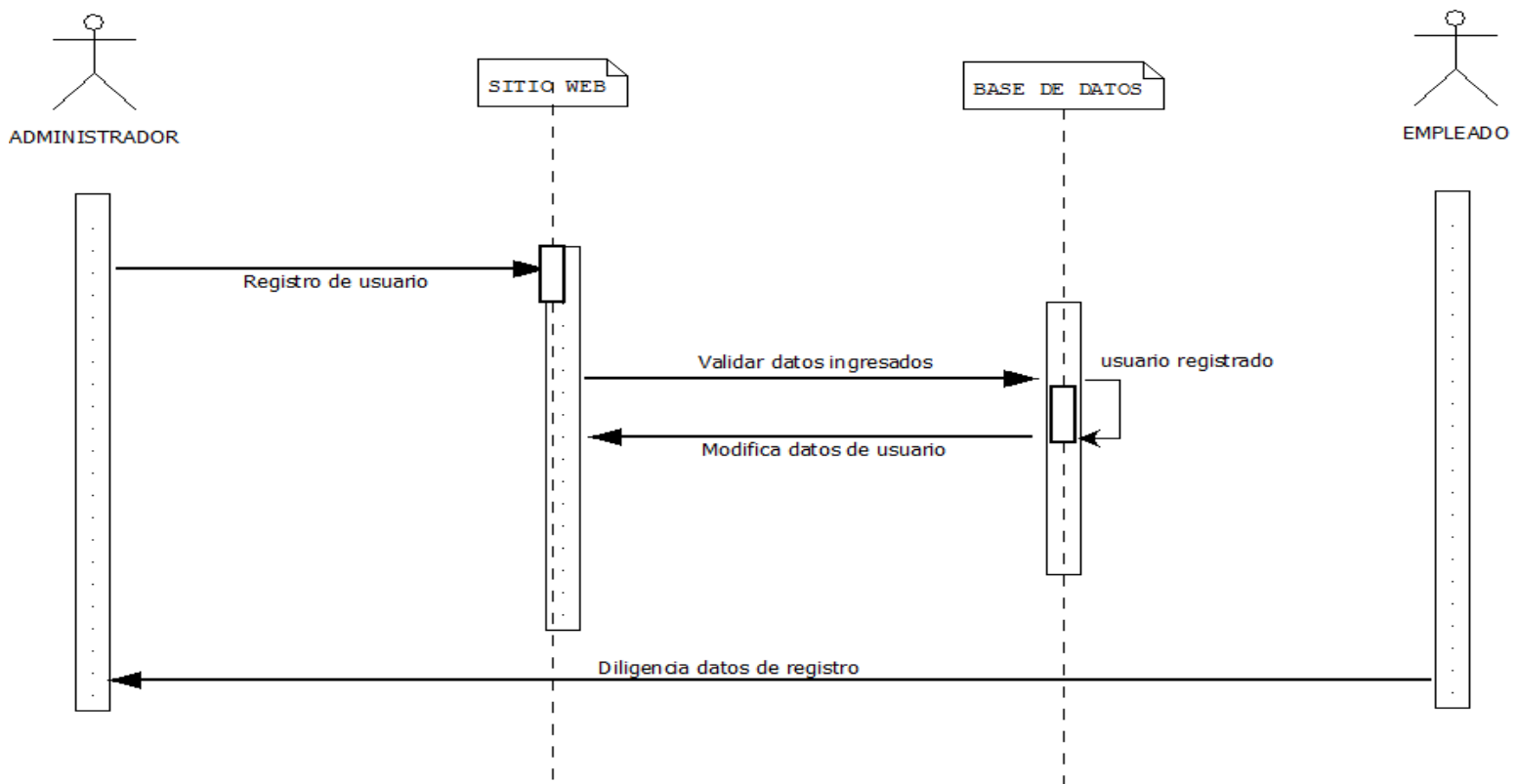

FIG 40. Diagrama de secuencia registro de empleados

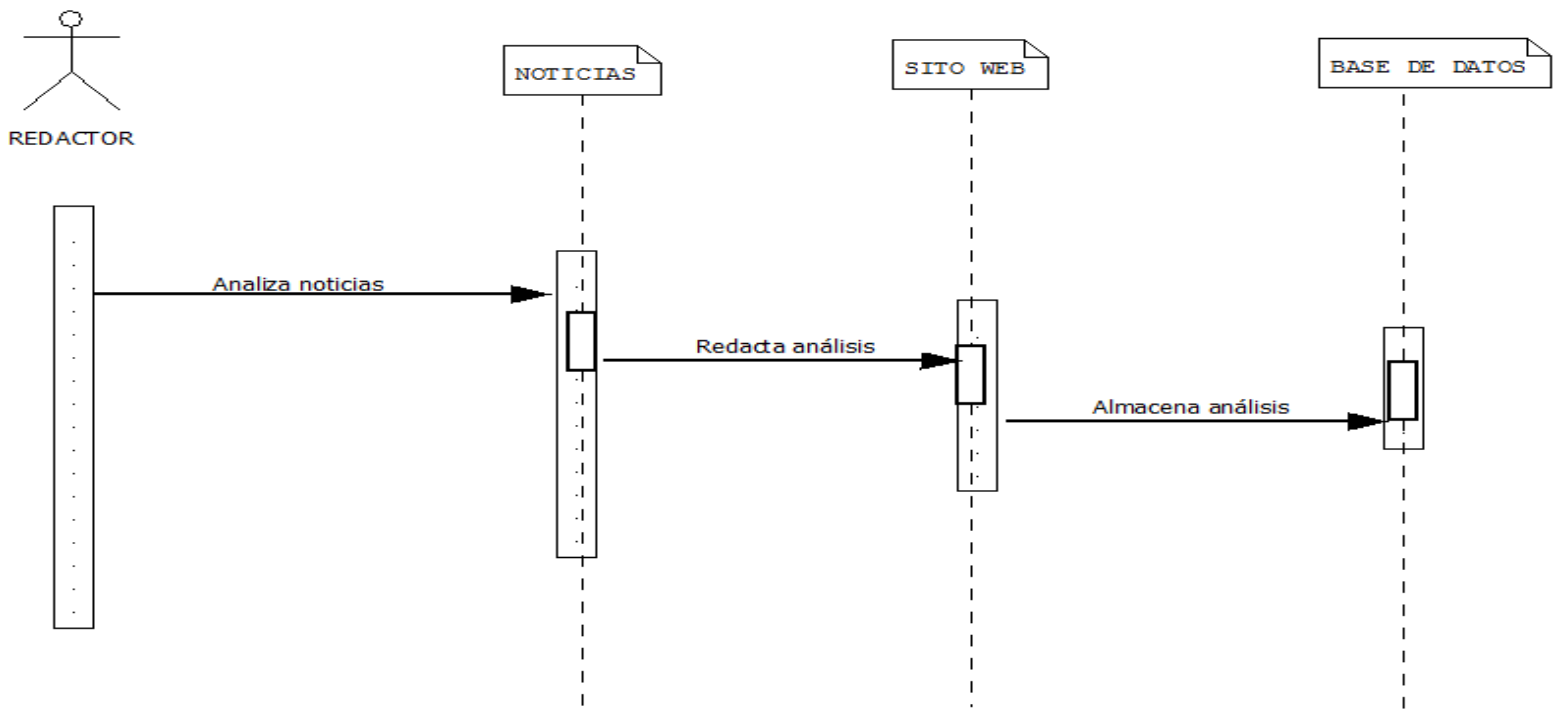

FIG 41. Diagrama de secuencia redactor escribe publicación

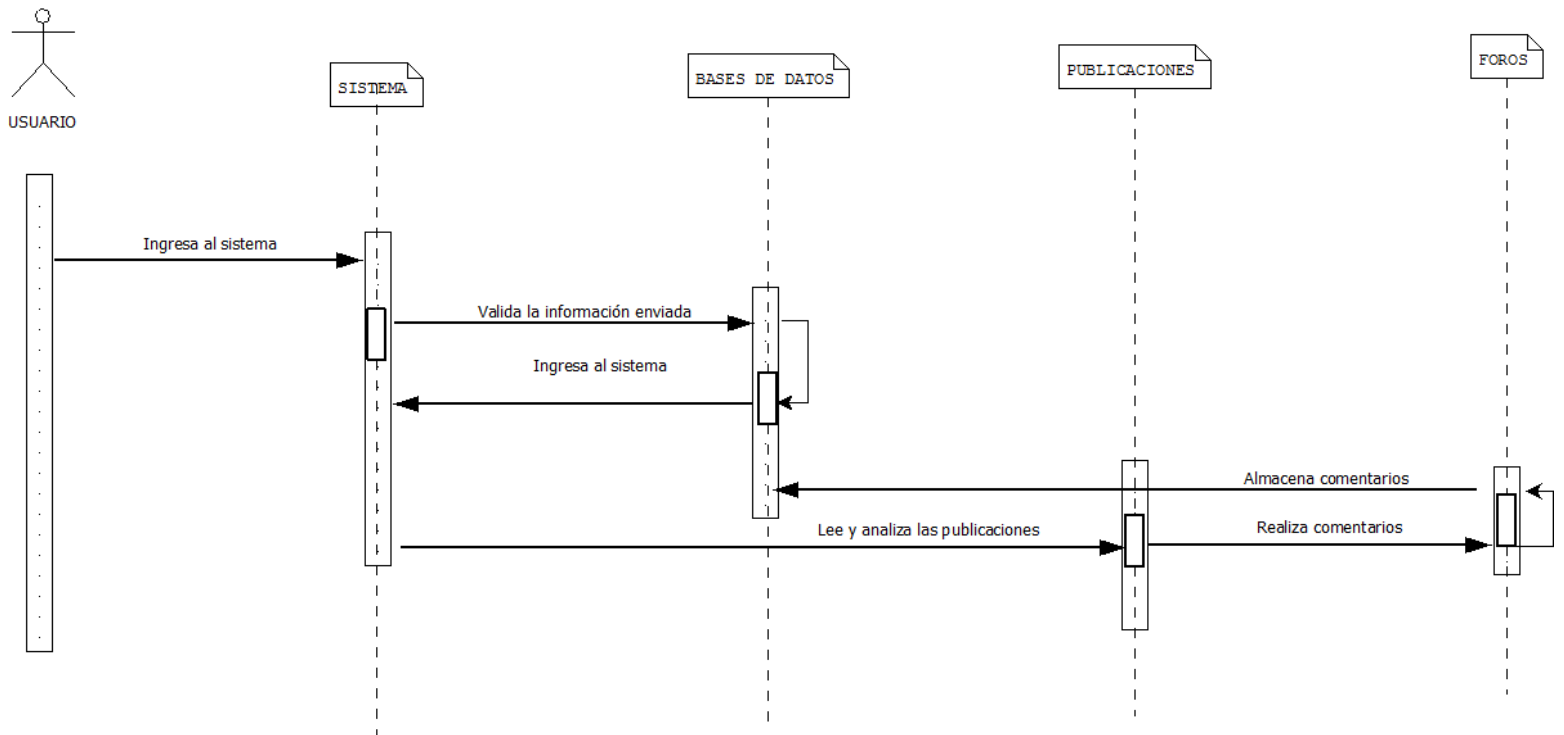

FIG 42. Diagrama de secuencia usuario participa en foro

3.7 DIAGRAMA DE FLUJO

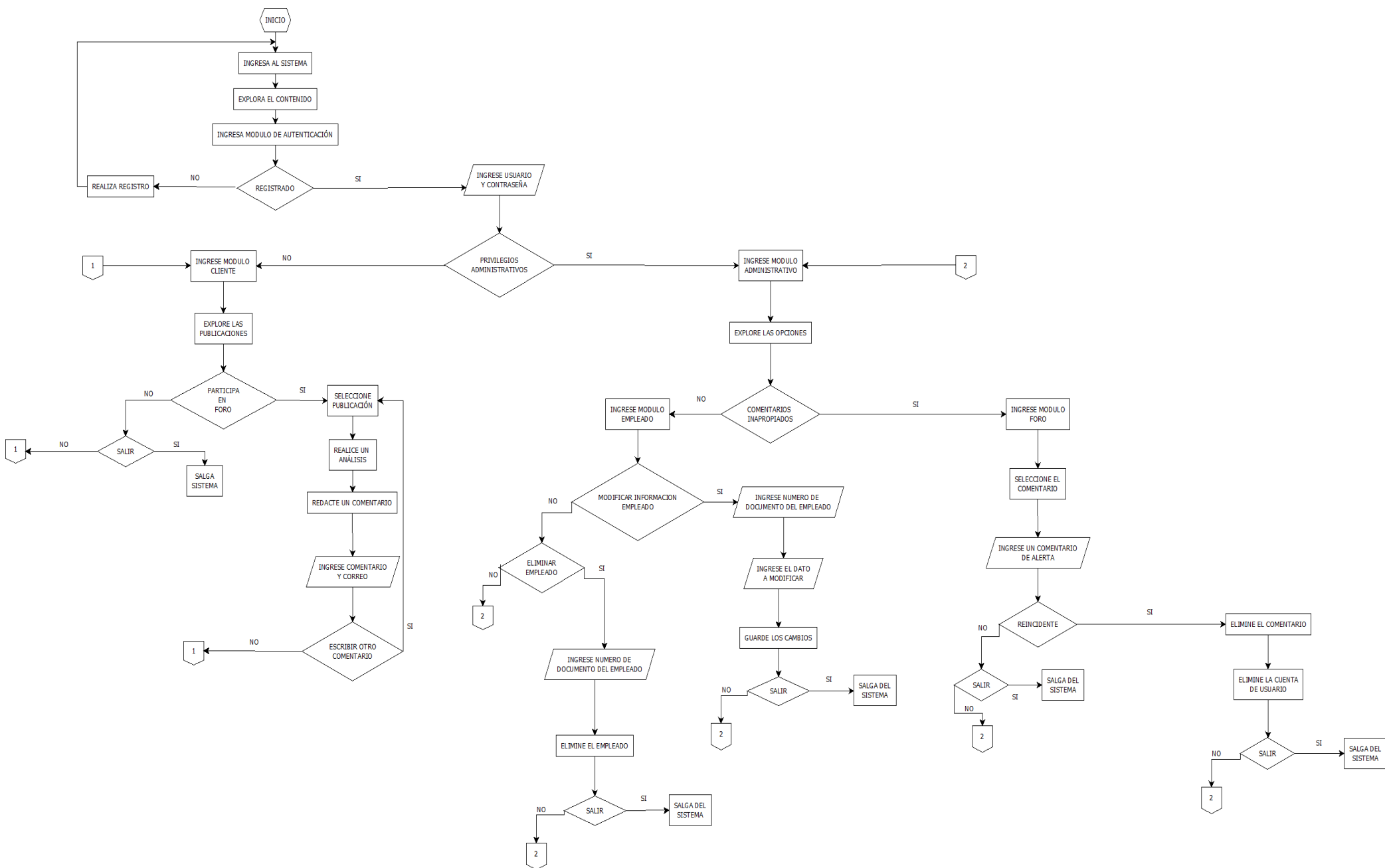

FIG 43. Diagrama de flujo

3.8 DIAGRAMA DE ACTIVIDADES

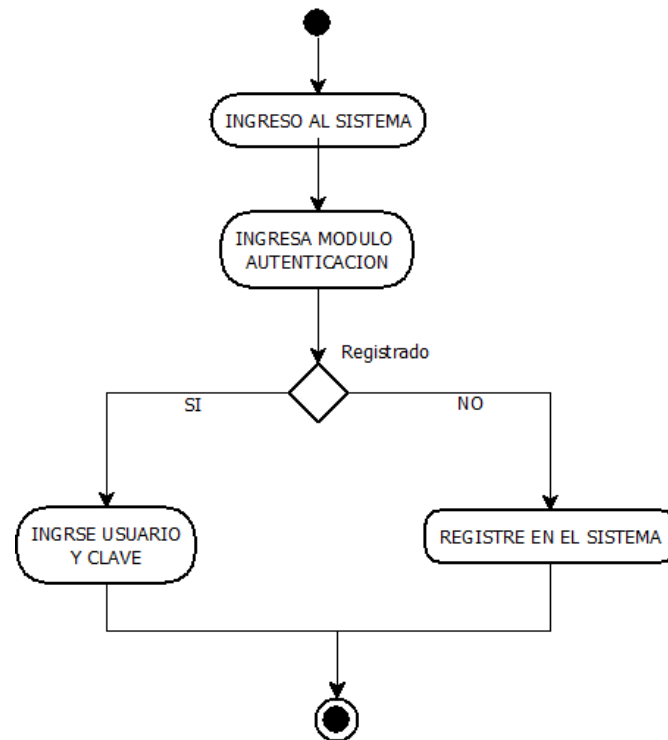

FIG 44. Diagrama de actividades – Ingreso a la plataforma

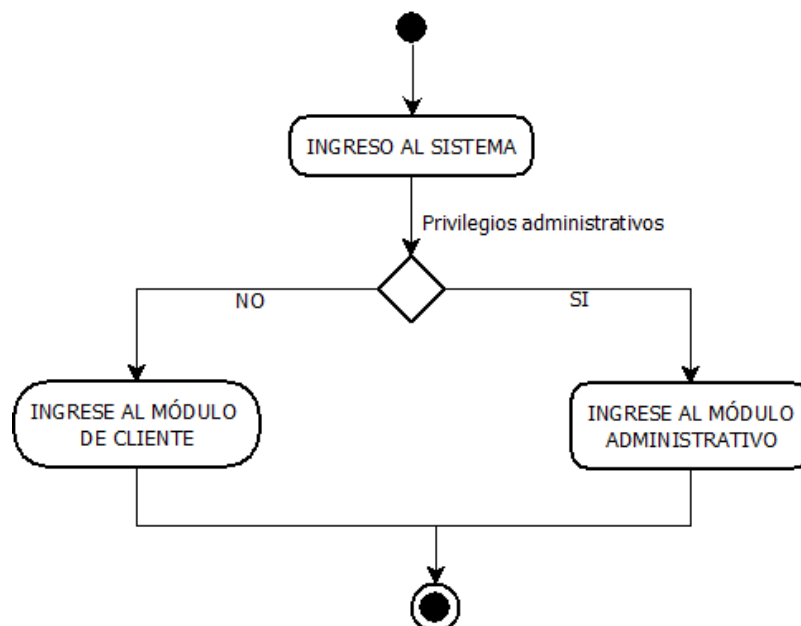

FIG 45. Diagrama de actividades – privilegios administrativos

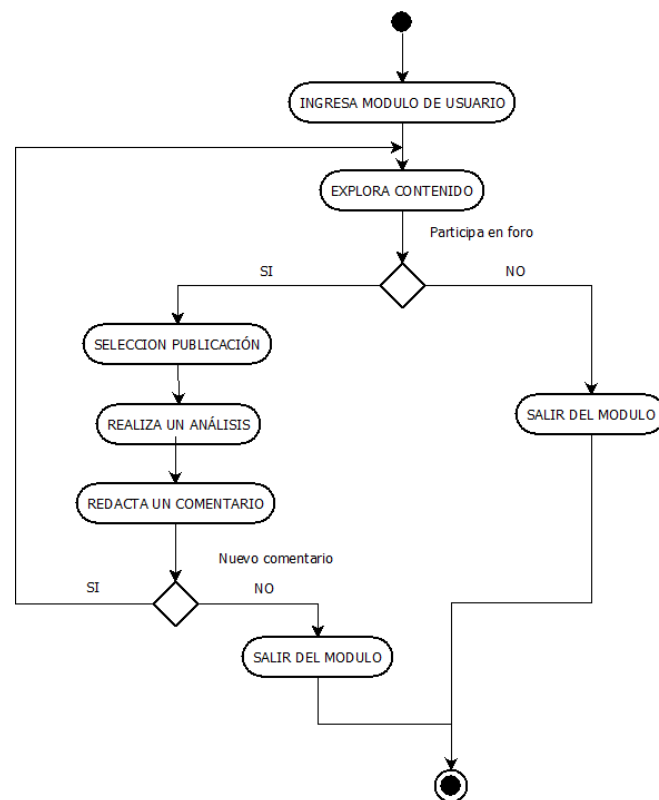

FIG 46. Diagrama de actividades – módulo de usuario

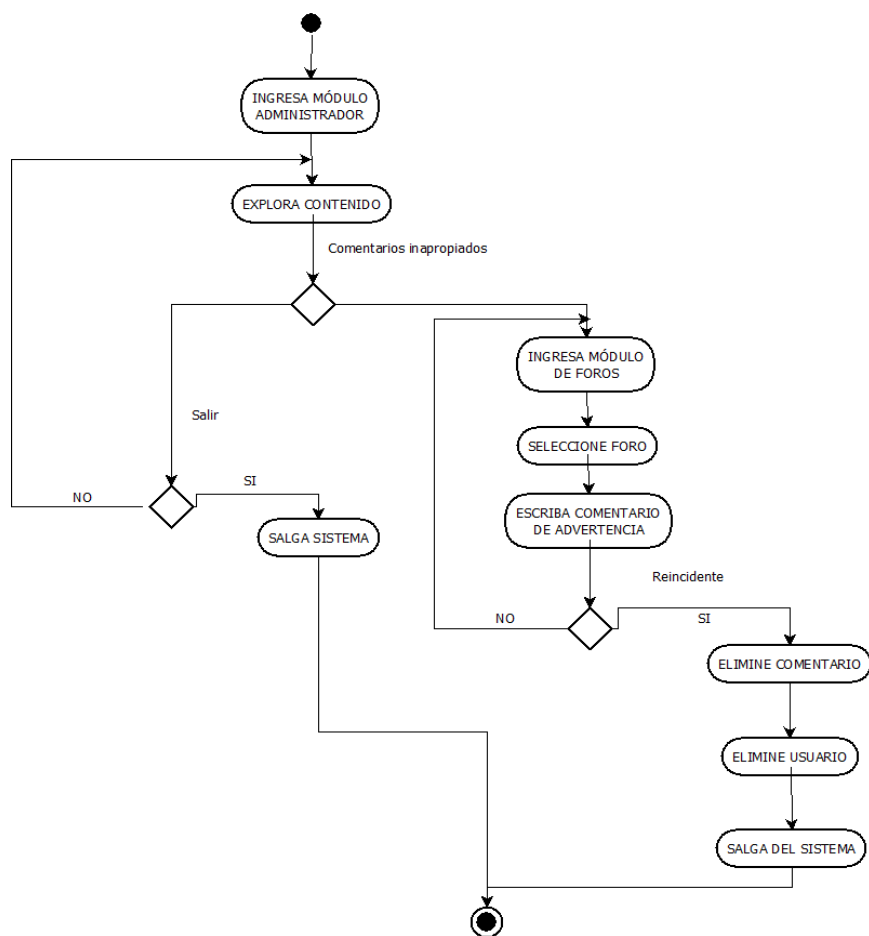

FIG 47. Diagrama de actividades – módulo de administrador (foros)

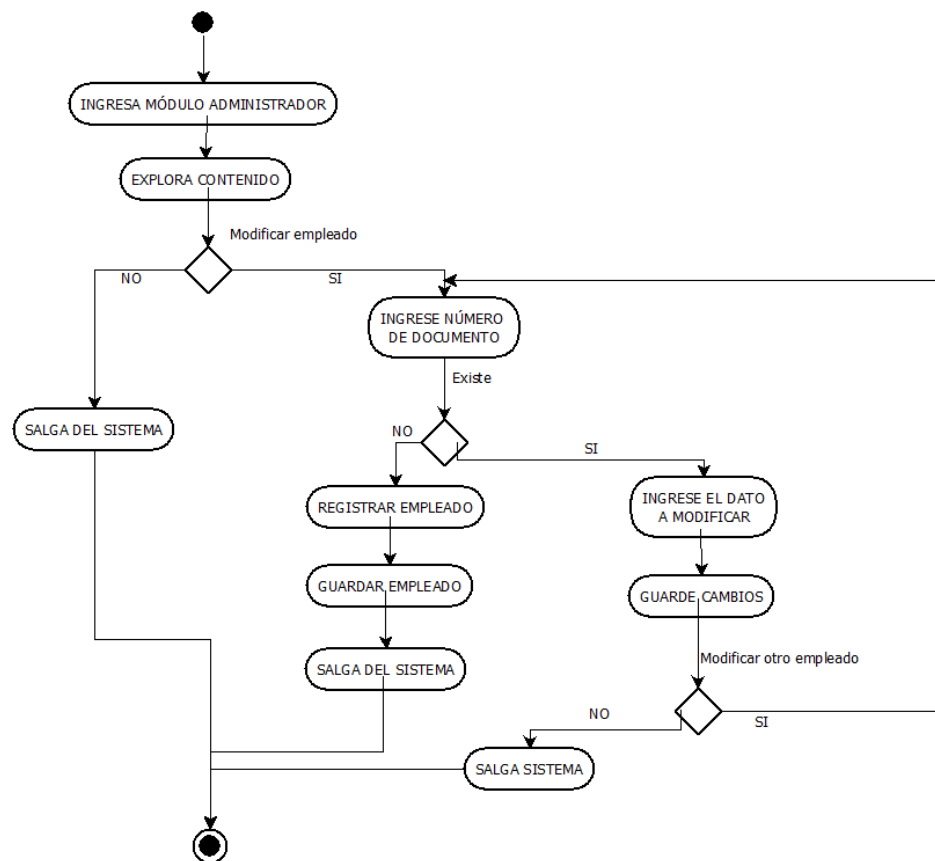

FIG 48. Diagrama de actividades – módulo administrador (modificar/crear empleado)

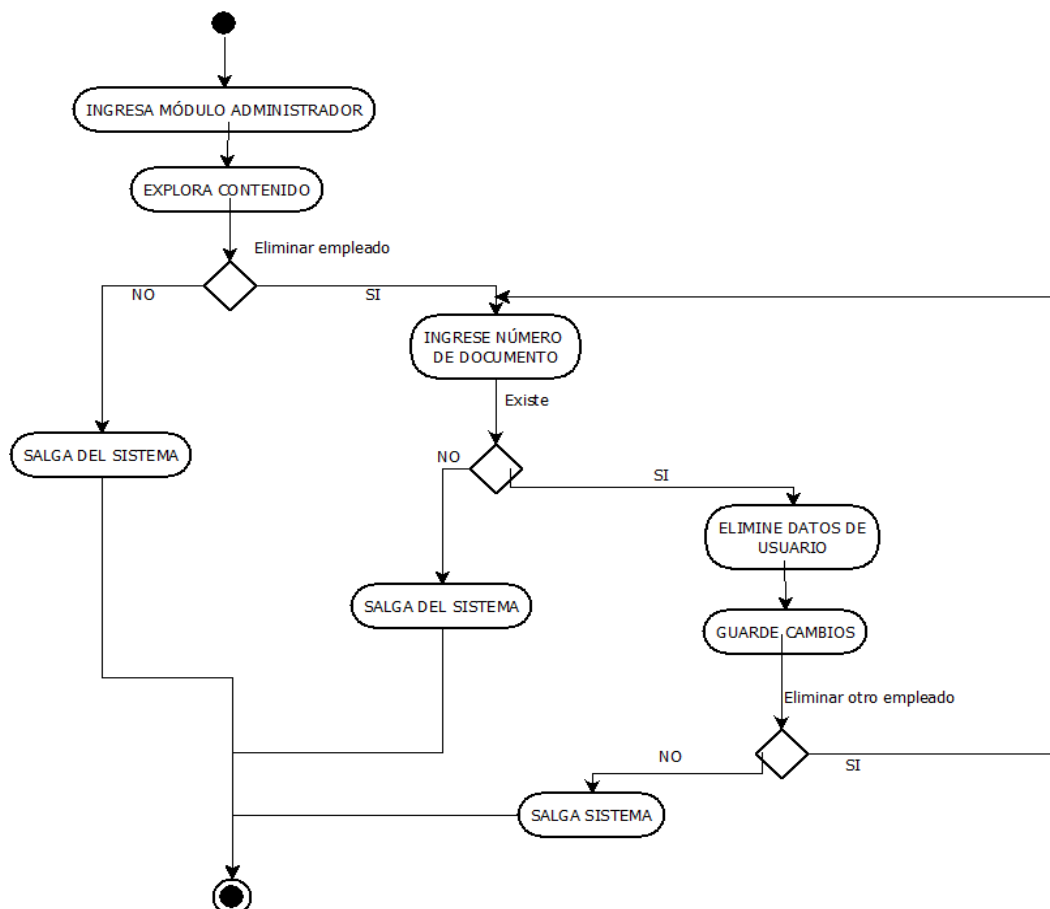

FIG 49. Diagrama de actividades – módulo administrador (eliminar empleado)

3.9 DIAGRAMA DE CONTEXTO

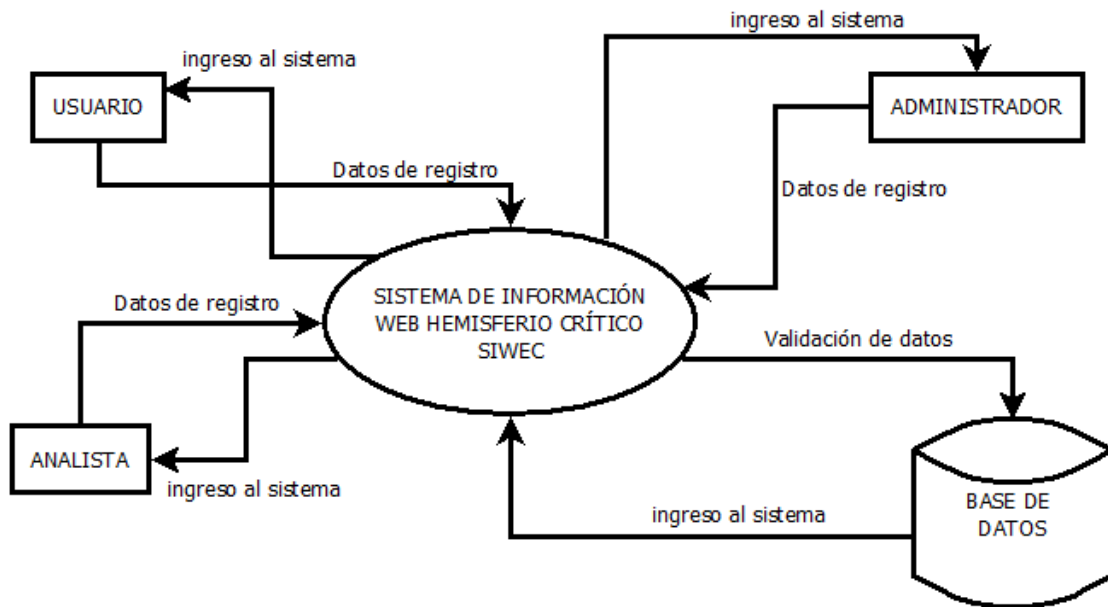

FIG 50. Diagrama de contexto ingreso al sistema

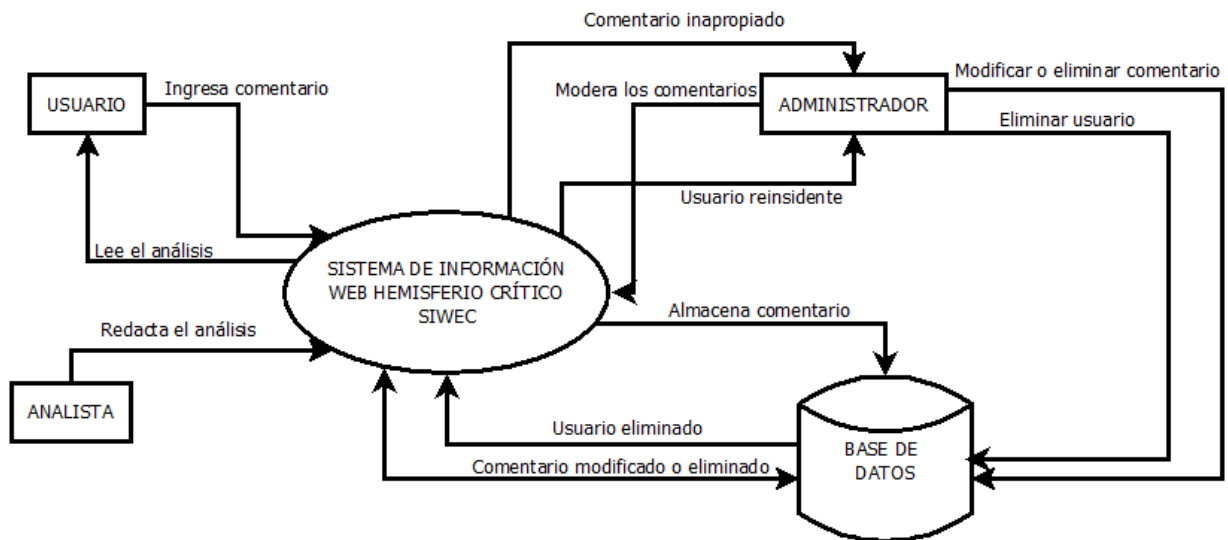

FIG 51. Diagrama de contexto sistema de comentarios

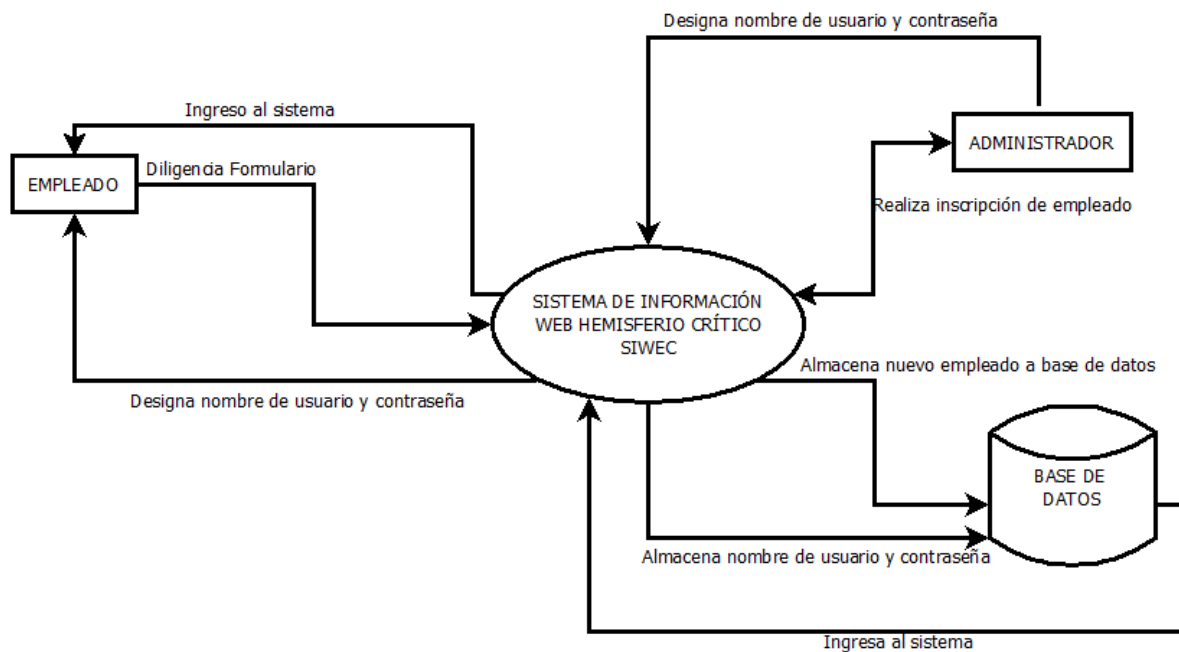

FIG 52. Diagrama de contexto registro de empleados

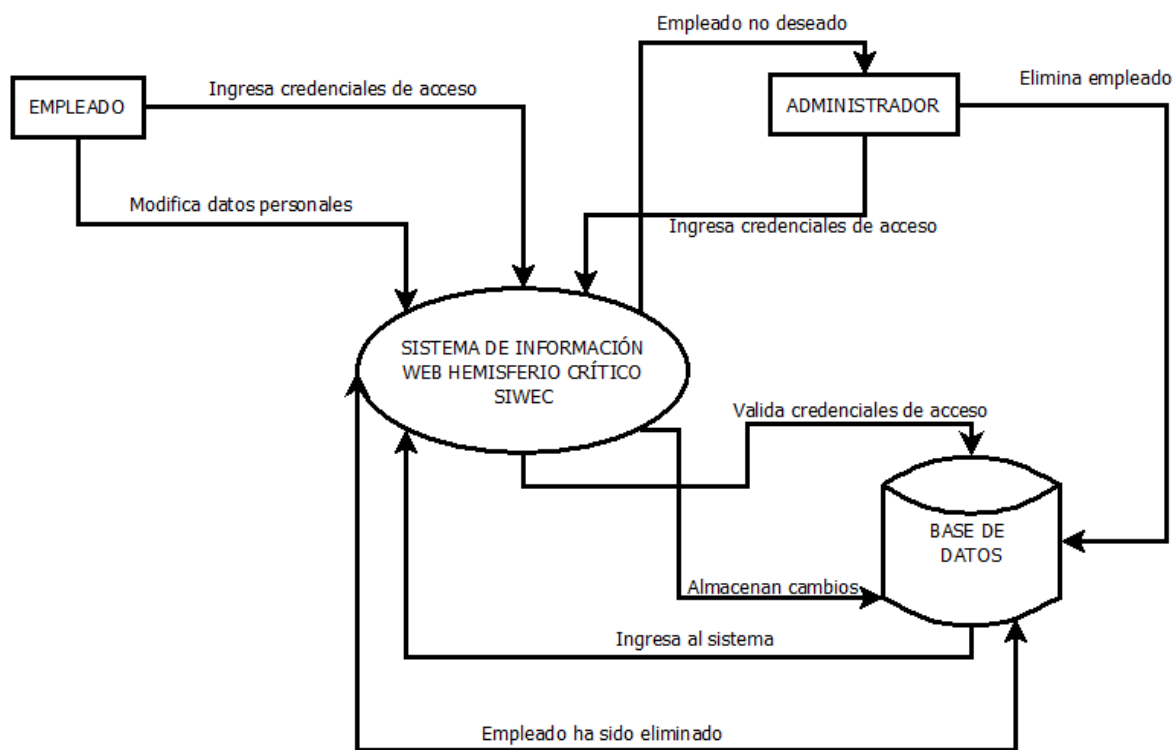

FIG 53. Diagrama de contexto modificar y eliminar empleados

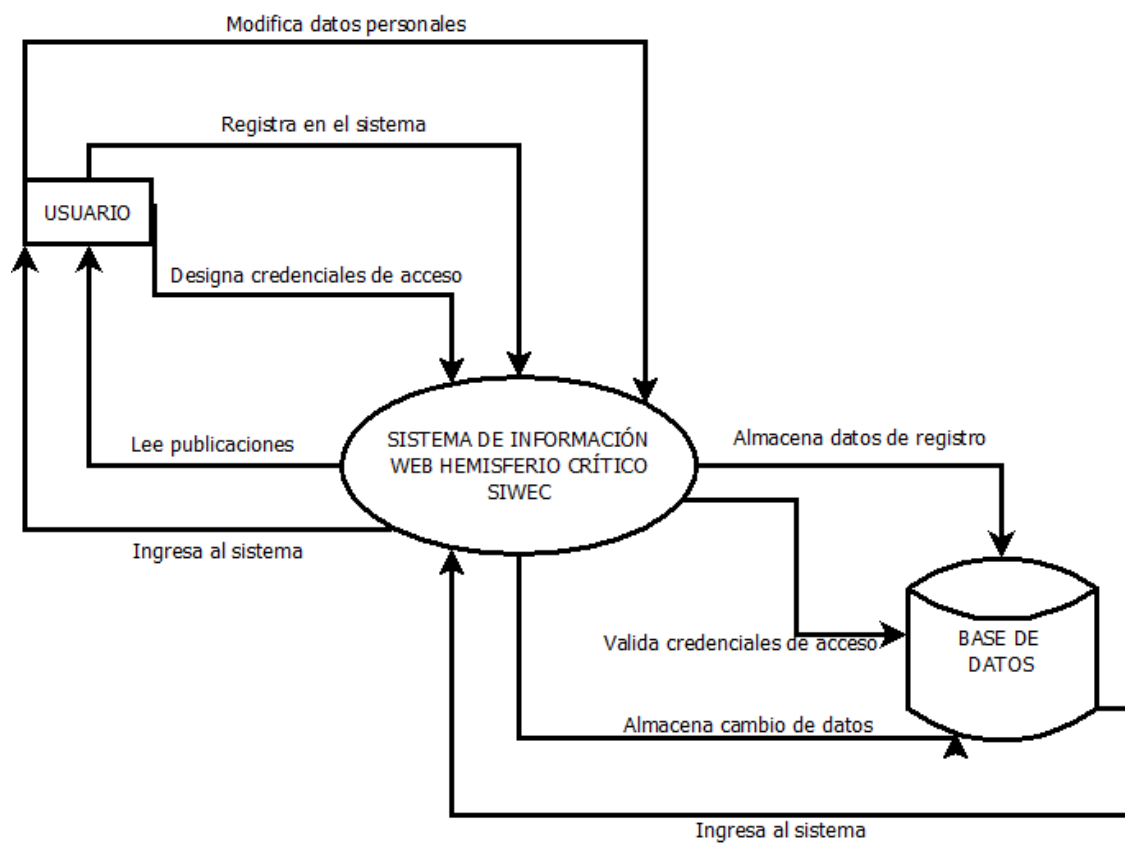

FIG 54. Diagrama de registrar y modificar usuarios

4. MODELO DE DATOS

4.1 MODELO ENTIDAD RELACION

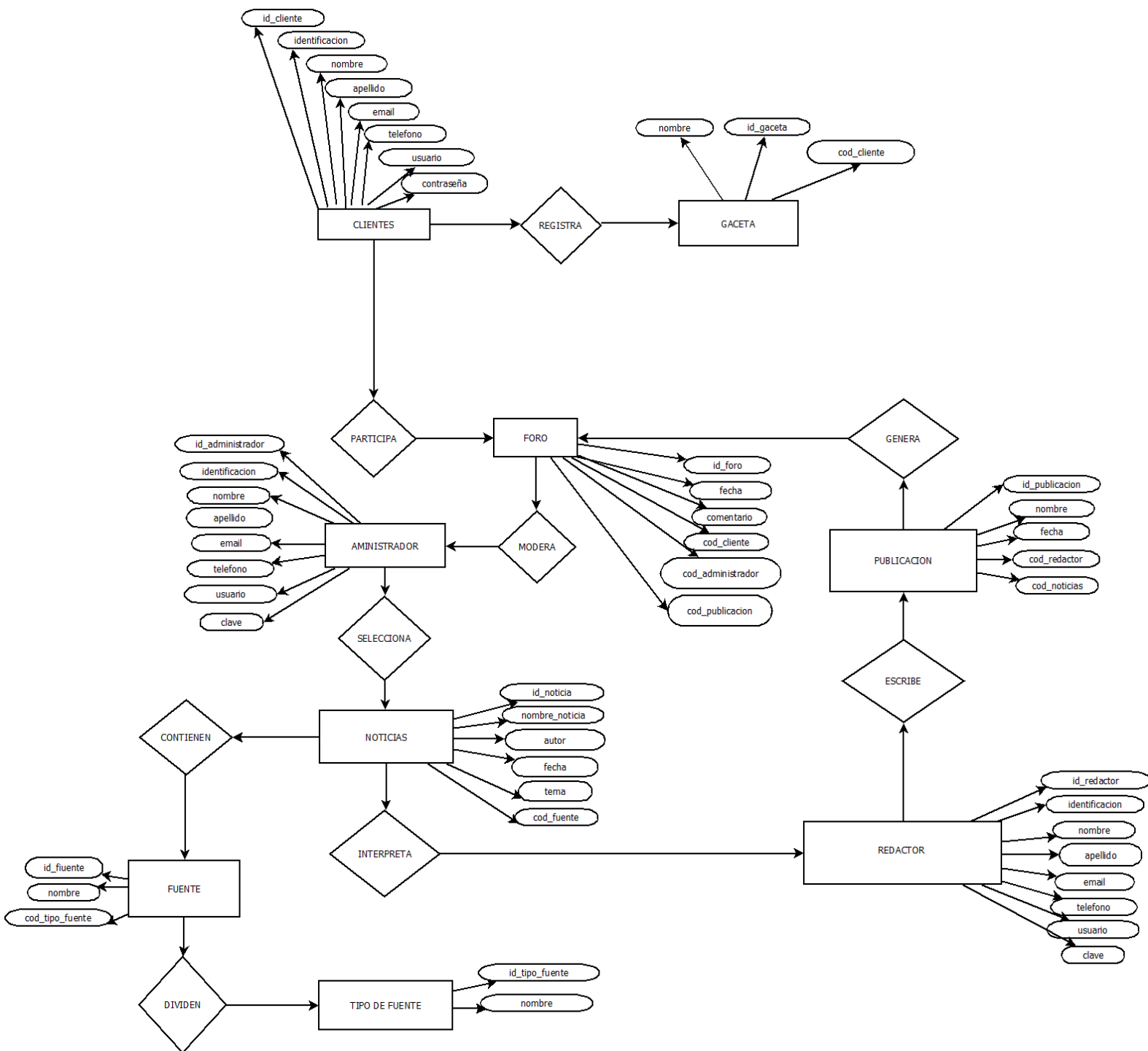

FIG 55. Modelo entidad relación

4.2 MODELO RELACIONAL

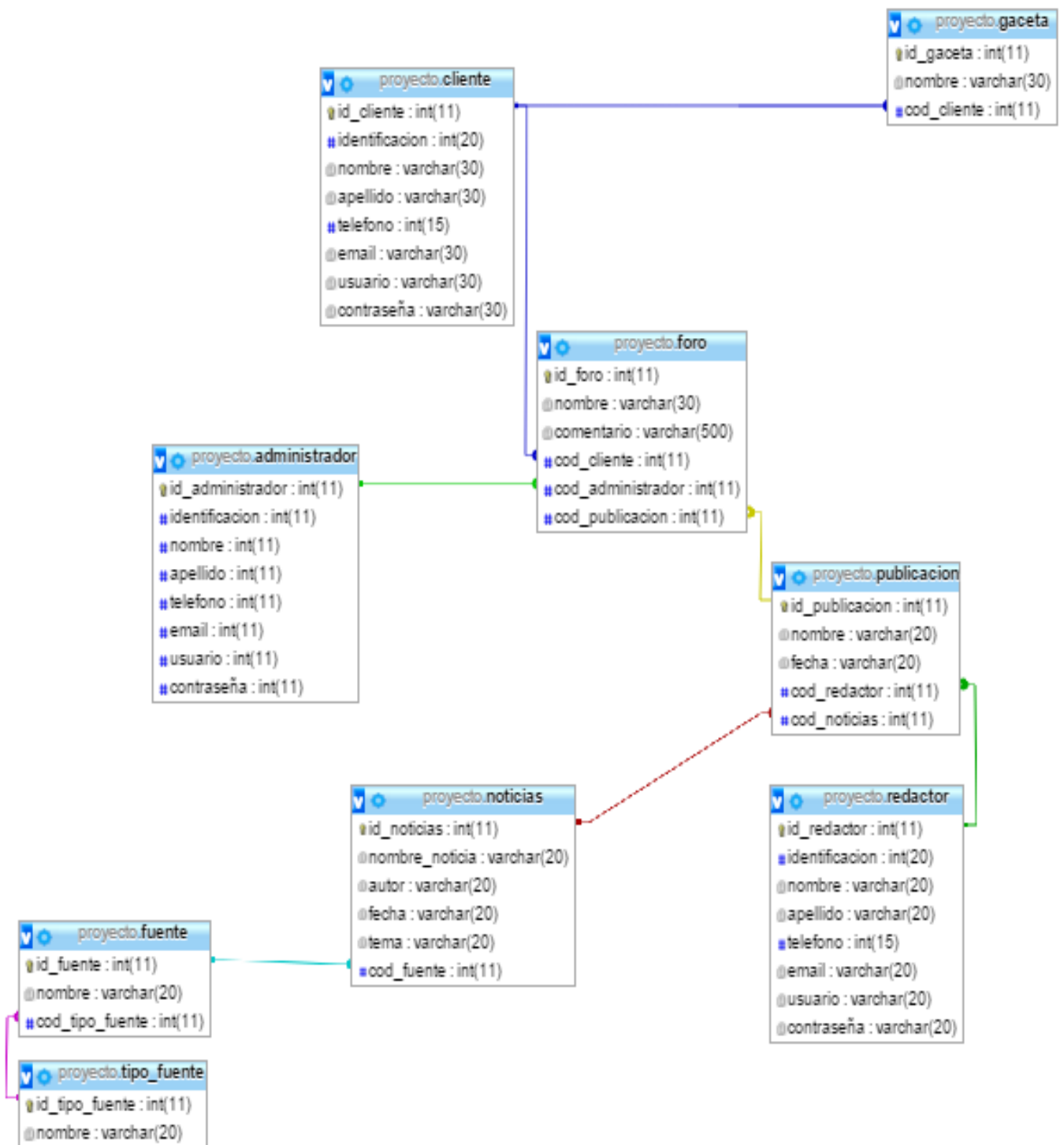
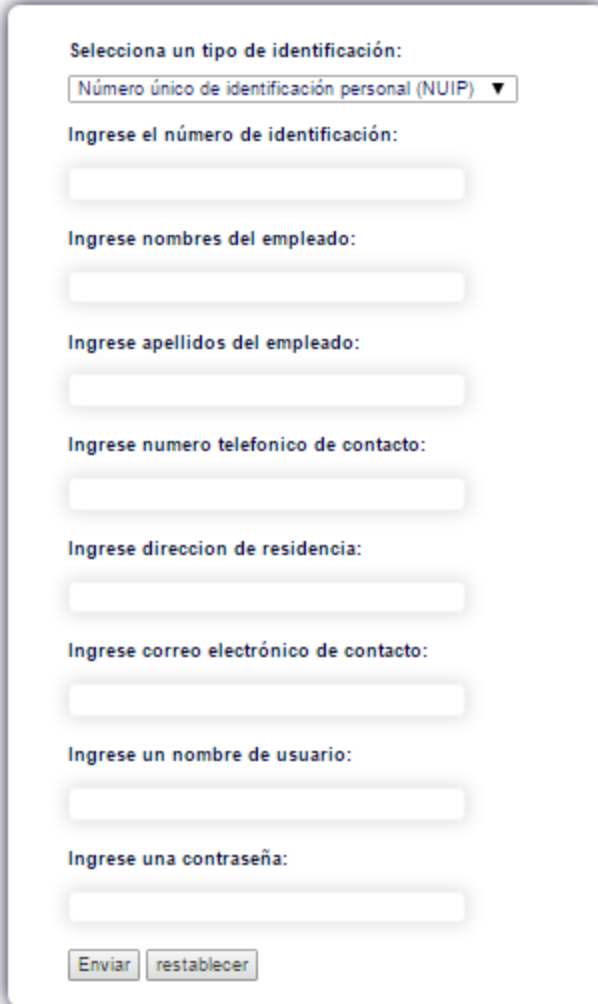

FIG 56. Modelo relacional (base de datos)

4.3 MODELO TABULAR



Formulario de registro de empleados. Incluye un menú desplegable para seleccionar el tipo de identificación (NUIP), y campos de texto para ingresar el número de identificación, nombres, apellidos, número telefónico de contacto, dirección de residencia, correo electrónico de contacto, nombre de usuario y contraseña. Botones de 'Enviar' y 'restablecer' están ubicados al final del formulario.

Selecciona un tipo de identificación:
Número único de identificación personal (NUIP) ▼

Ingrese el número de identificación:

Ingrese nombres del empleado:

Ingrese apellidos del empleado:

Ingrese numero telefonico de contacto:

Ingrese direccion de residencia:

Ingrese correo electrónico de contacto:

Ingrese un nombre de usuario:

Ingrese una contraseña:

FIG 57. Formulario registro empleados



Formulario de ingreso de clientes. Incluye campos de texto para ingresar el usuario y la contraseña. Botones de 'Enviar' y 'restablecer' están ubicados al final del formulario.

Ingrese usuario:

Ingrese contraseña:

FIG 58. Formulario ingreso clientes

Selecciona un tipo de identificación:

Número único de identificación personal (NUIP) ▼

Ingrese el número de identificación:

Ingrese nombres del usuario:

Ingrese apellidos del usuario:

Ingrese numero telefonico de contacto:

Ingrese direccion de residencia:

Ingrese correo electrónico de contacto:

Ingrese un nombre de usuario:

Ingrese una contraseña:

Enviar restablecer

FIG 59. Formulario registro usuarios

Su aporte al debate:

Nombre Usuario *

liliana

Correo *

lquinteropi@uniminuto.edu.co

Aporte *

este comentario es una prueba

Enviar comentario

FIG 60. Formulario de comentarios

REPORTES DE CLIENTES GENERAL O PARTICULAR. SELECCIONE UNA OPCIÓN:

FIG 61. Formulario reporte clientes

Selecciona un tipo de identificación:

Ingrese el número de identificación:

Ingrese nombres del empleado:

Ingrese apellidos del empleado:

Ingrese numero telefonico de contacto:

Ingrese direccion de residencia:

Ingrese correo electrónico de contacto:

Ingrese el nombre de usuario:

FIG 62. Formulario de actualización

Selecciona un tipo de identificación:

Número único de identificación personal (NUIP) ▼

Ingrese el número de identificación:

1012362991

Ingrese nombres del empleado:

walter Giovany

Ingrese apellidos del empleado:

Caicedo Fonseca

Ingrese numero telefonico de contacto:

4809731

Ingrese direccion de residencia:

cll 56 f sur # 92 a 29

Ingrese correo electrónico de contacto:

walter.caicedof@unim

Ingrese nombre de usuario:

walter

Eliminar Empleado

FIG 63. Formulario eliminar

Reporte comentarios de clientes

<p>liliana</p> <p>prohibido</p> <p>MODIFICAR ELIMINAR</p>	19
<p>liliana</p> <p>ESTE COMENTARIO CONTIENE MATERIA INAPROPIADO PARA LOS FORISTAS PARTICIPANTES</p> <p>MODIFICAR ELIMINAR</p>	20
<p>liliana</p> <p>asdasdasdas</p> <p>MODIFICAR ELIMINAR</p>	22

FIG 64. Formulario comentarios registrados

IDENTIFICACION DEL FORO:

NOMBRE DEL FORISTA:
COMENTARIO:

COMENTARIO VETADO POR CONTENER LENGUAJE OFENSIVO

EMAIL DEL FORISTA:

NÚMERO REFERENCIA DE NOTICIA:

FIG 65. Formulario modificar comentario

IDENTIFICACION DEL FORO:

NOMBRE DEL FORISTA:
COMENTARIO:
EMAIL DEL FORISTA:
NÚMERO REFERENCIA DE NOTICIA:

FIG 66. Formulario eliminar comentario

5. ORGANIGRAMA DE LA EMPRESA

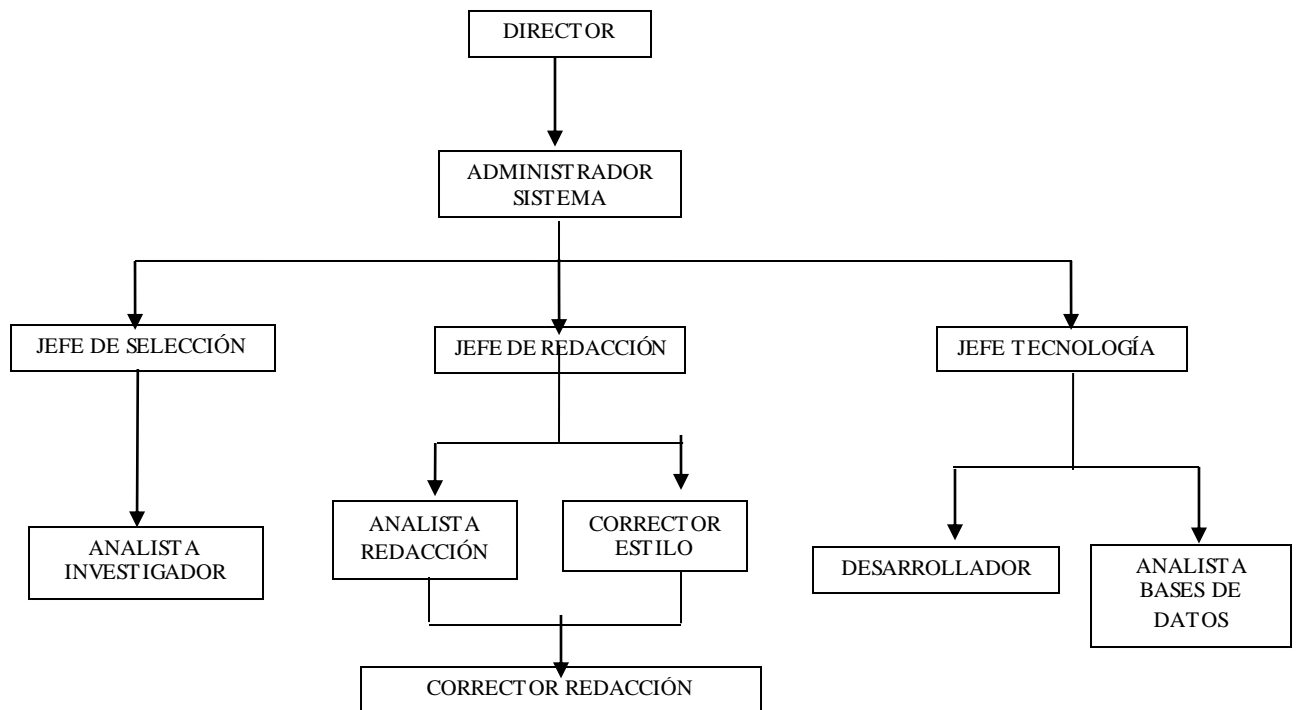

FIG 67. Organigrama gaceta digital

6. FLUJOGRAMA DE PROCESOS

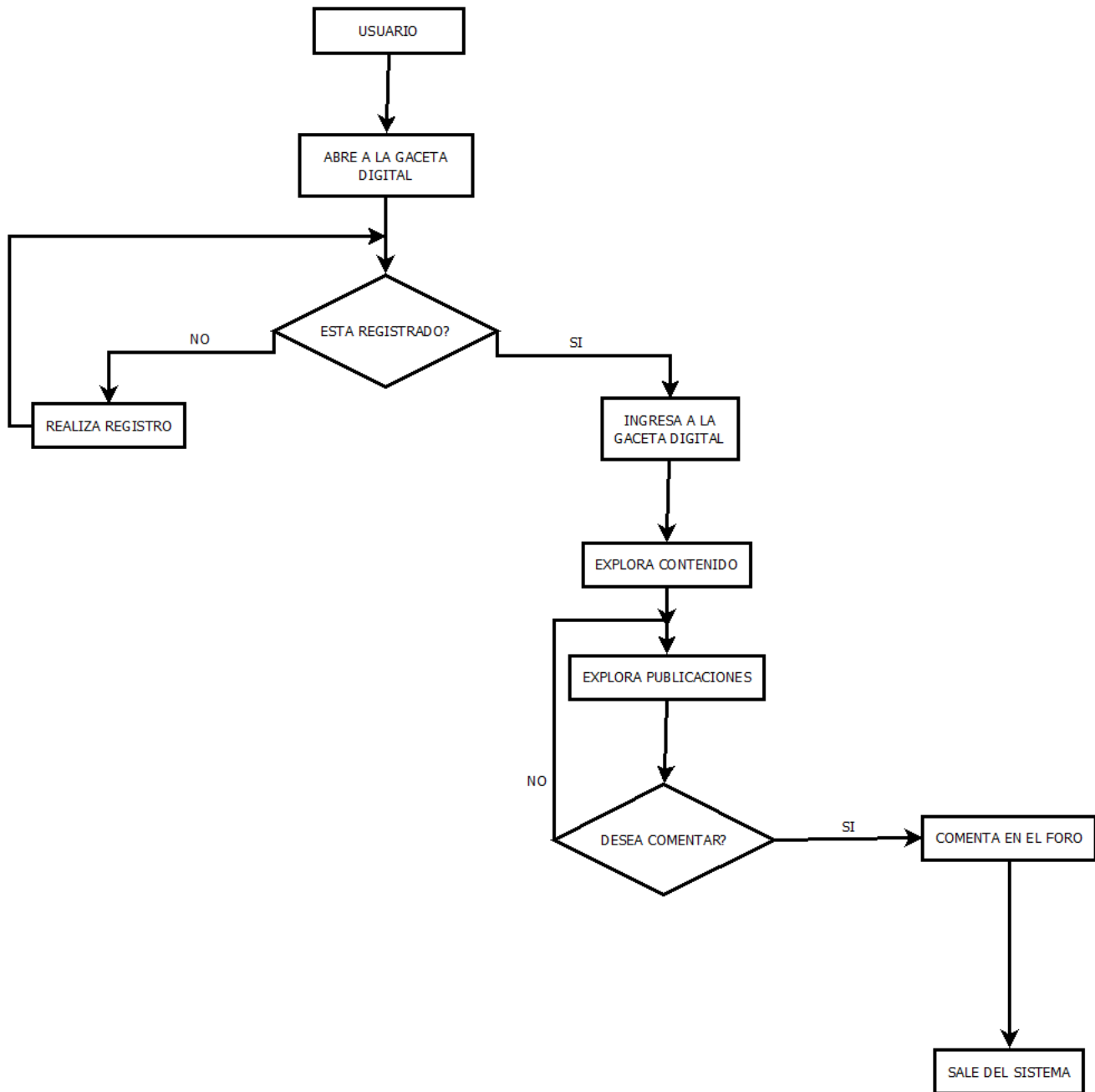

FIG 68. Flujograma de procesos usuario

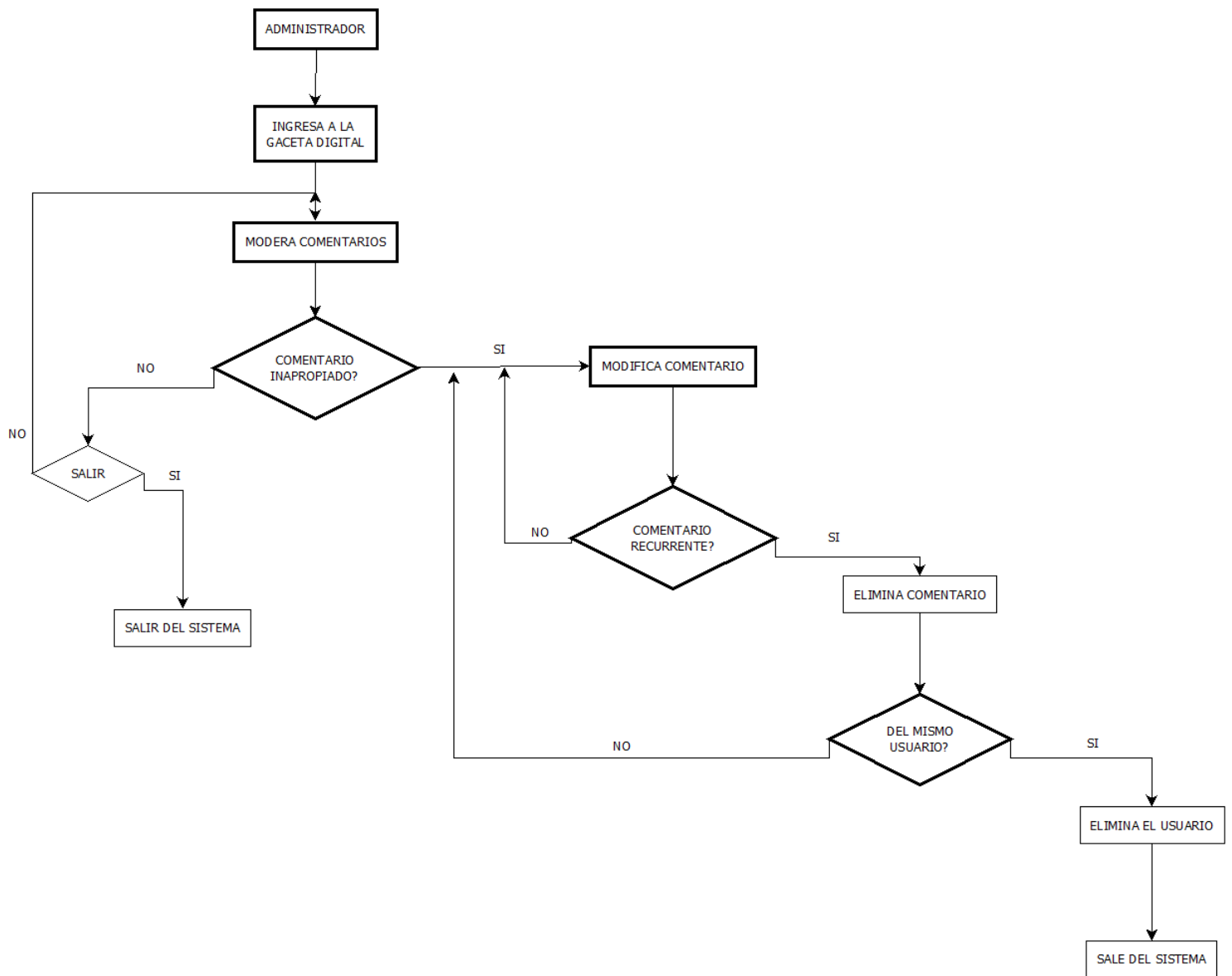

FIG 69. Flujograma de procesos administrador

7. DICCIONARIO DE DATOS

administrador

Columna	Tipo	Nulo	Predeterminado	Enlaces a	Comentarios
id_administrador (<i>Primaria</i>)	int(11)	No			
identificacion	int(11)	No			
nombre	int(11)	No			
apellido	int(11)	No			
telefono	int(11)	Sí	NULL		
email	int(11)	Sí	NULL		
usuario	int(11)	No			
contraseña	int(11)	No			

Índices

Nombre de la clave	Tipo	Único	Empaquetado	Columna	Cardinalidad	Cotejamiento	Nulo	Comentario
PRIMARY	BTREE	Sí	No	id_administrador	0	A	No	

Tabla 21. Diccionario de datos administrador

cliente

Columna	Tipo	Nulo	Predeterminado	Enlaces a	Comentarios
id_cliente (<i>Primaria</i>)	int(11)	No			
identificacion	int(20)	No			
nombre	varchar(30)	No			
apellido	varchar(30)	No			
telefono	int(15)	Sí	NULL		
email	varchar(30)	Sí	NULL		
usuario	varchar(30)	No			
contraseña	varchar(30)	No			

Índices

Nombre de la clave	Tipo	Único	Empaquetado	Columna	Cardinalidad	Cotejamiento	Nulo	Comentario
PRIMARY	BTREE	Sí	No	id_cliente	0	A	No	

Tabla 22. Diccionario de datos cliente

foro

Columna	Tipo	Nulo	Predeterminado	Enlaces a	Comentarios
id_foro (<i>Primaria</i>)	int(11)	No			
nombre	varchar(30)	No			
comentario	varchar(500)	No			
cod_cliente	int(11)	No			cliente -> id_cliente
cod_administrador	int(11)	No			administrador -> id_administrador
cod_publicacion	int(11)	No			publicacion -> id_publicacion

Índices

Nombre de la clave	Tipo	Único	Empaquetado	Columna	Cardinalidad	Cotejamiento	Nulo	Comentario
PRIMARY	BTREE	Sí	No	id_foro	0	A	No	

Tabla 23. Diccionario de datos foro

fuelle

Columna	Tipo	Nulo	Predeterminado	Enlaces a	Comentarios
id_fuente (<i>Primaria</i>)	int(11)	No			
nombre	varchar(20)	No			
cod_tipo_fuente	int(11)	No		tipo_fuente -> id_tipo_fuente	

Índices

Nombre de la clave	Tipo	Único	Empaquetado	Columna	Cardinalidad	Cotejamiento	Nulo	Comentario
PRIMARY	BTREE	Si	No	id_fuente	0	A	No	

Tabla 24. Diccionario de datos fuente

gaceta

Columna	Tipo	Nulo	Predeterminado	Enlaces a	Comentarios
id_gaceta (<i>Primaria</i>)	int(11)	No			
nombre	varchar(30)	No			
cod_cliente	int(11)	No		cliente -> id_cliente	

Índices

Nombre de la clave	Tipo	Único	Empaquetado	Columna	Cardinalidad	Cotejamiento	Nulo	Comentario
PRIMARY	BTREE	Si	No	id_gaceta	0	A	No	

Tabla 25. Diccionario de datos gaceta

noticias

Columna	Tipo	Nulo	Predeterminado	Enlaces a	Comentarios
id_noticias (<i>Primaria</i>)	int(11)	No			
nombre_noticia	varchar(20)	No			
autor	varchar(20)	No			
fecha	varchar(20)	No			
tema	varchar(20)	No			
cod_fuente	int(11)	No		fuelle -> id_fuente	

Índices

Nombre de la clave	Tipo	Único	Empaquetado	Columna	Cardinalidad	Cotejamiento	Nulo	Comentario
PRIMARY	BTREE	Si	No	id_noticias	0	A	No	

Tabla 26. Diccionario de datos noticias

publicacion

Columna	Tipo	Nulo	Predeterminado	Enlaces a	Comentarios
id_publicacion (<i>Primaria</i>)	int(11)	No			
nombre	varchar(20)	No			
fecha	varchar(20)	No			
cod_redactor	int(11)	No		redactor -> id_redactor	
cod_noticias	int(11)	No		noticias -> id_noticias	

Índices

Nombre de la clave	Tipo	Único	Empaquetado	Columna	Cardinalidad	Cotejamiento	Nulo	Comentario
PRIMARY	BTREE	Si	No	id_publicacion	0	A	No	

Tabla 27. Diccionario de datos publicación

redactor

Columna	Tipo	Nulo	Predeterminado	Enlaces a	Comentarios
id_redactor (<i>Primaria</i>)	int(11)	No			
identificacion	int(20)	No			
nombre	varchar(20)	No			
apellido	varchar(20)	No			
telefono	int(15)	Si	NULL		
email	varchar(20)	Si	NULL		
usuario	varchar(20)	No			
contraseña	varchar(20)	No			

Índices

Nombre de la clave	Tipo	Único	Empaquetado	Columna	Cardinalidad	Cotejamiento	Nulo	Comentario
PRIMARY	BTREE	Si	No	id_redactor	0	A	No	

Tabla 28. Diccionario de datos redactor

tipo_fuente

Columna	Tipo	Nulo	Predeterminado	Enlaces a	Comentarios
id_tipo_fuente (<i>Primaria</i>)	int(11)	No			
nombre	varchar(20)	No			

Índices

Nombre de la clave	Tipo	Único	Empaquetado	Columna	Cardinalidad	Cotejamiento	Nulo	Comentario
PRIMARY	BTREE	Si	No	id_tipo_fuente	0	A	No	

Tabla 29. Diccionario de datos tipo de fuente

8. FACTIBILIDAD

8.1 FACTIBILIDAD TÉCNICA

El proyecto de sistema de información para la gaceta digital hemisferio crítico contiene las siguientes especificaciones técnicas para poder desarrollar, implementar y ejecutar plenamente y correctamente el software propuesto; la factibilidad técnica se divide en dos grandes ramas de la ingeniería: software y hardware, esto quiere decir que el enfoque de este tipo de viabilidad, se hace teniendo en cuenta las siguientes especificaciones tanto de software como de hardware:

NOMBRE DE HERRAMIENTA	CARACTERÍSTICA	TIPO	VERSIÓN
Microsoft Windows	Sistema operativo que permite la ejecución de la aplicación correctamente	Software Propietario	Windows XP, vista, 7,8, 8.1, 10
Ubuntu (Linux)	Sistema operativo que permite la ejecución de la aplicación correctamente	Software Libre	Sistemas operativos basados en Linux: Ubuntu, Kubuntu, Mint, Fedora
PHP	Lenguaje de programación de parte del servidor que permite la ejecución de la aplicación en cualquier navegador	Software Libre	5.0, 5.6, 4.0
Apache	Servidor que se aloja localmente y permite la ejecución de la aplicación combinando la base de datos y la interfaz grafica	Software Libre	2.0, 2.4, 2.4.6
MYSQL	Gestor de base de datos relacional	Software Libre	5.0, 5.7
PHP Myadmin	Administrador de base de datos	Software Libre	4,5
HTML	Lenguaje de marcado para el diseño y ejecución de páginas web	Software Libre	HTML5
CSS	Hoja de estilos en cascada, al estar combinado con HTML permite la ejecución de estilos en las páginas web.	Software Libre	CSS3
JAVASCRIPT	Lenguaje de programación interpretado definido como orientado a objetos	Software Libre	1.85
Google Chrome	Navegador web que permite la ejecución del software	Software Propietario	46.0.9
Mozilla Firefox	Navegador web que permite la ejecución del software	Software Libre	42

Tabla 30. Tabla de viabilidad técnica (software)

DISPOSITIVO	DESCRIPCIÓN
Procesador	Intel Celeron 2.0 GHz 32 Bits AMD Athlon 3.2 GHz 64 Bits
Memoria RAM	DDR1 - 512 MB o 1GB DDR2 - 2GB
Disco Duro	Espacio de almacenamiento mínimo 1GB.
Resolución de pantalla	1250 * 1600 px
Sistema Operativo	Windows XP, 7, Vista, 8, 8.1, 10 Ubuntu 14.10
Conexión internet	Puerto Ethernet, Conexión WI-FI
Puertos USB	2.0
Tarjeta de red	Disponible
Teclado	Disponible
Mouse	Disponible

Tabla 31. Tabla de viabilidad técnica (hardware)

8.2 FACTIBILIDAD ECONÓMICA

La gaceta digital Hemisferio Crítico funciona como un medio de comunicación y académico sin ánimo de lucro, es decir, el contenido del sitio web funciona como un insumo académico y cultural y no pretende beneficiarse económicamente a partir de publicidad, propaganda o publicaciones comerciales.

El software será producido sin mediadores o personal externo a la gaceta digital Hemisferio Crítico, la disposición de desarrolladores y analistas se obtendrá de las mismas personas que ejecuten, diseñen y programen el software, los procesos investigativos serán propios de los analistas de Hemisferio Crítico, por lo tanto no se contara con personal exterior que aporte herramientas extras para el desarrollo y ejecución del proyecto.

La siguiente tabla muestra los costos aproximados de recurso humano y recurso tecnológico necesarios para poder desarrollar y ejecutar el proyecto:

DESCRIPCIÓN	CANTIDAD	COSTO	COSTO TOTAL
Desarrollador HTML y PHP	1	2000000	2000000
Analista bases de datos	1	2500000	2500000
Analista ciencias sociales	1	1500000	1500000
Investigador	1	1500000	1500000
TOTAL			7500000

Tabla 32. Costos operación del proyecto – Capital humano

DESCRIPCIÓN	CANTIDAD	COSTO	COSTO TOTAL
Computador portátil o de escritorio con 1GB de RAM como mínimo, procesador de 32 bits Intel Celeron o AMD Athlon (Mínimo), Espacio en disco duro: 5 GB disponibles	1	850000	850000
Sistema operativo Windows 8 PRO	1	120000	120000
Licencia Microsoft Office 2013	1	230000	230000
Dominio en internet	1	65000	65000
Servicio de internet *3mb (mínimo)	6	60000	360000
TOTAL			1625000

Tabla 33. Costos operación del proyecto – Capital tecnológico

8.3 FACTIBILIDAD LEGAL

El proyecto Sistema de Información para la gaceta digital Hemisferio Crítico sigue la normatividad legal para no incurrir en el delito de plagio, para esto, todas las noticias extraídas de los diferentes medios de comunicación colombianos cuentan con su respectiva referencia bibliográfica, ya sea dentro de la noticia como tal o en la imagen que identifica dicha publicación; por otro lado, las imágenes que se encuentran en la gaceta, contienen su respectiva referencia bibliográfica, esto teniendo en cuenta la fuente principal de donde se extrae la imagen, la url del sitio de donde se extrae y el nombre de la publicación. La gaceta digital Hemisferio Crítico condena los actos de

plagio que atenten contra la propiedad intelectual de escritores, artistas o personas en general que realicen aportes propios de su imaginación o invención.

La gaceta digital Hemisferio Crítico utiliza software libre, por lo tanto no interviene en procesos ilegales al utilizar software propietario ni incita a la piratería de dichos medios; la gaceta digital, respetando tanto su modelo ideológico como su postura social frente a los acontecimientos sociales, procura dar utilidad al software libre procurando incentivar el uso de estos medios dentro de la comunidad académica, social o cultural.

La documentación contenida tanto en la gaceta digital Hemisferio Crítico como en este presente trabajo será objeto de evaluación para jurados, directores, docentes o personal académico en general que desee corroborar la legalidad de las publicaciones y el material en general dispuesto en la gaceta.

8.4 FACTIBILIDAD HUMANA

Para la ejecución y el desarrollo del proyecto de la gaceta digital Hemisferio Crítico se incluyen diversos procesos de índole investigativo que complementan el contenido de la gaceta, dichos procesos deben pasar por un análisis previo para determinar si el contenido investigado sirve como insumo para la página y, de qué forma este contenido puede servir al momento de redactar alguna publicación.

Es importante recalcar que este proceso de investigación lo desarrolla una persona determinada como analista; el analista recolecta las noticias que de alguna forma están manipuladas mediáticamente, prosigue con un análisis investigativo que busca

determinar la fiabilidad de las noticias y, dependiendo de la cantidad de argumentos manipulados, se procede a redactar un análisis crítico que cuestione los argumentos expuestos en dichas publicaciones.

La gaceta digital, dentro de su nivel tecnológico, contiene personal encargado del desarrollo del sitio web en los lenguajes de programación HTML y PHP, el desarrollador se encarga de ajustar los estilos correspondientes a la gaceta digital, distribuir las publicaciones en los espacios designados dentro de la gaceta, otorgar funcionalidad a las diferentes opciones que contiene la gaceta y verificar la funcionalidad total de las características del proyecto; también, dentro del nivel tecnológico, se encuentra un encargado para la base de datos del sitio; esta persona administra la base de datos, los registros, tablas, relaciones y organización de la base de datos, así como la disposición de la base de datos dentro del sitio web y su correcto funcionamiento frente a las opciones de registro de usuarios y empleados, la modificación de datos de usuarios y empleados, la administración del sistema de comentarios donde el encargado de la base de datos puede modificar o eliminar comentarios, según sea la necesidad, las diferentes consultas que se realicen en el sistema y, en general, el óptimo funcionamiento de la base de datos dentro del sistema.

9. COSTOS

COSTOS	DESCRIPCIÓN	CANTIDAD	VALOR	TOTAL
COSTOS FIJOS				
Servicio de internet	Servicio de internet en 2 meses de trabajo	2	70000	140000
Servicio de energía	Servicio de energía en 2 meses de trabajo	2	25000	50000
Servicio de teléfono	Servicio de teléfono en 2 meses de trabajo	2	18000	36000
Servicio plan de telefonía celular	Servicio plan de telefonía celular de 1 persona por 2 meses de trabajo	2	37000	74000
Salario	Salario de 1 persona por 2 meses de trabajo	2	1200000	2400000

TOTAL COSTOS FIJOS	2700000
---------------------------	----------------

COSTOS	DESCRIPCIÓN	CANTIDAD	VALOR	TOTAL
COSTOS VARIABLES				
EQUIPO DE COMPUTO	1 equipo portátil	1	800000	800000
EQUIPO CELULAR	1 equipo celular	1	260000	260000
ALIMENTACIÓN	Comida, almuerzos, refrigerios	15	5000	75000
MEMORIAS USB	2 memorias USB de 8 GB	2	20000	40000
TRANSPORTES	desplazamiento hacia la universidad	45	3000	135000
PAPELERÍA	hojas, carpetas, esferos, reglas, cosedora	5	2500	12500
IMPRESIONES	impresión de documentos	30	100	3000
ENTRETENIMIENTO	salidas de esparcimiento	3	15000	45000
MANTENIMIENTO PC	Mantenimiento de equipos de cómputo, compra de partes.	2	50000	100000

TOTAL COSTOS VARIABLES	295500
-------------------------------	---------------

TOTAL DE COSTOS	2995500
------------------------	----------------

UTILIDAD	599100
-----------------	---------------

TOTAL PROYECTO	3594600
-----------------------	----------------

Tabla 34. Costos y presupuesto

10. CRONOGRAMA DE ACTIVIDADES

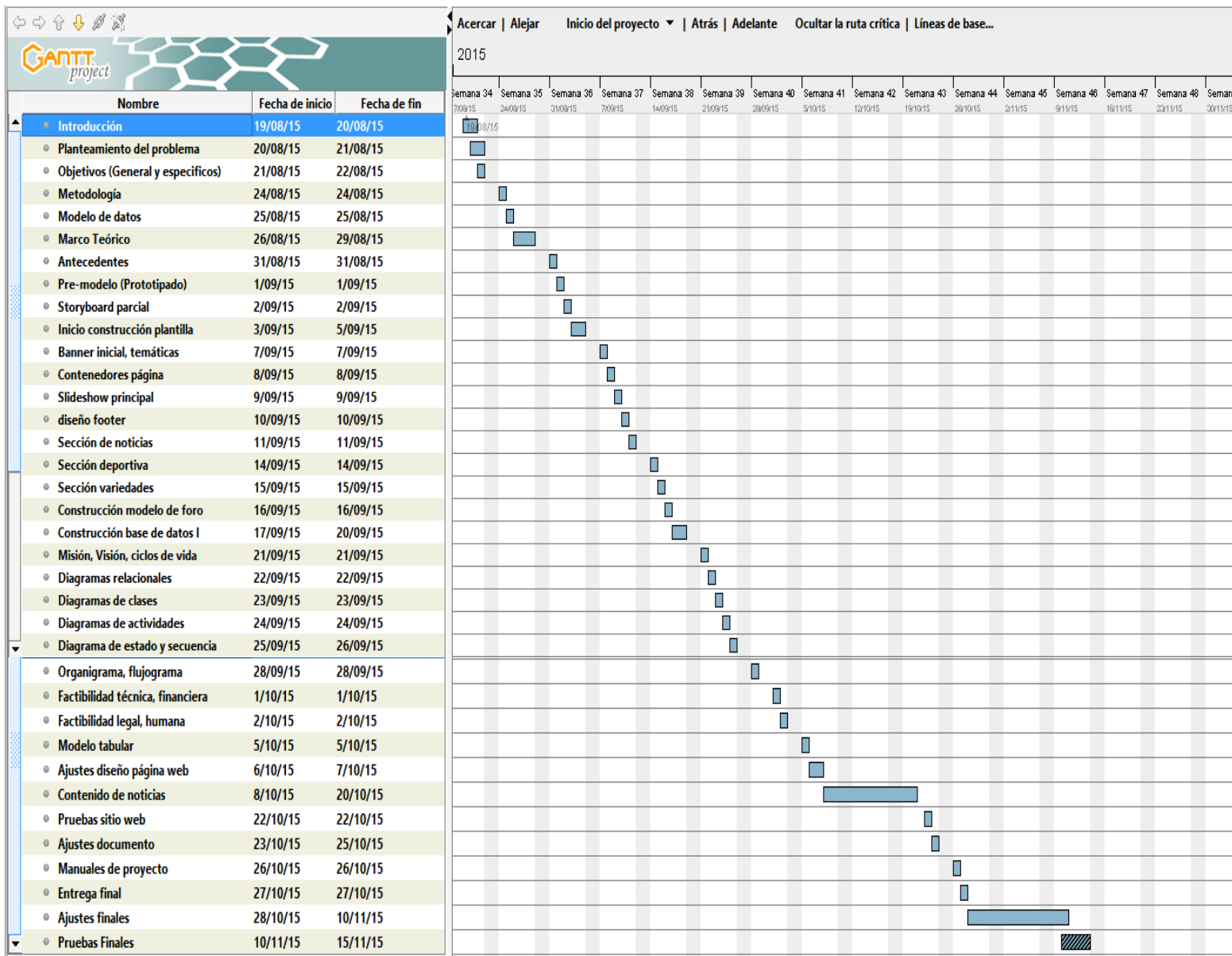

FIG 70. Cronograma de actividades

11. CONCLUSIONES

Como resultado principal de este proyecto de grado está el generar conciencia en la población en general, lectores, estudiantes y comunidad académica acerca de la importancia de obtener una postura crítica en referencia a los acontecimientos que diariamente suceden en el país y que esa forma de pensar esté presente en la vida y cotidianidad de cada sujeto. Si bien el trabajo de incentivar el uso del pensamiento crítico es un proceso complicado, es importante recalcar que las herramientas informáticas pueden ser un aliado estratégico que puede servir de influencia al lector, además, puede servir como un método de aprendizaje eficiente debido al auge de la tecnología en la actualidad.

La intención de la gaceta es incentivar el uso del pensamiento crítico a través del análisis de publicaciones de los diferentes medios de comunicación con más influencia del país, en ningún momento se busca cambiar la percepción, creencias o cultura de los lectores ni fomentar irrespeto o intolerancia hacia otros seres humanos; la gaceta digital Hemisferio Crítico busca ser aprovechada como un espacio de aprendizaje para toda la comunidad, busca ser un medio alternativo de comunicación donde cada persona pueda expresar su opinión libremente, esto teniendo siempre presente el respeto hacia las opiniones de las demás personas y, de esta forma, tener un aprendizaje mancomunado que nos sirva a todos.

Evidentemente las personas del común en el país no conocen a profundidad las problemáticas sociales que ocultan los medios de comunicación, algunas personas prefieren seguir viendo las noticias y seguir creyendo en esas publicaciones maquilladas y manipuladas a investigar y profundizar en alguna temática específica en referencia a la actualidad noticiosa; el trabajo de hemisferio crítico es incitar a la

investigación; el debatir y poner en tela de juicio lo que mucha gente considera verídico siempre será objeto de interés y material de debate y discusiones argumentativas entre lectores, estudiantes, docentes o comunidad en general.

Finalmente, se espera que la difusión y el material de la gaceta sea del gusto de los lectores, que sea un espacio de provecho dentro del contexto académico y el contexto cotidiano de cada persona, que sirva como insumo para que se fortalezca el pensamiento y la cultura crítica y que se participe activamente en procesos investigativos. ¡Que empiece el debate!

12. GLOSARIO

ANÁLISIS CRÍTICO: Proceso evaluativo que busca encontrar errores dentro de diferentes ámbitos y contextos que diera lugar el análisis; busca definir el error y debatirlo con diferentes individuos para obtener una conciencia más clara en referencia al error y poder definir, contextualmente, una aproximación a la realidad a través de dicho análisis.

ANALISIS DE SISTEMA Y REQUERIMIENTOS: Al ser un proceso que se comprende dentro de la ingeniería de software, se debe tener la consideración del análisis del sistema como tal, es decir, las necesidades que entrara a suplir el software, el levantamiento de requerimientos para proceder al análisis, el ámbito de información del software, las herramientas que se utilizaran para la ejecución del software.

APACHE: Es un servidor web de código abierto que utiliza un protocolo HTTP y permite la ejecución de páginas web con un alto rendimiento.

CASO DE USO: Un caso de uso es una descripción de los pasos o las actividades que deberán realizarse para llevar a cabo algún proceso.

CICLO DE VIDA: Describe el desarrollo de software, desde la fase inicial hasta la fase final.

CRITERIO: Hace referencia a la reglamentación que utiliza una persona, mayormente infundada, a la hora de tomar una decisión.

DIAGRAMA DE ACTIVIDADES: El diagrama de flujo o diagrama de actividades es la representación gráfica del algoritmo o proceso.

DIAGRAMA DE CLASES: Un diagrama de clases es un tipo de diagrama estático que describe la estructura de un sistema mostrando sus clases, orientados a objetos.

DIAGRAMA DE CONTEXTO: Es un diagrama que define los límites entre el sistema, o parte del sistema, y su ambiente, mostrando las entidades que interactúan con él.

DIAGRAMA DE ESTADO: Los diagramas de estado muestran el conjunto de estados por los cuales pasa un objeto durante su vida en una aplicación en respuesta a eventos, junto con sus respuestas y acciones.

DIAGRAMA DE FLUJO: El diagrama de flujo o diagrama de actividades es la representación gráfica del algoritmo o proceso.

DIAGRAMA DE SECUENCIA: El diagrama de secuencia es un tipo de diagrama usado para modelar interacción entre objetos en un sistema según UML.

DISEÑO: En esta etapa se realiza un diseño que estructure la información y los pasos para iniciar con la construcción del software, se deben seguir cuatro pasos o fases:

DOFA: Es una metodología de estudio de la situación de una empresa o un proyecto, analizando sus características internas y su situación externa en una matriz cuadrada.

ENTIDAD RELACIÓN: Modelo de datos del diseño estructurado

FLUJOGRAMA: El diagrama de flujo o diagrama de actividades es la representación gráfica del algoritmo o proceso.

GACETA: Publicación periódica que funciona para destacar hechos noticiosos dentro de una organización cultural, esta información representa la actualidad noticiosa en referencia a aspectos que influyan directamente en la organización. La gaceta también es considerada como un semanario de información noticiosa que aborda temas políticos, sociales o culturales dentro de una comunidad.

HIPERTEXTO: Programa o herramienta informática que permite leer y escribir documentos de hipertexto, es decir, información organizada de una manera estructural secuencial a través de enlaces asociativos.

HTTP: Protocolo de transferencia de hipertexto, es un método de intercambio de información en la web; es un protocolo cliente/servidor que intercambia información entre los usuarios de la web.

IMPLEMENTACIÓN: Se refiere al proceso de desarrollo y codificación del programa o software, en este paso se empieza la construcción programativa del software.

INCONFORMISMO: Acto de rebeldía frente a las órdenes o procesos establecidos por una entidad “superior”, este acto denota una posición hostil en referencia a los dictámenes de una organización.

MANIPULACIÓN MENTAL: Hace referencia cuando un individuo o un grupo de individuos ejerce el control y soberanía sobre un medio de atención para ejercer un dominio imperante utilizando técnicas de persuasión o sugestión mental.

MANTENIMIENTO: Este proceso se refiere a la actualización, reparación o mejoras que necesite el software posterior al lanzamiento o al entrega del producto.

MEDIÁTICO: Hace referencia a los medios de comunicación, entra a definir globalmente las características de los medios de comunicación.

METODOLOGÍA: Conjunto de métodos que se siguen en una investigación científica, un estudio o una exposición doctrinal.

MODELO DE CASCADA: Es el enfoque metodológico que ordena rigurosamente las etapas del proceso para el desarrollo de software, de tal forma que el inicio de cada etapa debe esperar a la finalización de la etapa anterior

MODELO RELACIONAL: El modelo relacional para la gestión de una base de datos es un modelo de datos basado en la lógica de predicados y en la teoría de conjuntos.

MYSQL: Es un sistema gestor de bases de datos relacional que funciona bajo la característica de ser de código abierto, y administra de forma eficiente las bases de datos que se alojen dentro de un servidor o un computador personal (localmente).

PENSAMIENTO CRÍTICO: Se entiende como un procedimiento de análisis en referencia a acontecimientos cotidianos donde se busca entender o evaluar las características de una organización, ya sea social o no, sus costumbres, hechos o creencias con la intención de debatir, en referencia a diferentes posturas, la representación de dicha organización en el mundo y en una comunidad específica.

PHP: Lenguaje de programación conocido por ser un lenguaje que actúa del lado del servidor, es decir, su código fuente puede ser descifrado por un servidor web y ejecutar las indicaciones que designe dicho código. Este lenguaje de programación está directamente vinculado con la construcción de páginas web por su característica de código, ya que funciona como un complemento para la inclusión de bases de datos dentro de los sitios web.

PROTOCOLO: Es un conjunto de reglas utilizadas por los computadores para poder comunicarse entre sí a través de una red. El protocolo consiste en la transferencia de información entre dos puntos siguiendo un estándar o patrón de comunicación.

PRUEBAS: Este proceso determina los posibles errores o modificaciones que tenga lugar el software antes de entregarse, este proceso es vital para que el software sea un producto de calidad y no presente errores graves durante su ejecución.

SERVIDOR WEB: Es un servidor alojado dentro de un computador (localmente) que permite la transferencia de datos de hipertexto y que utilizan un protocolo HTTP.

SISTEMA DE INFORMACIÓN: conjunto de elementos orientados al tratamiento y administración de datos e información, organizados y listos para su uso posterior, generados para cubrir una necesidad o un objetivo.

XAMPP: Xampp funciona como un servidor independiente que, al utilizarlo con MySQL es capaz de procesar las instrucciones de bases de datos o lenguaje PHP para hacer funcionar las páginas web, alojadas localmente, en un navegador

13. BIBLIOGRAFÍA

Pressman, R. (2014). *Ingeniería de Software: Un enfoque práctico*. Séptima Edición. Madrid. McGraw Hill.

Seen, J. (1992). *Análisis y diseño de sistemas de información*. Primera Edición. Madrid. McGraw Hill.

Universidad Nacional Abierta y a Distancia. (2004). *Ingeniería de Software*. Recuperado de:
http://datateca.unad.edu.co/contenidos/301404/301404_ContentoEnLinea/el_modelo_espiral.html

Libros Web. (2014). *Modelo En Cascada*. Recuperado de:
http://librosweb.es/libro/tdd/capitulo_1/modelo_en_cascada.html

UNAL Virtual. (2012). *De los problemas a los programas*. Recuperado de:
<http://www.virtual.una1.edu.co/cursos/sedes/manizales/4060024/Lecciones/Capitulo%20I/problemas.htm>

Ceria, S. (2006). *Casos de uso: Un enfoque práctico para explorar requerimientos*. Recuperado de:
http://www-2.dc.uba.ar/materias/isoft1/2001_2/apuntes/CasosDeUso.pdf

RUP Metodología. *Metodología RUP y ciclos de vida*. Recuperado de:
<http://rupmetodologia.blogspot.com.co/>