

EL FUTBOL SALA SONORO Y SU CONTRIBUCIÓN EN EL DESARROLLO SOCIAL Y
LA CALIDAD DE VIDA EN DEPORTISTAS CON DISCAPACIDAD VISUAL.

Elaborado por:

OSCAR ALFONSO BOHADA

SERGIO ANDRES ZARZA

WILSON ARNULFO BARRETO

Línea de investigación: Deporte Adaptado.

CORPORACIÓN UNIVERSITARIA MINUTO DE DIOS
FACULTAD DE EDUCACIÓN
LICENCIATURA EN EDUCACIÓN FÍSICA, RECREACIÓN Y DEPORTE
BOGOTÁ D.C.
2017

EL FUTBOL SALA SONORO Y SU CONTRIBUCION EN EL DESARROLLO SOCIAL Y
LA CALIDAD DE VIDA EN DEPORTISTAS CON DISCAPACIDAD VISUAL.

Elaborado por:

OSCAR ALFONSO BOHADA

SERGIO ANDRES ZARZA

WILSON ARNULFO BARRETO

Tutor: Henry Alexander Babativa Salamanca

CORPORACIÓN UNIVERSIARIA MINUTO DE DIOS
FACULTAD DE EDUCACIÓN
LICENCIATURA EN EDUCACIÓN FÍSICA, RECREACIÓN Y DEPORTE
BOGOTA D.C.
2017

NOTA DE ACEPTACIÓN

PRESIDENTE DEL JURADO

JURADO 1

JURADO 2

AGRADECIMIENTOS

Primordial mente agradecemos a Dios por permitirnos la culminación de este proceso educativo que nos ha brindado nuevos conocimientos, nuevas experiencias de vida, a nuestras familias por transmitirnos su deseo de superación, destacando su fiel e incondicional apoyo en cada uno de los momentos por los que atravesamos.

A todos los miembros de la Facultad de Educación tanto administrativos como docentes por su entrega y dedicación en nuestra formación como profesionales, en especial a nuestro tutor y guía el licenciado Henry Alexander Babativa Salamanca quien, con su conocimiento, experiencia y paciencia, apporto para que este proyecto investigativo llegara a estas instancias; a todos ellos un agradecimiento enorme y los mejores deseos.

DEDICATORIA

Esta investigación está dedicada primero a Dios y segundo a mi familia en especial a mi madre Leonor Castro a mi padre Alirio Bohada, a mis hermanos Jairo Bohada y Jorge Bohada quienes han sido mi mayor apoyo, mi gran ejemplo y mi motor para seguir, ellos me han brindaron la oportunidad de comenzar mi carrera profesional, apoyándome de una manera incondicional en cada una de las decisiones que he tomado, a mis amigos y compañeros que me han acompañado en todo mi proceso de formación y no me han dejado desfallecer ni un solo instante, además me han aportado grandes conocimientos y nuevas experiencias, a cada uno de ellos dedico esta monografía, ya que fueron parte fundamental para poder llegar a culminar este proceso de formación de mi carrera profesional.

Oscar Alfonso Bohada Castro

Agradezco a Dios en primera instancia por crear en mi, fortalezas y virtudes las cuales fueron las que me llevaron a iniciar este proceso, a mis padres y hermano que nunca dejaron de creer en mí, siempre estuvieron hay en los momentos difíciles para aconsejarme y animarme a no desfallecer por el sueño que había emprendido años atrás.

A mi esposa e hijas que día a día se ven involucradas en mi proceso académico tanto emocional como económico, a mi primo Wilmer Guerrero Triana quien me ayudo y aconsejo tanto moral como económicamente en el momento que estuve a punto de abandonar mi carrera, a directivos y docentes que brindaron conocimientos y enseñanzas a todos ellos mis agradecimientos y admiración.

Wilson Arnulfo Barreto Triana

A Dios quien es el principal autor de todo lo que hemos realizado en la vida, por darnos esa sabiduría y por permitirnos día a día levantarnos y tener lo necesario sin que no falte nada nunca. A mis padres Enith Blanco Blanco y Martin Zarza Blanco, por ser ese ejemplo a seguir, porque sin ayuda de ellos no estaría donde estoy y por todos estos años darme todo, por eso soy una excelente persona. A mi hermano Juan Martin Zarza Blanco, por ser igualmente un ejemplo a seguir, por siempre darme consejos, por siempre estar ahí para cuando lo necesito, a mi primo Edwin Daniel Cuesta Blanco por estar ahí en las buenas y en las malas, siempre respaldándome en todo.

Sergio Andrés Zarza Blanco

Título de la investigación: El Fútbol Sala Sonoro Y Su Contribución En El Desarrollo Social Y La Calidad De Vida En Deportistas Con Discapacidad Visual.
Autores: Bohada O. Barreto W. Zarza S.
Palabras Clave: Discapacidad visual, fútbol sala, deporte adaptado
Descripción: Trabajo de pregrado. Monografía
Fuentes: 45
Contenido: La presente monografía tienen como fin demostrar como el fútbol sala contribuye en el desarrollo social y en la calidad de vida en deportistas de la selección Bogotá, siendo estas contribuciones un desconocimiento a nivel general, para lo cual se realizó una búsqueda nacional e internacional escritos científicos e investigativos sobre las contribuciones del deporte adaptado especial mente para personas con discapacidad visual, con esto hicimos la base de nuestra investigación, para luego realizar una entrevista semi estructurada, que nos permitirá reconstruir las historias de vida de estos jugadores, para luego pasar al análisis de las mismas interpretar y concluir con el documento.
Metodología: Esta investigación es de tipo cualitativo, trabajado desde un enfoque histórico hermenéutico y con un método de historias de vida, es cualitativo porque es una aproximación sistémica que permite describir las experiencias de la vida y darles significado. Su objetivo es ver los acontecimientos, acciones, normas, valores, etc. desde la perspectiva de la persona, el enfoque es histórico hermenéutico porque comprende e interpreta los fenómenos de la acción humana mediante procesos no estructurados, Y por método historia de vida ya que busca capturar tal proceso de interpretación, viendo las cosas desde la perspectiva de las personas, quienes están continuamente interpretándose y definiéndose en diferentes situaciones.
Conclusiones: Se dio respuesta a la problemática y los objetivos mediante los resultados obtenidos en la entrevista semi estructurada, con las cuales se pudo comprobaron las diferentes contribuciones del fútbol sala en la vida social y cotidiana, las cuales eran un desconocimiento hasta el momento de la realización de, con esta monografía se logran evidenciar que el deporte si genera una mejor calidad de vida en esta población.
Autor del RAE: Oscar Bohada, Wilson Barreto, Sergio Zarza

RAE (Resumen Analítico Educativo)

Tabla de contenido

Introducción.....	14
1. Contextualización.....	16
Macro Contexto	16
Micro Contexto	18
2. Problemática.....	19
Descripción Del Problema	20
Formulación Del Problema.....	21
Justificación	21
Objetivos.....	24
Objetivo General.....	24
Objetivos Específicos	24
3. MARCO REFERENCIAL	25
Marco Antecedentes	25
Marco Teórico.....	31
Discapacidad	31
Limitación a la actividad.....	32

Restricción a la participación	32
Tipos de discapacidad	32
Discapacidad visual.....	35
Deportes De Conjunto.....	35
Futbol sala para personas con discapacidad visual.	36
Historia del futbol sala para ciegos	37
El deporte adaptado.....	37
Reglamento del futbol sala para personas con discapacidad visual	37
Calidad De Vida	40
Marco Legal.....	40
Las leyes y decretos son los siguientes	41
4. Diseño Metodológico	42
Tipo De Investigación.....	43
Enfoque De Investigación.....	46
Modelo de Análisis Hermenéutico propuesto por Manuel Baeza.....	48
Método De Investigación.....	49
Fases De Investigación	50
Fase preparatoria.	50

El trabajo de campo.....	51
Fase analítica.....	51
Fase informativa.....	51
Población y muestra de estudio.	52
5. Resultados	54
Técnicas de análisis de resultados	57
Mapas semánticos	59
Interpretación de resultados	62
6. Conclusiones	69
7. Prospectiva	72
8. BIBLIOGRAFIA.....	74
9. Anexos.....	74

ÍNDICES DE TABLAS

Tabla 1. Marco de antecedentes26

Tabla 2. Categorías y Sub-Categorías por nombre y colores57

ÍNDICES DE FIGURAS

Figura 1. Modelo Análisis Hermenéutico	48
Figura 2. Fases de la investigación	52

Introducción

El presente trabajo contiene elementos de investigación para conocer la parte social que vivencian las personas con discapacidad visual y como el futbol sala les ha contribuido, el objetivo es tener elementos los cuales ayuden a indagar y conocer a fondo este tipo de población. Para llegar a tener un buen desarrollo de este trabajo, fue necesario interactuar con ellos y establecer una relación de confianza la cual permitió tener un enfoque sobre su sentir, su vivir y su actuar en el ámbito social. El primer contacto se estableció con el IDRDR quien nos dio el aval de acercamiento al equipo, para establecer parámetros de hora, lugar y condición de entrevista a cada uno de los deportistas que accedieron a involucrarse y ahondar en este deporte a partir de su discapacidad.

Se utilizo la metodología cualitativa con un enfoque histórico-hermenéutico ya que este permite interpretar y analizar sucesos y procesos por los cuales han pasado. Se llego a profundizar el ser y estar de cada uno de estos deportistas tocando su sensibilidad emocional, tratando de asimilar, de entender la reacción y efecto que ha tenido la discapacidad física que presentan y como siendo un ejemplo de vida han adoptado hábitos deportivos que aportan a su salud en general y forma de vivir como ejemplo de superación ante la sociedad.

La selección de futbol sala para personas con discapacidad visual del Instituto Distrital de Recreación y Deporte (IDRD) , son deportistas que entrenan en el velódromo de la primera de mayo de la localidad cuarta de San Cristóbal sur, los días martes, miércoles y jueves en horas de la tarde , sábados y domingos en la mañana, quienes han

encontrado en este deporte, herramientas necesarias que les ayudan a mejorar su calidad de vida , llevándolos a un desarrollo social y convivencial más solvente, pero pese a los pocos estudios e investigaciones que se han realizado con esta población, se podría decir que existe un desconocimiento de las contribuciones del deporte adaptado, las instituciones se han encargado de darle mayor importancia a los objetivos que se deben alcanzar a nivel deportivo, sin embargo hay que trabajar más duro para tener el impacto que se requiere y poder contribuir de manera más eficaz en su desarrollo.

Se realizó la reconstrucción de las historias de vida de algunos deportistas de la selección Bogotá IDRD, las historias de vida se utilizan como el método investigativo ya que busca capturar tal proceso deportivo e interpretarlo, viendo las cosas desde la perspectiva de las personas, quienes están continuamente interpretándose y definiéndose en diferentes situaciones, encontrando de esta manera las contribuciones del fútbol sala en personas en condición de discapacidad visual, relata por las personas que lo viven, concluyendo con las diferentes contribuciones sociales y en su vida cotidiana, dando respuesta a un desconocimiento ante la sociedad.

1. Contextualización

De acuerdo a los planteamientos de Juliao (2011):

El ver, es la primera etapa de observación que responde a un análisis o una exploración, con una recolección de datos e información donde el profesional reflexiona sobre su problemática, llegando a sensibilizarse por medio de preguntas que los ayudaran a visualizar el entorno en donde se presenta la problemática, y cuales podrían llegar a ser las causas que lo provocan, para lograr analizar cómo puede mejorarse. (p.7)

Para este trabajo investigativo la observación es la fase que responde una gran pregunta ¿Qué sucede dentro de un entorno deportivo?, si se ve y se analiza desde un punto de vista investigativo, es aquí donde se recolecta información, sintetizando el entorno donde se genera la problemática, obteniendo un conocimiento teórico que permita reflexionar sobre el trabajo que han venido desarrollando con esta población.

Macro Contexto

De acuerdo con el Consejo del Distrito Especial de Bogotá (1978) El Instituto Distrital para la Recreación y el Deporte (IDRD) se crea mediante el Acuerdo N° 4 de 1978 del Concejo de Bogotá, la función del instituto es desarrollar políticas públicas para el desarrollo del deporte y recreación masiva, con el fin de contribuir al mejoramiento físico y mental de sus habitantes, en 1996 el IDRD asume la dirección de actividades para personas con discapacidad por primera vez, En 1996 en cumplimiento del Acuerdo 17 del mismo año, la Junta Administradora de Deportes se incorporó al

IDRD de conformidad por lo estipulado en el artículo 68 de la Ley 181 de 1995, que estableció la existencia de un solo ente deportivo distrital encargado del deporte, la recreación, el aprovechamiento del tiempo libre, el IDRD pasa a administrar algunas de las instalaciones especializadas del deporte, como los gimnasios alternos de la Unidad Deportiva El Salitre y asume nuevas responsabilidades como son el Deporte Asociado, Deporte Educativo, Juegos Integración Ciudadana, Escuelas de Formación Deportiva y Campamentos Juveniles, Deportes adaptados entre otros.

En el plan estratégico 2012- 2016, Las oficinas administrativas del IDRD se encuentran ubicadas en la Calle 63 No. 59A – 06 en el barrio el salitre, en este plan estratégico se encuentra inmerso la organización institucional y refleja la estrategia administrativa durante el presente periodo.

“La Misión es Generar y fomentar espacios para la recreación, el deporte, la actividad física y la sostenibilidad de los parques y escenarios, mejorando la calidad de vida, el sentido de pertenencia y la felicidad de los habitantes de Bogotá D.C.” (IDRD,2016, p.1)

La Visión es:

“El IDRD, en el año 2020, habrá generado cambios comportamentales en beneficio de la población de Bogotá D.C. y será líder en el desarrollo de innovadores programas recreativos y deportivos y en la oferta de parques y escenarios, con altos estándares de calidad, apoyado en una eficiente gestión institucional”.(IDR,2016, P.1)

Micro Contexto

La selección IDRDR es coordinada, organizada y direccionada por diferentes profesionales, esta selección ha sido 6 veces campeona a nivel nacional, en este proceso que ha llevado el IDRDR ya hay jugadores que hacen parte de la selección Colombia jugaron el mundial realizado en Brasil en el 2014, Los deportistas integrantes de la Selección de Fútbol 5 que conforman actualmente el equipo bogotano para personas con discapacidad visual son 13 jugadores. Todos practicantes del deporte paralímpico desde hace varios años.

Estos deportistas han adquirido su discapacidad por diferentes razones tales como: enfermedades adquiridas, hereditarias, por accidentes laborales, de tránsito entre otras; La discapacidad visual se clasifica en tres categorías principales: B1, B2 y B3. En la categoría B1 se encuentran las personas con ceguera total, son aquellos jugadores que no ven más que zonas difusas o de iluminación o no tienen visión alguna. Son personas con menos del 20% de visión, principalmente el IDRDR tiene mas de 40 jugadores, pero únicamente son 13 los seleccionados para representar Bogotá.

En la categoría B2 se encuentran aquellos jugadores que tienen por debajo del 50% de visión, pero más del 20%, serían entonces personas con baja visión, éstas personas son capaces de reconocer alguna figura, como la de una mano o la de una pelota.

Por otra parte, en la categoría B3 están aquellos jugadores que superan el 50% de visibilidad, pero no alcanzan el 100%.

A través del entrenamiento de estas personas se evidencia como cada uno de los deportistas logra desplazarse en el campo de juego con una agilidad admirable al igual que interactuar entre ellos de manera divertida, momento de reflexión y análisis sobre la capacidad motriz y el desarrollo social de estas personas.

2. Problemática

El resultado de esta investigación apunta hacia la relación que se encuentra entre lo vivencial y social, es decir, como ellos a través de su cotidianidad han asimilado su discapacidad, analizando el porqué y el cómo se adaptaron, llegando a convertirse en lo que son ahora, representando en primera instancia su ciudad y su país, teniendo en cuenta que hace parte de la sociedad y un grupo familiar del cual es ejemplo de superación y vida. El padre Carlos Germán Juliao Vargas expone en su escrito “Hacia Una Pedagogía Praxeológica” como la praxis enfrenta al profesional a buscar modelos sociales con los cuales puedan afrontar los individuos, es allí donde el texto propone al investigador intervenir de modo observacional, es decir no participa de forma directa, pero que a la vez pueda interpretar que está pasando en torno a esa población, e identificar de esta manera la problemática. Para una trabajo investigativo debe realizarse una exploración del terreno, identificarlo por medio de algunos elementos como lecturas, historias, narraciones etc, esto se hace con el fin de que el investigador pueda encontrar la problemática, describirla y delimitarla en un contexto ya sea económico, político, social o deportivo, con una población ya sea institucional, privada o global, es importante que este tipo de trabajos

estructure ese fenómeno para luego llegar a la etapa de la explicación del mismo (Mugrabi, 2016).

Descripción Del Problema

Desde el contexto social se pueden encontrar variables en las cuales, personas con discapacidad visual han adquirido a través de un proceso diferentes habilidades, desarrolladas a partir del fútbol sala adaptado, por medio de entrenamientos y de interacciones con compañeros, técnicos, preparadores y personal administrativo.

En esta interacción se plantean entonces problemas importantes, observando la falta de atención en general de las entidades públicas encargadas; en este caso se puntualiza en el IDRD, considerando la gran influencia en el proceso humano de forma individual y colectiva que representa en la sociedad, donde solo se da prioridad a la parte deportiva y se excluye de alguna manera la humanidad y la integridad de quienes conforman esa comunidad, los organismos que han llevado el proceso de estos deportistas han prestado más atención a los logros que deben alcanzar, campeonatos, clasificaciones, resultados que convengan sin un conocimiento de las contribuciones que trae consigo la práctica de este deporte. Es conveniente anotar que el desarrollo de las capacidades es un factor importante en la vida cotidiana, ya que garantiza sin lugar a duda bienestar personal y general, logrando el aporte uno a uno que permite la socialización. Se pudo evidenciar deportistas con discapacidades visuales más desarrolladas que otros, basándose en la clasificación, ya que existen 3 acrónimos de grados visuales de discapacidad, B1, B2 y B3.

Como estudiantes de la Corporación Universitaria Minuto de Dios y teniendo en cuenta las falencias vistas y enfatizadas anteriormente, a modo de tener un desconocimiento de los aportes que hace el deporte adaptado en personas con discapacidad visual, se indaga y analiza el ámbito social de cada deportista, ya que las entidades centran su atención en la obtención de resultados a como dé lugar, sin dar prioridad al mejoramiento en la calidad de vida con estas características físicas y sensoriales, siendo esta una de las bases que se requieren para obtener un buen rendimiento deportivo y aporte grupal de manera especial como lo solicita esta modalidad.

Formulación Del Problema

¿Cómo contribuye el futbol sala en el desarrollo social y en la calidad de vida en deportistas de alto rendimiento con discapacidad visual?

El principal elemento para realizar esta investigación, nace a partir de la constante del cuestionamiento práctico del ser humano en el ámbito deportivo, el cual da a pensar en cómo se desenvuelve cada deportista en la sociedad, ya que se tiene que entender que por malas o buenas que sean, siempre van a haber factores externos influyentes en la resolución del desarrollo social; cabe recordar que uno de los principales promotores de la mala convivencia, son los desconocimientos propios de los valores humanos y la mala inclusión de las personas en este caso con discapacidad visual.

Justificación

Surge con la necesidad de investigar aspectos actuales del ser humano en su ámbito social, con el cual principalmente estará dirigido al grupo de futbol sala para personas con

discapacidad visual, suponiendo que, en su vivir como deportistas de alto rendimiento, esos trabajos, ejercicios efectuados día a día no se enfocan principalmente o indirectamente en la fomentación o fortalecimiento de su desarrollo social

Es muy importante conocer sus pensamientos y su entorno para poder a futuro crear planes los cuales integren esas cualidades. Lo primero sería empezar a desarrollar la idea de investigación y que la conozcan los deportistas, para esto se necesitara conseguir la autorización del ente encargado (IDRD) para poder desarrollar un análisis.

Como nos menciona Amartya Sen citado por Midgley es muy importante en la vida desarrollar este ámbito social para un buen vivir “se refiere a la creación de un entorno en el que las personas pueden desplegar su pleno potencial y tener una vida productiva y creativa, de acuerdo a sus intereses y necesidades” (Midgley,s.f,p.1)

La realidad a la que se quiere llegar es que sí existen falencias en las personas con discapacidad visual en este ámbito, se tendría que trabajar en ellas, ya que de eso depende mucho el bienestar con sus compañeros, familia y demás personas que los rodean. Y si no se pensara investigar más a fondo sobre este tema las relaciones interpersonales de estos individuos, al no ser identificadas serían muy perjudiciales y afectaría su vida cotidiana.

En relación a lo que se hereda son las disposiciones y rasgos potenciales que la persona va desarrollando a lo largo de su vida y esto dependerá, en gran medida, del ambiente en el cual la persona humana se desenvuelve (Monge, 2004)

En relación a lo anteriormente citado se da a entender que es muy importante crear esas destrezas a partir de bases que no solo se adquieren de pequeños, sino también en la vida cotidiana en todo su entorno.

Es significativo reconocer algunos factores relevantes los cuales influyen en el proceso de las personas con discapacidad visual, ya que se debe tener estipulado ciertos aspectos socioculturales puesto que ya se tendría la base de lo que se quiere buscar para denotar como se encuentra esta población ante la sociedad.

Se necesita comprender todas las co-relaciones que tienen las personas con discapacidad visual, y es muy fácil decir, el llevarse bien y que los planes planteados para ellos sean los adecuados, pero las preguntas que surgen a raíz de ese pensamiento serían ¿Son planes adecuados los estructurados anteriormente para estas personas?, ¿Será que estas personas por medio de los planes de trabajo adquieren más cosas para su vida? Son preguntas que se tendrían que exponer.

Este estudio de investigación servirá para futuros planteamientos, más que todo para concientizar que a pesar de ser deportistas de alto rendimiento, también hay que trabajarles su ámbito social, y volverlo un aspecto igualitario a todo lo que ellos realizan en su cotidianidad.

Objetivos

Los objetivos son las metas que se pretenden alcanzar en un trabajo o proyecto investigativo, indicando cual es la principal intención, este objetivo suele redactarse partiendo de un verbo infinitivo, estos deben ser claros y alcanzables.

Los objetivos generales tienen como cualidad que hacen referencia de lo que se pretende aportar y demostrar en ese trabajo, además que tiene que ir de la mano y ser coherente con la problemática. Los objetivos específicos se focalizan en las tareas a realizar para poder alcanzar el objetivo general con todos los contenidos implícitos (Biagi.M.2005).

Objetivo General

Evidenciar como el futbol sala contribuye en el desarrollo social y en la calidad de vida en deportistas con discapacidad visual.

Objetivos Específicos

- ❖ Comprender como el futbol sala adaptado ha contribuido al desarrollo social y en la calidad de vida de los deportistas por medio de las historias de vida.
- ❖ Determinar cuáles son las contribuciones sociales que el futbol de salón como deporte adaptado le brinda a los deportistas con discapacidad visual.
- ❖ Demostrar la importancia que tiene el futbol sala como deporte adaptado en el desarrollo social y el mejoramiento de la calidad de vida en deportistas con discapacidad visual.

3. MARCO REFERENCIAL

El marco referencial apoya teóricamente un trabajo o proyecto investigativo, una vez que ya está planteada la problemática se encarga de asegurar y darle la importancia al investigador para realizarla la investigación. Lorenzo, Perestelo, Castro y Perdomo (s.f.) aseguran que el marco referencial es la elaboración de teorías a partir de los fenómenos observados por el investigador, ya que estos fenómenos no son valorados por las teorías preexistentes.

Esta etapa de la investigación el padre Juliao propone la acción del juzgar donde propone al investigador que responda la pregunta ¿Qué puede hacerse? Después de tener una acción experimental en la determinación de la problemática el profesional examinará diferentes teorías para estar en la capacidad de visualizar y juzgar desde su propio punto de vista, esto no solamente conectará el trabajo o el proyecto, ya que lo comprenderá y participará activamente en la práctica del mismo aportando desde su punto de vista (Juliao, 2011).

Marco Antecedentes

Este trabajo investigativo, se realizó una búsqueda de artículos, repositorios, revistas científicas, de las principales instituciones educativas de educación superior, a nivel distrital, nacional e internacional, con programas de educación física, ciencias del deporte, maestrías especializaciones en deporte adaptado, con los cuales podemos realizar nuestros antecedentes, en esta búsqueda encontramos documentos con cinco o más de años de publicación y pese a los pocos escritos que se han realizados se determina utilizar como

Tabla 1

Antecedentes encontrados

Título	Autor	Año	País	Conclusiones
Estudio espacial del juego	Xavier Aguado Pere Ilovera	1987	España	Dentro del considerable número de personas que forman el colectivo de los disminuidos, hay un grupo que, en España, parece gozar de una situación en cierto sentido de privilegio: los deficientes visuales. Llamados por lo general ciegos -si bien quedan incluidos en este término desde deficiencias del uno por diez de la normalidad hasta la ceguera total, pasando por diferentes grados de cromatismo o de angulaciones de visión-, los deficientes visuales están al amparo de una organización, la ONCE (Organización Nacional de Ciegos de España), que les procura medios para la solución de algunas de las deficiencias con las que pueden tropezar: físicas, psicológicas o sociales.
El sentido que le dan los deportistas a la práctica del fútbol sala sonoro en la ciudad de armenia en el primer semestre de 2011	Alba Liliana Murillo López	2011	Colombia	El sentido que tiene la práctica del Fútbol Sala Sonoro para los deportistas en la ciudad de Armenia se enmarca en cinco dimensiones: Fines, Perspectiva de vida, Utilidad, Percepción y Conciencia Corporal. Los cuales fueron claramente identificados en el transcurso de la investigación y con la rigurosidad del protocolo utilizado. Esta investigación permitió identificar el impacto de los esfuerzos en las actitudes, conductas subjetivas y motrices de los deportistas de Fútbol Sala Sonoro, para crear el conocimiento que contribuya a la aceptación de estas actividades alternas a las "convencionales". Además, desafía las inhabilidades 68 sociales para educar al conglomerado en general, motivado sólo desde sus posibilidades con el propósito de transmitir conocimiento, comprensión, inspiración e involucrar a quienes son sólo espectadores

Nota: antecedentes encontrados en una búsqueda nacional e internacional sobre artículos y trabajos de grado que se han venido trabajando con el futbol sala sonoro en personas con discapacidad visual.

Título	Autor	Año	País	Conclusiones
Adaptación de un sistema electrónico sonoro a un balón para la innovación en la práctica de fútbol sala en personas con discapacidad visual	Jesús Andanoza John Pedroza Wolfan Pérez	2013	Colombia	Sin duda los temas sociales que abarcan todo lo que tiene que ver con discapacidad tiene un amplio libro de opiniones, en este documento, se presentó la oportunidad de brindar una mejora en un aspecto tan importante como lo es el deporte y se llegaron a las siguientes conclusiones. El deporte se presta como una oportunidad de mejora de la calidad de vida de las personas con discapacidad visual, es una manera de salir de ese mundo de oscuridad y comenzar a diseñar en su mente un terreno de juego donde sale a relucir su talento y competitividad deportiva, algo que le da otro sentido a su vida
Psicología del deporte aplicada a la discapacidad: futsal para ciegos	Annia Gómez	2015	Uruguay	Concluyendo el trabajo consideramos necesario destacar en primer lugar que a pesar de que como venimos mencionando al ser la Psicología del Deporte un área de la Psicología general relativamente nueva, la difusión que está teniendo se incrementa cada vez más, lo cual permite que la sociedad en general se concientice de la importancia que tiene y los beneficios de su inclusión en el área deportiva, tanto para personas con algún tipo de discapacidad como para aquellas que no lo tienen. Por otro lado debemos comprender que las personas somos cuerpo y mente todo uno en conjunto, es decir que si nuestra mente no rinde en un 100% nuestro cuerpo tampoco lo va a hacer y viceversa. De aquí la importancia que tiene para los deportistas saber entrenar su mente, su autoestima y su confianza. Primero debemos confiar en uno mismo para que luego lo haga nuestro entorno. En el deporte y en la vida lo que nosotros sentimos es lo que reflejamos en el resto.

Nota: Antecedentes encontrados en una búsqueda nacional e internacional sobre artículos y trabajos de grado que se han venido trabajando con el fútbol sala sonoro en personas con discapacidad visual.

Título	Autor	Año	País	Conclusiones
<p>Diseño Y Aplicación De Un Plan De Preparación Física Para Fútbol Sala En Personas Con Deficiencia Visual (B1)</p>	<p>Carlos Felipe Mendieta André s Felipe Valencia</p>	<p>2015</p>	<p>Colombia</p>	<p>El deporte adaptado ofrece para la persona en situación de discapacidad un amplio abanico de posibilidades, entre los cuales el más considerable es, que el deporte es un elemento integrador por excelencia, ya que fomenta muchas oportunidades de relaciones interpersonales, que por lo general desencadenan una reducción en condiciones de discapacidad, promoviendo los cambios y las igualdades sociales.</p> <p>La forma más avanzada de integración es aquella en que personas con discapacidad realizan deporte junto a personas sin discapacidad. Aquí se encuentra los Deportes inclusivos. Estos nunca serán de características competitivas; pero si tendrán un componente integrador y ayudarán a la sensibilización por la realidad del discapacitado.</p>
<p>Factores que inciden en el aprendizaje de la técnica individual y colectiva del fútbol sala en los miembros de la "asociación de no videntes de imbabura" en el año lectivo 2011 – 2012</p>	<p>Cabrera Proaño Michael</p>	<p>2012</p>	<p>Ecuador</p>	<p>El fútbol sala también es uno de los deportes que se adaptan y forman parte de la familia del Deporte Inclusivo, concretamente es el más éxito es el fútbol sala para ciegos, la familia como parte social es indispensable que vaya a presenciar cada uno de los encuentros para sentir apoyo y de esta manera sentirse bien y jugar de una manera única y conquistar anotaciones para ser campeones del juego. para todo esto necesita de ayuda y compañerismo.</p> <p>Los miembros no videntes tienen dificultad en el aprendizaje de la técnica individual de fútbol sala por la poca motivación que existe en nuestra provincia en los conocimientos previos de las reglas de este deporte. Los miembros presentan desinterés en el proceso enseñanza- aprendizaje para tener certeza en el desarrollo de fútbol sala como deporte, puesto que los directivos de la asociación de no videntes no plasman un ejemplo clave para captar su atención.</p>

Nota: antecedentes encontrados en una búsqueda nacional e internacional sobre artículos y trabajos de grado que se han venido trabajando con el fútbol sala sonoro en personas con discapacidad visual.

El primer documento es un artículo que apoya y demuestra la adaptación del deportista en el espacio dentro de la cancha y su localización, comprobando como el desplazamiento de esta persona mejora gracias a la contribución de los entrenamientos, este estudio se comprobó por medio de algunos partidos no oficiales donde se comprendió que las diferentes acciones de juego mejoraron ya que es más rápido y mucho más inteligente, técnicamente es satisfactorio.

El segundo documento apoya los resultados que se obtuvieron, ya que los deportistas ciegos expresaron su sentir hablando abiertamente de sus habilidades, no de su discapacidad. Fueron auto-defensores de su práctica deportiva, con la subjetividad clara en cada una de sus expresiones. Esto generará impacto en el tejido social, mostrará la otra cara del deportista, demostrando como la calidad de vida mejora y sus lazos emocionales con sus familiares, compañeros.

El tercer trabajo investigativo, aporta de la siguiente manera, demostrando la capacidad de guiar a los jugadores dentro del campo y lo principal de todo es una mayor seguridad y confianza en la vida cotidiana de los deportistas, esos grandes impactos tendrán datos contundentes que permitan asegurar un funcionamiento y una vida útil eficiente, al terminar este proceso los deportistas contemplan las contribuciones sociales en su calidad de vida, y reconocen que fueron adquiridas a través del fútbol sala para personas con discapacidad visual.

El cuarto es un trabajo de investigación de maestría que contribuye, en la demostración del futbol sala, como medio de recuperación de las capacidades perdidas para personas con discapacidad visual, de manera que pueda desenvolverse en su ambiente habitual de una forma más independiente. El mejoramiento de los medios o campos de acción más eficaces para lograr esa rehabilitación de los deportistas, buscando la interpretación personal y social de estos individuos en medio de la práctica del futbol sala sonoro y los beneficios físicos, psicológicos que esta práctica conlleva.

El quinto documento es un trabajo de grado, aunque es un plan de entrenamiento de personas con discapacidad visual, es importantes para esta investigación porque da a conocer como el deporte mejora las relaciones interpersonales de los deportistas, como lo mencionan en el documento, promueven los cambios e igualdades sociales, con ello se puede concluir una vez más que el deporte contribuye a una mejor calidad de vida de los jugadores y sus familias.

El sexto y último, pero no menos importante, nos habla sobre el futbol sala como un deporte inclusivo, ya que ellos adaptan la familia como parte fundamental e indispensable para la motivación de estos deportistas, en el documento le dan importancia al apoyo social, luego de detectar que estas personas al sentirse apoyadas en sus encuentros deportivos mejoraron su juego, además con el vínculo corrigieron la técnica individual del deporte. Con el buen trabajo investigativo y un gran equipo humano, a largo plazo se puede llevar a cabo en un buen porcentaje cada propósito y mejorar las falencias que aquí se han expuesto.

Marco Teórico

El marco teórico en un proceso investigativo es la descripción y contextualización de los principales conceptos, los cuales se apoyará la investigación con la estructura teórica, estos conceptos deben ir relacionados y ser coherentes con la problemática. Esta investigación se derivara o analizará por medio de conceptos clave todo lo que se estará relacionando con el desarrollo social, por eso se tendrá que abordar principalmente las necesidades que se tienen del porque a esta investigación.

Gómez (2013) Habla como la construcción del "marco teórico" se debe elaborar, con un escrito que tenga coherencia interna, secuencial y lógica, utilizando citas de los párrafos de teorías, o trabajos anteriores que sirvan a los fines de darle sustento al trabajo de investigación, donde se define cuáles son los conceptos que se utilizaran.

Discapacidad

La discapacidad es un concepto que evoluciona y que resulta de la interacción entre las personas con deficiencias o limitaciones en sus actividades, las barreras que se generan por la actitud y al entorno que evita su participación plena y efectiva en la sociedad, en comparación con la igualdad de condiciones con las personas que tienen sus cinco sentidos en funcionamiento (Organización Naciones Unidas ONU, 2006).

Como lo afirma la Organización Mundial de la Salud OMS (2016) La Discapacidad es un término general que abarca las deficiencias, las limitaciones de la actividad y las restricciones de la participación. Las deficiencias son problemas que afectan a una estructura o función corporal; las limitaciones de la actividad son dificultades para ejecutar

acciones o tareas, y las restricciones de la participación son problemas para participar en situaciones vitales.

Limitación a la actividad

Departamento Administrativo Nacional de Estadística (DANE, 2005)

Son las dificultades que un individuo puede tener para realizar actividades. Una limitación en la actividad abarca desde una desviación leve hasta una grave en términos de cantidad o calidad, en la realización de la actividad, comparándola con la manera, extensión o intensidad en que se espera que la realizaría una persona sin esa condición de salud. El término discapacidad como componente es sustituido a partir de 2001 por el de limitaciones según CIF.

Restricción a la participación

Problemas que una persona con discapacidad puede enfrentarse y involucrarse en situaciones o actividades. Esta restricción es determinada por diferencia de la participación de una persona con un determinado estado de salud, con la participación esperable de las personas que no tuviesen un estado de salud similar al suyo (Fundación Nacional de Discapacitados FND,2012).

Tipos de discapacidad

Las discapacidades pueden subdividirse en cuatro modalidades diferentes: física, psíquica, sensorial e intelectual. Dentro de estos tipos las discapacidades se pueden manifestar en diferentes grados, y a su vez, se pueden coincidir varios trastornos en una misma persona.

Discapacidad Física

Las discapacidades físicas afectan a las extremidades y/ o al aparato locomotor. Se producen por malformaciones o anomalías físicas ya sean de nacimiento o fruto de alguna enfermedad o accidente, y también por fallos en el sistema nervioso que ocasionen parálisis de extremidades paraplejias, hemiplejias, tetraplejias (N.N,2013, p.1).

Discapacidad Intelectual O Mental

La discapacidad intelectual o mental hace referencia a limitaciones sustanciales en el funcionamiento intelectual de la persona que hacen que tenga una inteligencia inferior a la media. Los expertos consideran que existe discapacidad mental cuando el cociente intelectual está por debajo de 70 (N.N,2013, p.1).

Discapacidad psíquica.

La discapacidad psíquica no debe confundirse con la discapacidad mental, la discapacidad psíquica afecta a áreas como la comunicación o las habilidades sociales, pero no a la inteligencia. Por tanto, la discapacidad psíquica afecta al comportamiento adaptativo. Trastornos como la esquizofrenia, la depresión o el trastorno bipolar son causantes de esta discapacidad (N.N,2013, p.1).

Discapacidad Sensorial.

La discapacidad sensorial es un impedimento de uno de los sentidos y por lo general se utiliza para referirse a la discapacidad visual o auditiva; sin embargo, los otros sentidos

también pueden desarrollar discapacidades. Ceguera, pérdida de visión, sordera y pérdida de audición, discapacidades olfativas y gustativas, discapacidad somatosensorial (falta de sensibilidad al tacto, calor, frío, y dolor), y trastornos del equilibrio son sólo algunas discapacidades dentro el rango de discapacidad sensorial.

Discapacidad auditiva.

Universia (2015) es un déficit total o parcial en la percepción auditiva. Es la pérdida del sentido de la audición y su capacidad de forma parcial se denomina hipoacusia y si se pierde por completo se llama cofosis. Además, puede ser unilateral o bilateral es decir de un oído o de los oídos. Las personas que sufren esta discapacidad tendrán problemas para oír y se verá afectada su la capacidad de comunicación con las demás personas.

Discapacidad Olfativa.

Universia (2015) las personas con trastornos o discapacidad del olfato pueden sufrir una pérdida parcial o total en el sentido olfato o perdida de la capacidad de oler los cambios de los olores.

Discapacidad del Gusto.

National Institute on Deafness and Other Communication Disorders (NIDCD,2013) el trastorno del gusto más común es la percepción de sabor desconocido por gusto, un sabor en la boca persistente y a menudo desagradable, algunas personas también sienten una disminución en la capacidad de notar los diferentes sabores: dulce, ácido, amargo,

salado, este trastorno se llama hipogeusia. Sin embargo, la verdadera pérdida del gusto es poco común.

Discapacidad del tacto.

La Universidad Nacional Colombiana UNAL (s.f) Son trastornos de la percepción que consiste en una distorsión sensorial por un aumento y disminución de la intensidad de las sensaciones de los estímulos, incluso los de baja y alta intensidad.

Discapacidad visual

Cuando se habla en general de ceguera o deficiencia visual se está refiriendo a condiciones caracterizadas por una limitación total o muy seria de la función visual. Más específicamente, se mencionan personas con ceguera para referirnos a aquellas que no ven nada en absoluto o solamente tienen una ligera percepción de luz.

Por otra parte, cuando se trata de personas con deficiencia visual se pretende señalar a aquellas personas que con la mejor corrección posible podrían ver o distinguir, aunque con gran dificultad, algunos objetos a una distancia muy corta. En la mejor de las condiciones, algunas de ellas pueden leer la letra impresa cuando ésta es de suficiente tamaño y claridad, pero, generalmente, de forma más lenta, con un considerable esfuerzo y utilizando ayudas especiales (ONCE,2017).

Deportes De Conjunto

Los deportes de conjunto son basquetbol, beisbol, futbol soccer, handball, hockey, softball, polo acuático, voleibol de sala y voleibol de playa.

Estos deportes tienen planes de entrenamiento similares en su contenido, medios y duración. Son disciplinas de esfuerzos variables, en ellos predomina la información visual. La riqueza de pensamiento del pensamiento táctico en estas disciplinas es de gran significancia. Generalmente su especialización comienza entre los 10 y 12 años (Fernanda, 2011).

Fútbol sala.

El fútbol sala, futsal, fútbol de salón, o microfútbol, es un deporte colectivo de pelota practicado entre dos equipos de 5 jugadores cada uno, dentro de una cancha de suelo duro. Surgió inspirado en otros deportes como el fútbol, que es la base del juego; el waterpolo; el voleibol; el balonmano y el baloncesto; tomando de estos no sólo parte de las reglas, sino también algunas técnicas de juego. Aunque inicialmente estuvo regido por la Federación Internacional de Fútbol de Salón (FIFUSA), hoy existen dos entes mundiales: la sucesora directa de la FIFUSA llamada Asociación Mundial de Futsal (AMF), y la FIFA (Izaguirre, 2012).

Fútbol sala para personas con discapacidad visual.

El fútbol sala para invidentes es un deporte fascinante, no es fácil de practicar pues se requiere algunas cualidades físicas y técnicas, un gran sentido de orientación y movilidad lo cual podría ser complicado si tenemos en cuenta que el juego se practica en un terreno campo de cuarenta metros de largo y veinte de ancho. Este deporte se practica desde los años 20 en los colegios, y con las adaptaciones necesarias brinda mayor dinamismo al juego (Pérez, 2010)

Historia del futbol sala para ciegos.

El fútbol sala para ciegos ha sido un deporte destacado dentro de la Federación Española de Deportes para Ciego (FEDC), es a partir del año 1986 en el 1º campeonato de España de Fútbol Sala disputado en Torrejón de Ardoz (Madrid) que se oficializa como deporte de competición. En este campeonato se cuenta con la participación de 15 equipos. Luego en 1988 se consolidan en Salou los campeonatos en España, disputándose ininterrumpidamente hasta la actualidad. Es a partir de 1995 cuando la International Blind Sport Association (IBSA) debido a la innumerable cantidad de pedidos de varios países, crea el Subcomité de Fútbol Sala definiendo un reglamento internacional el cual posibilita la promoción de dicho deporte (ONCE,s.f)

El deporte adaptado.

Se entiende por deporte adaptado aquella actividad físico deportiva que es susceptible de aceptar modificaciones para posibilitar la participación de las personas con discapacidades físicas, psíquicas o sensoriales.

Reglamento del futbol sala para personas con discapacidad visual

El reglamento del futbol sala para persona con discapacidad visual tiene algunos cambios importantes en comparación con el reglamento de futbol sala convencional.

El terreno o cancha de juego:

Las dimensiones de la cancha son de 40 metros de largo por 20 metros de ancho. La superficie es de cemento o césped artificial; se elige ese material ya que la pelota con la

que juegan tiene un cascabel adentro y se ha comprobado que no en todas las canchas emite el mismo sonido.

La superficie de la cancha se demarca con líneas. Las líneas laterales de juego se denominan vallas y éstas se ubican a lo largo de todo el campo de juego, se ubican más de 1 metro hacia el exterior del terreno y oscilan entre 1 a 1,20 metros de altura con una inclinación de 10° hacia el exterior. Todas las líneas del terreno tienen un ancho de 8 cm.

Detrás de los arcos debe haber una zona libre de obstáculos para que se desplace el guía. El guía es quien le da las indicaciones al jugador sobre el lugar de la cancha en el cual el jugador está situado. El arquero (jugador B3) también cumple el rol de guía desde el arco hasta unos 15 metros siguientes.

Por otra parte, el técnico o entrenador se ocupa de guiar al jugador a partir de los 15 metros del arquero hasta el arco de sus oponentes, apoyándose en el guía que se ubica detrás del arco contrario.

La pelota o balón:

Debe ser de cuero u otro material adecuado, con una circunferencia mínima de 60 cm y máxima de 62 cm. El peso debe oscilar entre los 510 a 540 gramos.

Lo más importante de ésta pelota es que debe contar con un sistema de sonido interno para permitirle una trayectoria regular a la pelota, de manera que

independientemente de los movimientos que haga el jugador ésta mantenga el sonido y la seguridad del jugador.

El número de jugadores:

En la cancha debe haber dos equipos, cada uno formado con un máximo de cinco jugadores de los cuales 4 serán ciegos totales mientras que el arquero será vidente o con baja visión. Además, cada equipo contará con un guía que como se mencionó anteriormente se ubicará detrás del arco, pero no del arco de su equipo sino del equipo contrario con el objetivo de orientar a los jugadores.

Al momento de inscribir a los equipos en los campeonatos estos deben contar con un máximo de 13 representantes conformado por: 8 jugadores, 2 arqueros, 1 director técnico, 1 asistente técnico, 1 médico o fisioterapeuta.

En cuanto al equipamiento de los deportistas además de contar con el equipo deportivo básico de todos los jugadores, deberán tener un parche ocular en cada ojo y un antifaz de tela absorbente con protección acolchada en las zonas frontal y parietal.

En la cancha además de los jugadores y el árbitro se encuentra una persona que oficia de megafonía. Esta estará situada en la mesa del cronometrador y deberá informar siempre que el juego esté detenido y las incidencias que ocurran (faltas, sustituciones, entre tiempos).

Duración del partido:

El partido dura dos tiempos de 25 minutos cada uno. Cada equipo tiene el derecho de solicitar un minuto de tiempo muerto en cada tiempo del partido (IBSA 2014, p.27,28,29)

Calidad De Vida

Calidad de vida es uno de esos términos en los que parece implícita una comprensión espontánea y global del mismo, una transparencia prácticamente total de su significado por quien quiera que a él se acerque. Sin embargo, conocemos la dificultad de expresar la carga de significado y sentido del concepto y sabemos de las enormes diferencias que pueden existir entre la acepción otorgada por una persona y la que otra le puede dar. Es, como otros muchos, un concepto de límites borrosos que, aún a pesar de la supuesta transparencia y obviedad, requiere de consenso en cuanto a su significado (Perón, s.f)

Marco Legal

El marco legal proporciona las bases sobre las cuales las instituciones que determinan alguna ley o decreto que cubran la población en condición de discapacidad, siendo más específicos en con discapacidad visual estas leyes deben ser interrelacionadas entre sí.

De acuerdo con los planteamientos de Juliao (2011):

Hay cuatro momentos dimensionales para un profesional que está inmerso en una investigación, El cuarto momento invita a un retorno a las fuentes, retorno crítico, distante y riguroso. Y no se trata de recurrir a la tradición para justificar el actuar deseado; por el contrario, la mayor parte de las veces, la elección de las fuentes y su análisis riguroso obligan a una reformulación de la propia problematización (p.9)

El padre Juliao invita al investigador a revisar de forma crítica y juzgar si las leyes que se han creado para proteger los derechos de las personas en condición de discapacidad, y reflexionar si estas cumplen con las expectativas de estas personas, o por si lo contrario estas pueden llegar a vulnerar a esta población.

En la constitución de 1991 se conforman leyes y decretos con el fin de proteger los derechos para los jóvenes con necesidades especiales.

Las leyes y decretos son los siguientes:

- Ley 1346 de 2006 “por medio de la cual se aprueba la "convención sobre los derechos de las personas con discapacidad", adoptada por la asamblea general de la nación unida el 13 de diciembre de 2006”.
- Ley 762 de 2002 mediante la cual se aprueba la convención interamericana para la eliminación de todas las formas de discriminación contra las personas con discapacidad

- Ley 115 de 1994 o ley general de educación. En el capítulo 1 del título iii educación para personas con limitaciones o capacidades excepcionales destacándose el proceso de integración académica y social de dichos educandos.
- Ley 1064 dicta normas para el apoyo y fortalecimiento de la educación para el trabajo y el desarrollo humano establecida como educación no formal en la ley general de educación.
- Decreto 366 del ministerio de educación nacional: por medio del cual se reglamenta la organización del servicio de apoyo pedagógico para la atención de los estudiantes con discapacidad y con capacidades o talentos excepcionales en el marco de la educación inclusiva.

4. Diseño Metodológico

Esta sección muestra el tipo, el enfoque, el método, las fases y población; que son las bases para realizar esta investigación. Se toma punto por punto y se analiza cada una de los criterios antes mencionados, para obtener la descripción de cada uno.

De acuerdo a los planteamientos de Juliao (2011):

La tercera fase del proceso praxeológico es la fase del actuar que responde a la pregunta ¿Qué hacemos en concreto?, etapa fundamentalmente programática en la que el profesional/praxeólogo construye, en el tiempo y el espacio de la práctica, la

gestión finalizada y dirigida de los procedimientos y tácticas previamente validados por la experiencia y planteados como paradigmas operativos de la acción (p.9)

Es la tercera fase donde propone al investigador a responder ¿Que Hacer en Concreto? Después de tener claro la problemática y sus antecedentes justificados con diferentes escritos y autores que hagan valida la investigación, pondrá al profesional a reflexionar cual es el paso a seguir, como intervenir a esta población, y cuál es el mejor método para lograr alcanzar la solución de la problemática, además que su intervención no afecte el proceso que ellos han llevado a cabo, se debe tener en cuenta si su intervención es cualitativa o cuantitativa, que instrumento será mejor, que tipo y enfoque investigación son los adecuados, si llegase a fallar alguna parte del proceso podría fallar todo el trabajo investigativo.

Tipo De Investigación

De acuerdo con Bautista como se citó en Grijalva (2013) La investigación cualitativa es una aproximación sistémica que permite describir las experiencias de la vida y darles significado. Su objetivo es ver los acontecimientos, acciones, normas, valores, etc. desde la perspectiva de la persona que está siendo estudiada, por tanto, hay que tomar el panorama del sujeto. Es útil para entender las experiencias humanas como sentir dolor, sentirse curado, la impotencia o el confort.

En la investigación cualitativa, se hace la distinción entre los significados impuestos por el investigador y los generados por los investigados, teniendo

especial importancia las percepciones, motivaciones y demás, de los propios sujetos de análisis, que se convierten en las bases de las conclusiones analíticas.

La investigación cualitativa debería ser considerada y aplicada como una parte integral de los proyectos de intervención en la cual tanto investigador como investigado, participan como parte del proceso, considerando útiles las técnicas y métodos que son empleados por antropólogos, sociólogos y psicólogos en sus trabajos de campo y análisis profesional

El método cualitativo es el modelo que le permite al investigador analizar hechos o fenómenos que se presentan dentro de un entorno específico, pueden aplicarse a varias disciplinas, entre las cuales están las Ciencias Sociales y va asociado a la sociología y la antropología, buscando profundizar en adquirir y comprender comportamientos humanos y las razones de tales comportamientos y se apoya en principios teóricos como la fenomenología, lo histórico hermenéutico, la interacción social y se utilizan métodos de recolección de información, teniendo como propósito identificar y describir la realidad tal como la afrontan los deportistas.

Generalmente se analizan y responden preguntas como: ¿Por qué?, ¿Qué?, ¿Cómo? Y ¿para qué?, esto busca darle un significado y una secuencia a la recolección de los datos las cuales los comprenden y analizan y son los que diferencian de una investigación cuantitativa.

El enfoque cualitativo, por lo común, se utiliza primero para descubrir y refinar preguntas de investigación. A veces, pero no necesariamente, se prueban hipótesis (Grinnell, 1997).

Hernández, Collado, Baptista y McGraw (2003) aseguran que con frecuencia se basa en métodos de recolección de datos sin medición numérica, como las descripciones y las observaciones. Por lo regular, las preguntas e hipótesis surgen como parte del proceso de investigación y éste es flexible, y se mueve entre los eventos y su interpretación, entre las respuestas y el desarrollo de la teoría. Su propósito consiste en “reconstruir” la realidad, tal y como la observan los actores de un sistema social previamente definido “Metodología de la Investigación”.

Este método es una forma de análisis social el cual tiene como objetivo, indagar con la mayor precisión acerca de percepciones sobre el mundo que los rodea, posibilita describir las vivencias de vida de cada uno de los deportistas mediante preguntas de investigación, las cuales nos llevan a adquirir información y análisis que serán utilizados para la construcción de este documento, teniendo como objetivo en detallar las cualidades de un fenómeno por el que han pasado y están pasando en su diario vivir y se fundamenta mediante descripciones y observaciones, se busca obtener la mayor información sin pasar los límites ni llegar a cosas extremas que indispongan a los deportistas, siendo así muy favorable para comprender y analizar experiencias humanas, porque se trabaja desde la perspectiva personal de cada uno de ellos, lo cual permite exhibir cualidades, valores y sentimientos etc.

Estas vivencias con llevan a interactuar personalmente con propiedad y determinación con la población ya mencionada, permite tener un enfoque más general, lo cual le ayuda a conservar una mirada analítica con gran perspectiva de lo que se pueda evidenciar durante dicho proceso. Por ende, la investigación tendrá un enfoque cualitativo, primeramente, porque para analizar e interpretar dicha información, hay que obtenerla por un método que abarque lo que se procederá a analizar, y el cual se opta por que sea las entrevistas, puesto que estas nos posibilitaran la mejor resolución del proyecto de investigación.

Enfoque De Investigación

La presente investigación es realizada con el enfoque histórico Hermenéutico, este busca interpretar y comprender los fenómenos, mediante procesos libres, no estructurados, sino sistematizados, la hermenéutica es la técnica filosófica de los métodos cualitativos, que busca comprender las acciones no evidentes en los textos ya escritos, es allí donde el enfoque histórico hermenéutico interpreta los fenómenos de la acción humana.

De acuerdo con Lorenzo (como se citó en Reyes, 2011)

El enfoque parte de la idea del investigador al buscar la posible solución para la problemática que ha observado dentro de un contexto, el enfoque hermenéutico se manifiesta en el momento que indaga sobre el proceder social del contexto al que está dirigido la investigación, en la vida real en concreto.

Como lo afirmo Pagano (como se citó en Reyes, 2011) “Por medio de lo anterior podemos enfatizar en la importancia que se tiene al querer realizar la investigación con dicho enfoque, procediendo más exactamente para la indagación y recolección de datos, la interpretación que nunca finaliza, sino que va en busca de nuevos significados, debido a que la realidad no existe de por sí, pero puede interpretarse”.

Baeza (2002) Todo esto se evidenciará a partir de unas herramientas básicas las cuales nos permitirán observar más detenidamente, más específicamente y tener conclusiones a partir de; esta herramienta es, la vivencial en la que se destaca lo que es la observación y la forma en que la persona la puede experimentar. Por eso es importante direccionar la investigación con el enfoque histórico hermenéutico ya que nos permitirá más que todo analizar con eficacia los datos que se recopilaran a raíz de toda la investigación para determinar cómo se encuentra la población con la que se va a trabajar y evidenciar como es su respuesta en cuestiones sociales, o a lo que se llamaría ámbito social. Para eso tomamos en cuenta lo que nos decía según su enfoque partiendo de en qué se tenía que analizar al momento de realizar dicha investigación:

- 1) Lograr un conocimiento acabado del contexto en el cual es producido el discurso sometido a análisis.
- 2) Considerar la frase o la oración como unidad de análisis en el *corpus*.
- 3) Trabajar analíticamente apoyándose en la malla temática y sus codificaciones respectivas.
- 4) Establecer un primer nivel de síntesis en el análisis de contenido.
- 5) Trabajar analíticamente por temas, desde la perspectiva del entrevistado.

- 6) Establecer un segundo nivel de análisis de contenido.
- 7) Trabajar analíticamente el conjunto de las entrevistas, desde las perspectivas de las personas sometidas a entrevista.
- 8) Revisar el análisis en sentido inverso, es decir comenzando esta vez desde la perspectiva del entrevistado.
- 9) Establecer conclusiones finales según estrategia de análisis de contenido escogida (vertical u horizontal) (p,p 163-164)

Modelo de Análisis Hermenéutico propuesto por Manuel Baeza



Figura 1. Baeza 2002 Donde: **A** : hace referencia al contexto del otro. **B** : hace referencia al contexto propio. **C** : se refiere a que la interpretación debe ser considerada como propuesta que se apoya en la síntesis que se realizó previamente.

Método De Investigación

De acuerdo con Hernández (como se citó Chárriez 2012) afirma “Cuando hablamos de historias de vida señalamos que es uno de los métodos de investigación descriptiva más puros y potentes para conocer como las personas el mundo social que les rodea” (p.1)

Atendiendo estas consideraciones el presente trabajo parte de las historias de vida como método ya que es una característica de la investigación cualitativa, da pautas para obtener datos descriptivos y llevar cabo un análisis, observando el panorama de los deportistas en diferentes aspectos que se presenten en el proceso, este a su vez permite dar respuestas claras a situaciones culturales y sociales de su diario vivir.

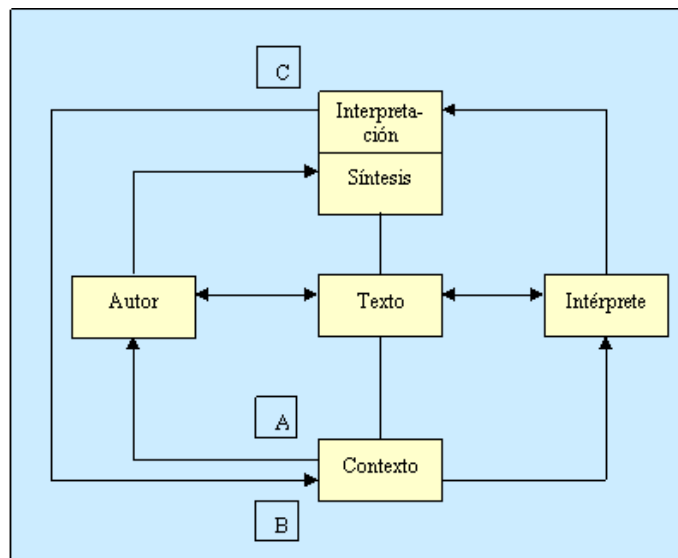
De acuerdo con Jones (Como se citó Chárriez 2012) Uno de los métodos utilizados en la investigación cualitativa que ayuda a describir en profundidad la dinámica del comportamiento humano es el biográfico, el cual se materializa en la historia de vida de todos los métodos de investigación cualitativa tal vez éste sea el que mejor permita a un investigador conocer cómo los individuos crean y reflejan el mundo social que les rodea. Las historias de vida ofrecen un marco interpretativo a través del cual el sentido de la experiencia humana se revela en relatos personales de modo que da prioridad a las explicaciones individuales de las acciones más que a los métodos que filtran y ordenan las respuestas en categorías conceptuales predeterminadas

Como señala este autor, se puede decir que es el mejor mecanismo metodológico, el cual permite hacer averiguaciones de tipos psicológicos y sociales de cómo estos individuos viven y sienten su entorno, conduciendo al investigador a determinar y analizar

la percepción de cada uno de los deportistas y teniendo la inteligencia de afrontar y solucionar problemas que se presenten durante la investigación y manejando técnicas en la recolección y análisis de datos como la utilizada en este trabajo la cual fue la entrevista.

La entrevista semiestructurada es asumida como objetivo principal de un problema de investigación la cual abarca la exploración, el diseño de intervención, la clasificación de tiempos para la recolección de datos e información y la organización de los mismos, ya en la práctica de la entrevista como tal se debe ser hábil en el procesamiento de la información y en la observación que se realiza al entrevistado, por medio de esta se presenta la identificación de las acciones culturales y sociales permitan colaborar a afirmar, estas darán a conocer los diferentes aspectos y rasgos adquiridos por la población con la que se trabajó para poder realizar una sistematización y análisis de los elementos por los cuales se realizó la entrevista, y poder concluir con el informe final.

Fases De Investigación

Las fases de investigación de nuestro proyecto parten a partir del método cualitativo el cual se ajusta al proyecto de investigación, más específicamente esta direccionado al enfoque histórico hermenéutico, con el cual lo que se pretende es por medio de las entrevistas semiestructuradas evidenciar aspectos o pasos a seguir para el desarrollo de esta investigación estas fases son:

Fase preparatoria.

La cual en primera instancia se hará un pensamiento crítico constructivo para poder enfatizar sobre el tema a trabajar, esto se evidencia en toda la información que se tiene que

recoger para ir adquiriendo esos conocimientos previos para poder separar las ideas que sirven con las que no tanto para así tener una mejor resolución a la hora de desarrollar el proyecto de investigación; en segunda instancia se procederá a delimitar la población puesto que primeramente se tendrá que hacer para especificar más y dar a entender con claridad hacia quienes va enfocado; y a definir que método es el más adecuado para poder realizarlo y que los resultados que arrojen sean los efectivos.

El trabajo de campo.

En primera instancia ya sabiendo todo lo que se va a trabajar y como se va a trabajar, se procederá a ir al lugar donde tendrá lugar nuestro proyecto. En segunda instancia ya estando en el campo de trabajo, se procederá a tomar los datos pertinentes que en este caso sería hacer las entrevistas semiestructuradas.

Fase analítica

Se dispondrá a sistematizar los resultados arrojados por las entrevistas para así hacer un análisis para saber cómo se encuentra la población trabajada, en el ámbito social.

Fase informativa

En esta fase ya se tendrá los resultados y la conclusión de lo recopilado para así poder transmitir los resultados y saber con exactitud cómo están en su ámbito social.



Figura 2. Rodríguez, Gil y García Todo esto para poder analizar los resultados que nos arrojen tanto las entrevistas, como lo vivencial y evidenciar por medio de análisis en cortas palabras, como se encuentra la población con la que se trabajara en el ámbito social, eso es en sí a lo que se le está apuntando a este proyecto de investigación.

Población participante.

El Seleccionado bogotano de futbol sala o también llamado futbol 5 para personas con discapacidad visual entrenan martes, miércoles y jueves de 06:00 pm a 08:00 pm en la calle 18 sur # 5-23 velódromo de la primera de mayo, este equipo ha sido 6 veces campeón en los juegos para-nacionales, tres jugadores de sus jugadores hacen parte de la selección Colombia como lo son Grajales Bernal , Arévalo Cesar Augusto, Carlos Fernando Posada,

quienes han representado a Colombia en sura americanos, mundiales, y han obtenido resultados como el de Brasil 2014 donde la tricolor ocupó el cuarto lugar.

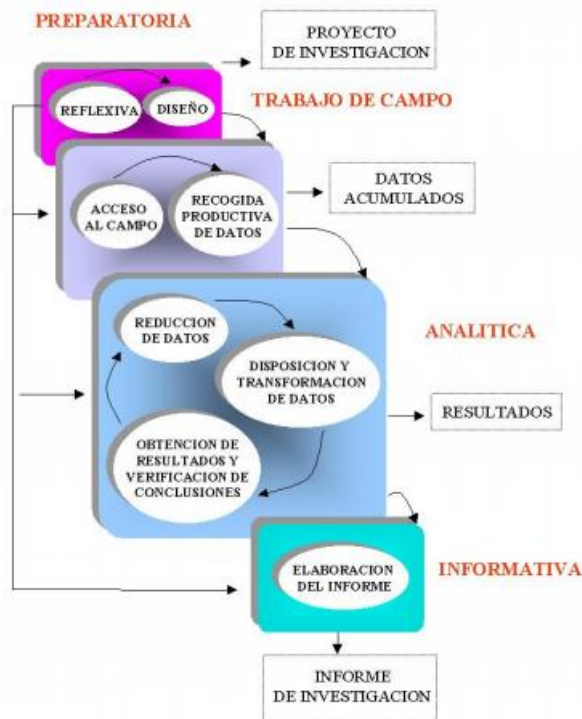
Este grupo de jugadores son de la categoría B1 todos los integrantes del equipo no ven absolutamente nada excepto Johnatan Ramírez portero del equipo, ellos han adquirido su discapacidad por enfermedades, congénitas, hereditarias, por accidentes de tránsito, laborales, su discapacidad visual de tipo sensorial no ha sido un impedimento para que estas personas tengan una vida normal, ellos trabajan en diferentes oficios como vendedores ambulantes, reparadores de televisores, operarios técnicos, o simplemente dedican su vida entera al fútbol sala.

El seleccionado bogotano es coordinado por el IDRDR en cabeza Esp. Henry Knudson y dirigida por Lic Daniel Arturo Castro quienes han direccionado este equipo ya hace varios años, el IDRDR cuenta con más de 40 jugadores pero solo son 13 los privilegiados de representar el combinado bogotano y ellos son Andrés Mauricio Roa, José Danilo Rincón, Jesús Alberto López, Esteban Hernández Alarcón, Jhon Alexander Hernández García, Cesar Augusto Arévalo Vera, Juan Pablo Parra Santacruz, Gabriel Alfonso García, Edward Romero, Carlos Fernando Posada, Carlos Alberto Ortiz Henry Grajales Bernal, Johnatan Ramírez

5. Resultados

Es el modo en que usted define de que tratan los datos que está analizando. Implica identificar y registrar uno o más pasajes de texto u otros datos como parte de cuadros que, en cierto sentido, ejemplifican la misma idea teórica o descriptiva, normalmente se identifican varios pasajes y se los vincula entonces con un nombre para esa idea: el código. Así, todo el texto, etc que trata sobre lo mismo o ejemplifica lo mismo se codifica con el mismo nombre. Codificar es una manera de indexar o categorizar el texto para establecer un marco de ideas temáticas sobre él (Graham, 2012)

Por eso se puede denotar la importancia que se tiene a la hora de codificar los datos, teniendo en cuenta que el análisis de este aspecto de la investigación cualitativa, tiene que ser lo más real posible, es decir que todo se asemeje y sea coherente, dicho el párrafo anterior, permite caracterizar a la codificación en investigación cualitativa como un proceso dinámico cuyo propósito es vincular diferentes segmentos de los datos con conceptos y categorías en función de alguna propiedad o elemento común (Coffey y Atkinson, 2003 p. 32).

Codificación guiada por datos.

Recibe también el nombre de investigación abierta, puesto que se caracteriza por tener mente abierta. El investigador tiene una clara observación del mundo social y una parte de ese mismo mundo

Codificación Abierta

Es el tipo de investigación que permite ir examinando el texto haciendo comparaciones y haciendo preguntas, es el proceso de examinar el texto estableciendo comparaciones y haciendo preguntas, el análisis de datos no es una fase del proceso de investigación sino un proceso en continuo progreso,

Taylor y Bodgan, (1986) señala que se da en simultáneo con la recolección, la codificación y la interpretación y escritura narrativa de los datos. Entendido de esta manera, el análisis es un proceso que incluye a la codificación como una de sus partes, aquella en la cual se segmenta y se reorganizan los datos por medio de códigos o categorías que sustentan el trabajo interpretativo con los datos. Así, la codificación se entiende como un procedimiento analítico particular en la que se lee el texto de manera reflexiva para identificar categorías pertinentes, este proceso está diseñado para alertar de los problemas teóricos que se encuentran tras el texto y hacer más sensible a los niveles teóricos profundos presentes en ellos (p.1).

Codificación por líneas

Esto significa dar un nombre o codificación a cada línea de texto, aunque en las líneas no haya oraciones completas se produce ideas de análisis al mismo tiempo que se mantiene su proximidad de los datos, Estos códigos consisten en representar la señal digital transportada respecto a su amplitud respecto al tiempo. Los códigos en línea deberían hacer posible que el receptor se sincronice en fase con la señal recibida. Si la sincronización no es

ideal, entonces la señal decodificada no tendrá diferencias óptimas, en amplitud, entre los distintos dígitos o símbolos usados en los códigos en líneas. Esto incrementará la probabilidad de error en los datos recibidos.

Capacidad de detección de errores: Debe ser posible poner en práctica esta característica con facilidad para la adición de codificadores y decodificadores de canal, o debe incorporarse al código de línea. Transparencia: El protocolo de datos y el código de líneas están diseñados de modo que toda secuencia posible de datos se reciba fiel y transparentemente

La entrevista semiestructurada es un instrumento clave de investigación, este tipo de entrevista se adapta perfectamente a un entorno cultural y social, es decir al entrevistado, al entrevistador, a la problemática presentada en general, se adapta a las condiciones que se presentan en ese contexto.

La entrevista semiestructurada es asumida como objetivo principal de un problema de investigación la cual abarca la exploración, el diseño de intervención, la clasificación de tiempos para la recolección de datos e información y la organización de los mismos, ya en la práctica de la entrevista como tal se debe ser hábil en el procesamiento de la información y en la observación que se realiza al entrevistado, ya que por medio de esta se presenta la identificación de las acciones culturales y sociales las cuales permitan colaborar a afirmar los elementos por los cuales se realizó la entrevista, y poder concluir con el informe final.

Técnicas de análisis de resultados

Para analizar correctamente la información obtenida a través de las entrevistas semi estructuradas realizadas y la reconstrucción de la historia de vida de los deportistas de la selección IDR, por medio de una Matriz Categorical se realizó un proceso que lleva un paso a paso para lograr estructurar un concepto de las categorías.

Las entrevistas semi estructuradas fueron decodificadas por medio línea a línea, resaltando lo hecho más relevantes de cada una de las entrevistas, encontrando hechos positivos y negativos los cuales se caracterizaron en categorías y sub categorías que logran recopilar diferentes rasgos o características similares que ayudaron a relevar los diferentes conceptos.

Terminadas dichas clasificaciones se buscan por medio de los conceptos que se recogieron apropiar, las características de las categorías y sub categorías ya mencionadas para aclarar y descriptos los conceptos.

Tabla 2.

Categorías y Sub-Categorías por nombre y colores.

Categorías	Sub Categorías
Obtención de la discapacidad	<ul style="list-style-type: none"> • Accidentes de tránsito y accidentes personales • Enfermedades congénitas o hereditaria
Percepción social	<ul style="list-style-type: none"> • Discriminación Y Aceptación • Adaptación al entorno • Apoyo familiar
Pertinencia Futbol sala adaptado	<ul style="list-style-type: none"> • Contribución desarrollo social • Contribución en Campeonatos Nacionales e Internacionalización
Formación personal	<ul style="list-style-type: none"> • Profesional Axiológico Laboral

La primera categoría es **Obtención de la discapacidad** de las cuales se desprenden tres subcategorías que ayudan a describir como obtuvieron la discapacidad visual los integrantes de la selección, cada uno de los deportistas manifestaron en su narración diferentes formas de adquirir la discapacidad.

La **Percepción social** es la segunda categoría, la cual contiene inmersa tres subcategorías que apoyaron la descripción de aceptación y adaptación al entorno de la discapacidad en su relato narran como superaron esta etapa y como el apoyo el familiar es fundamental, todos los deportistas tienen diferentes puntos de vista sobre la adaptación de la sociedad así la población con discapacidad.

En la tercera categoría **Pertinencia Futbol sala adaptado** describe por medio de dos sub categorías las diferentes contribuciones del futbol sala en la vida cotidiana y social de los deportistas, además estos deportistas en su narración relatan como este deporte les brindó la oportunidad de viajar y competir a nivel nacional e internacional, manifestando así la descripción del concepto.

La última, pero no menos importante la **Formación personal** con una subcategoría que ayuda a encontrar como ha sido el proceso de formación educativo y laboral de estas personas, encontrando que todos los deportistas han tenido un proceso diferente y duro tanto para ellos como para las familias.

Después de haber realizado una descripción de las categorías y subcategorías, pasamos a realizar el análisis e integrar los conceptos expuestos, estos deben relacionarse con el marco teórico con el fin de sustentar la relevancia y validez, permitiendo una triangulación para plantear nuevas consideraciones.

Mapas semánticos

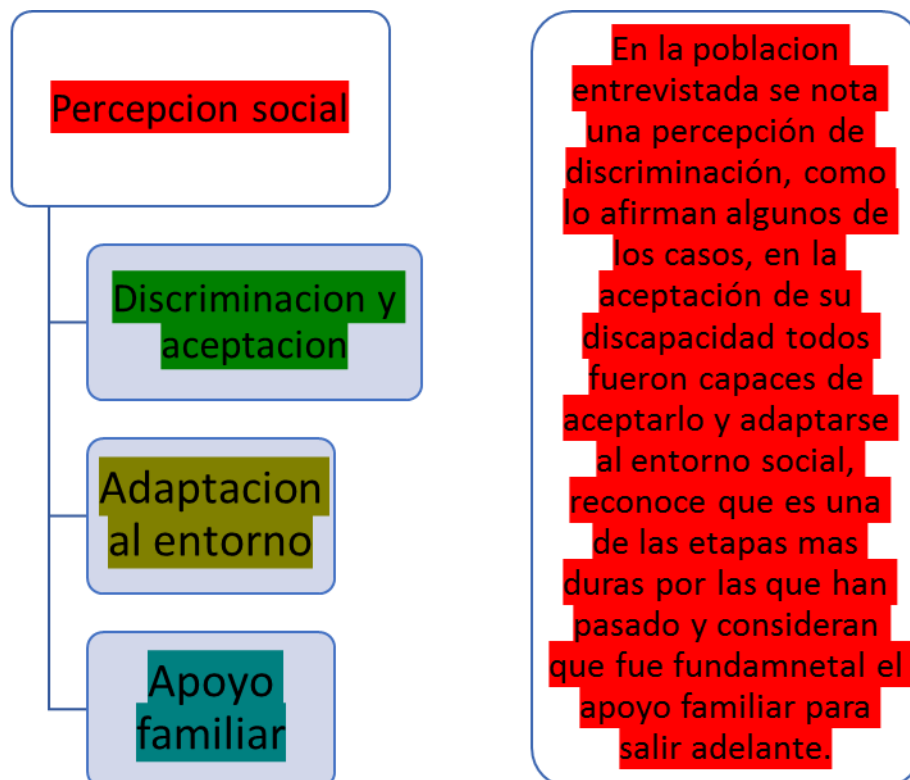
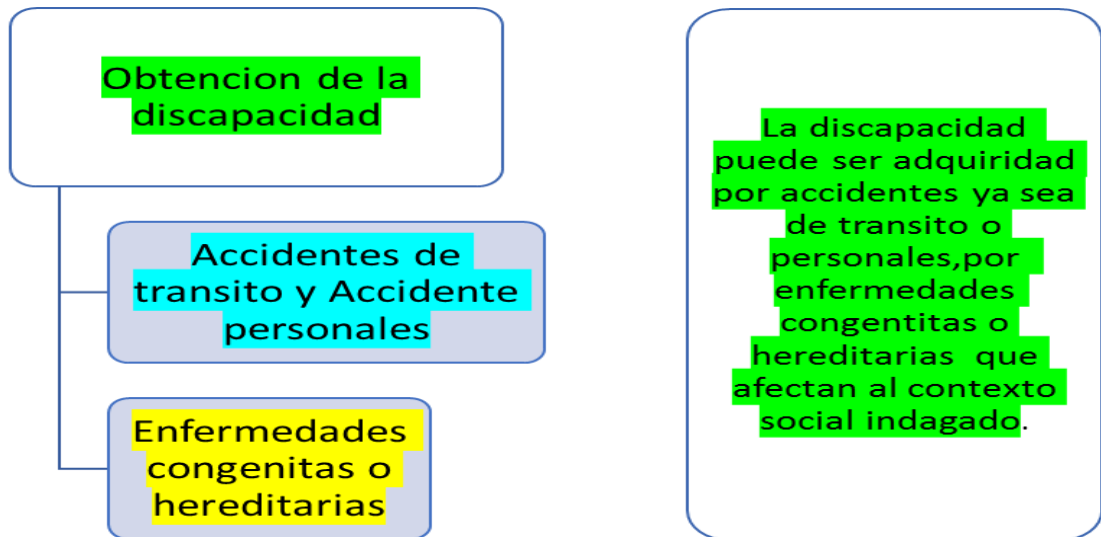

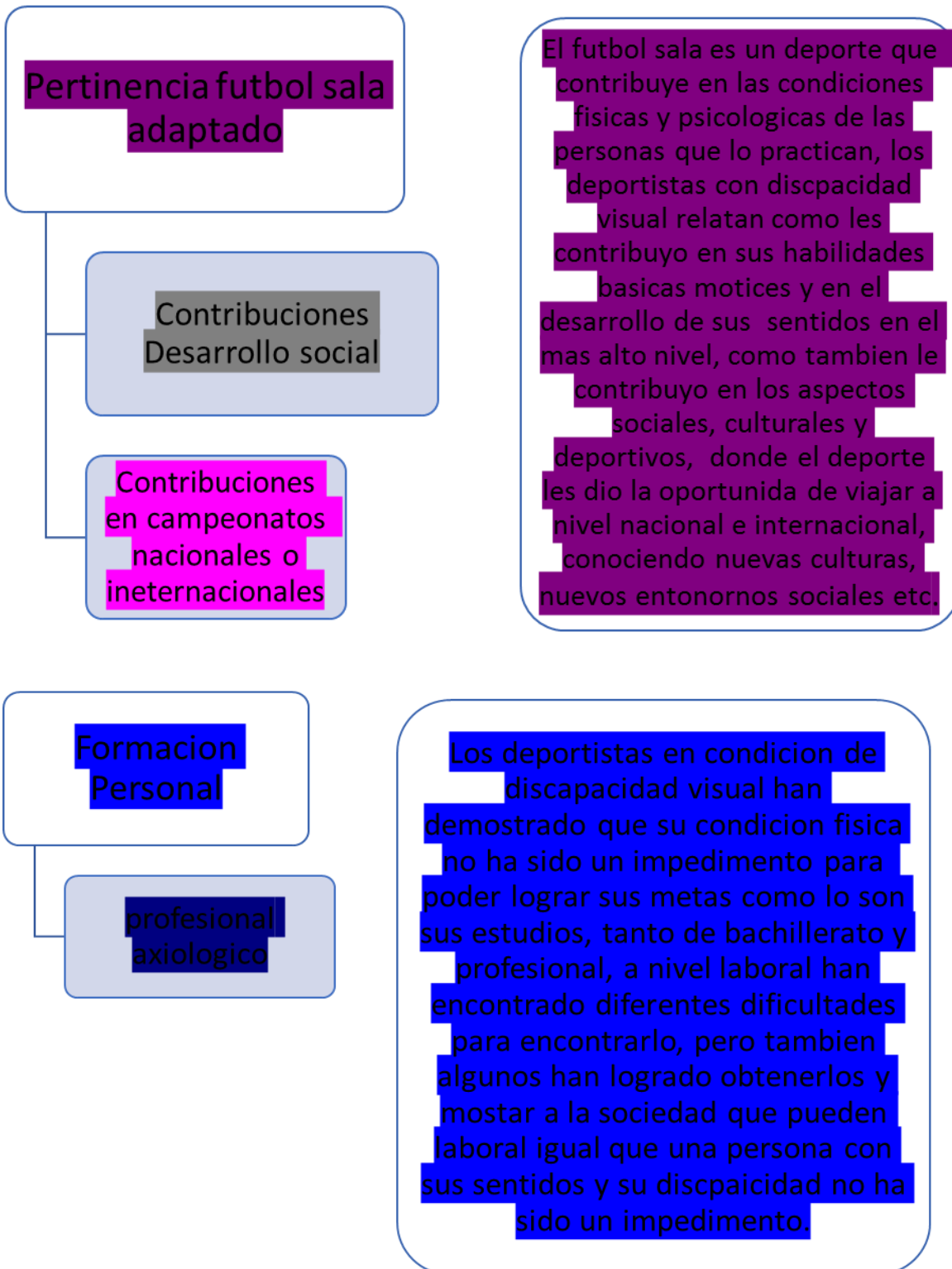

Interpretación de resultados

El análisis de las entrevistas semi estructuradas arrojó como resultado una matriz categorial con cuatro categorías y ocho sub categorías que generaron a su vez cuatro conceptos, las categorías son: Obtención de la Discapacidad, Percepción Social, Pertinencia del futbol sala adaptado, formación Profesional, de cada una de ellas se desprenden una subcategorías en la primera estuvieron, Accidentes de tránsito y accidentes de personales, , enfermedades congénitas o hereditarias en la segunda se encuentran, Discriminación y Aceptación, Adaptación al Entorno, Apoyo Familiar, en la tercera categoría se encierran las sub categorías de Contribución Desarrollo social, Contribución en campeonatos nacionales o internacionales , en la cuarta y última se encuentra la sub categoría de profesional axiológico, cada una de estas categorías y sub categorías fueron las que apoyaran para la descripción y afirmación de los cuatro conceptos.

En la primera categoría la obtención de la discapacidad, se encontró a través de las diferentes narraciones cuales fueron las diferentes causas por las que los deportistas adquirieron la discapacidad visual, estas fueron accidentes de tránsito, accidentes personales en los cuales se vieron envueltos, por enfermedades congénitas o hereditarias quizás una de las más fuertes porque su enfermedad fue degenerativa quiere decir que obtuvieron su discapacidad poco a poco conforme iba avanzando el tiempo.

Según la ONCE (2017):

Cuando hablamos en general de ceguera o deficiencia visual nos estamos refiriendo a condiciones caracterizadas por una limitación total o muy seria de la función

visual. Más específicamente, hablamos de personas con ceguera para referirnos a aquellas que no ven nada en absoluto o solamente tienen una ligera percepción de luz. (P.1)

Con esta afirmación se puede hablar que estos deportistas tienen una limitación total o muy seria de la función visual, que en el caso de estos deportistas estaríamos hablando que casi en su totalidad limitación total, como lo afirmaron:

Carlos (2017) “48 Yo soy B1 ciego total total total... nada..absolutamente cero por ciento cero por ciento cero cero por ciento jajajajajaaj” (HV1, R 48-49)

Edwin (2017) “25 B1 si señor es decir...cero si señor...” (HV3, R 25)

Estos deportistas responden a la pregunta de qué categoría pertenecen ellos responde que la B1 que son las personas con ceguera total, la selección Bogotá solo participa en esta categoría.

Como lo afirma la OMS (2016)

La Discapacidad es un término general que abarca las deficiencias, las limitaciones de la actividad y las restricciones de la participación. Las deficiencias son problemas que afectan a una estructura o función corporal; las limitaciones de la actividad son dificultades para ejecutar acciones o tareas, y las restricciones de la participación son problemas para participar en situaciones vitales.

La definición dada por la OMS corresponde a cierta etapa de la discapacidad ya que las limitaciones se ven en la adaptación y asimilación de su discapacidad porque es donde ellos relatan que tuvieron dificultades en la realización de sus actividades cotidianas, pero al momento de la entrevista no tienen limitaciones porque ya se adaptaron a este entorno, y

por consiguiente consideran no tener limitaciones en sus actividades cotidianas, al momento de preguntar si querían cambiar algo de su rutina cotidiana los deportistas se dividieron en dos respuestas unos que de pronto en su vida laboral porque no les han dado la oportunidad de trabajar, y los otros que son los que trabajan y tienen un apoyo económico dicen que no cambiarían nada entonces si a los primeros deportistas se le brindara la oportunidad de trabajar se afirmarían que estos deportistas que estos deportistas no tendrían limitaciones si no que tendrían restricción a las actividades.

Pero entonces las personas con discapacidad visual después de superar la etapa de adaptación a sus discapacidades, tal vez no tendrían limitaciones ni restricción a la actividad si tuvieran la oportunidad de laborar como lo muestran los deportistas que si tienen la oportunidad de realizarlo, es decir que el concepto que brindado por la OMS solo pertenece a la primera etapa de adaptación porque como se comprobó las personas con discapacidad visual que tienen la oportunidad de laboral no tienen limitación o retracción, y si se ve a nivel de igualdad de derechos se hablaría de discriminación laboral y no de limitación o restricciones.

En la segunda categoría, su percepción social, se pudo denotar, que en cuanto a este aspecto es muy complicado para ellos, puesto que en realidad los afecta demasiado el estar o tener esa discapacidad, principalmente los que la perdieron, por enfermedades, golpes etc. Se pueden relacionar en las entrevistas según lo que respondieron y según sus historias de vida, puesto que no solo comparten la discapacidad, sino también todo lo que conllevan de ella. La forma en que las personas de la sociedad se refieren a ellos, sus tratos y como ellos logran identificar esas cosas.

Se puede notar en las narraciones, que al principio los que perdieron la visión por enfermedades, que fue muy complejo al momento de adaptarse a esta, puesto que para ellos que ya habían experimentado la vida, tener que buscar las cosas, sin saber dónde se dejan, el hecho de que a cada momento se tropiezan, y que a arte de eso la sociedad como lo dice: los vea con cara de “pecadito”

Por sobre todas las cosas, se hace alusión demasiado, al hecho de que muchas personas en la sociedad son excluyentes, en el momento en que saben o denotan que hay alguna persona con dichas discapacidades, puesto que los ven de manera lamentable, y no como lo son ellos, que a pesar de tener pérdida de la visión consideran que deberían tratarlos como personas con discapacidad visual y no de forma diferente.

De acuerdo a los planteamientos Associacio Discapacitat Visual Catalunya (2016)

La primera reacción tras producirse la comunicación de la discapacidad es un estado de desorientación y obnubilación en que la persona se siente desubicada, desamparada y perdida. Busca una relación de causa-efecto para focalizar su rabia y buscar algún culpable. De forma casi inmediata también se produce una reacción de negación, por la que se inicia un peregrinaje por todos los centros a los que la persona afectada tenga acceso, buscando los de mayor prestigio y que puede acabar acudiendo a cualquier milagrero que prometa la curación. Mezclada con las anteriores también se produce la rebelión contra la discapacidad, rebeldía que refuerza la búsqueda iniciada de soluciones imposibles con la negación y la búsqueda de culpables (causa-efecto). La consecuencia de esta triple reacción es

que, pasado el tiempo de shock, que no puede ser muy largo pues la realidad, terca, impone su ley, se llega a un estado generalizado de desánimo que caracteriza la siguiente fase.

En conclusión lo que se evidencio en las historias de vida, es que en dicho proceso es primordial el apoyo personal o sentimental con el fin de su proceso de aceptación de su discapacidad, que ha sido muy esencial y es el hecho de que sus familias han sido un motor incomparable e inmedible para ellos, y se habla en general, puesto que aunque la discapacidad se haya generado por enfermedades, golpes o congénitas el mismo sentimiento por parte familiar es necesario para el apoyo, para la pronta recuperación y mas que todo para la aceptación de la enfermedad.

En la tercera categoría, pertinencia futbol sala adaptado, se encontraron aspectos fundamentales como lo es la importancia que tiene los deportes para las personas ciegas y su contribución ante la sociedad, en las historias de vida se evidenciaron todo lo que estas personas por medio de su superación tuvieron un gran apego hacia su vida y lograron ser personas de sociedad, desarrollando esos sentidos que algunos son capaces de llamarlos sobre-naturales, que se desarrollan por la necesidad de saber reconocer las cosas sin siquiera verlas, sentidos agudizados como el del odio, el olfato y su unión que lo que se potencia o se manifiesta es su capacidad de percepción espacial.

Esta es la esencia del desarrollo y del conocimiento humano, un juego dialéctico entre lo que es sentido o vivido y lo que es simbolizado, transformado en palabras u otros símbolos

Como seguro Duarte (Como se citó en Morales, s.f) asegura que el autor da a entender que sin importar la discapacidad visual de las personas, los sentidos se agudizan y por un medio que se transforma en palabras o símbolos para el entendimiento de las personas con este déficit, por eso se dice que es muy importante para los deportistas estar en constante entrenamiento puesto que el aprendizaje es más fácil y rápido si hay un apoyo que en este caso sería el instructor o entrenador.

Se puede denotar específicamente a la población de la investigación que han logrado muchas cosas por esas adaptaciones y experiencias que han tenido, muchos han conocido diferentes lugares nacionales y otros a su vez muchos lugares internacionales; han participado en compromisos deportivos como son los para-nacionales, que han jugado cada año en Colombia en los departamentos como Cúcuta e Ibagué, y otros campeonatos a nivel internacional como lo son: los juegos Centro Americanos y del Caribe en Guatemala, la Copa Libertadores en Perú, Panamericanos en Canadá , la Copa América en Inglaterra, Mundial en Brasil.

En conclusión, la población de deportistas discapacitados visuales supieron sobresalir ante la sociedad, gracias a todo lo aprendido, gracias a todo lo inculcado, a como sin importar su adversidad salieron a delante, por medio de su nivel deportivo, lo que han logrado, los viajes a los que han ido al aprender nuevas culturas, nuevos lugares, se puede evidenciar el grado de la contribución que tiene el deporte, en este caso el futbol sala y saber que se han vuelto seres íntegros ante la sociedad.

En la cuarta categoría, formación profesional se denota que esta población por medio de todo su desarrollo y todo lo que han ganado con esfuerzo y perseverancia, han sobresalido no solo en el deporte, si no, también en el ámbito laboral, puesto que ellos no viven únicamente del deporte, sino también que gracias a todo ese proceso que llevan son ejemplo de superación, ejemplo de que son aptos y que pueden vivir en la sociedad.

De acuerdo con Mañan (Como se citó en Bravo 2011) :

Hay situaciones que dificultan la inclusión social que están en el imaginario colectivo que ubica, desde el paradigma del déficit, a la persona en situación de discapacidad como “menos” persona, con menor capacidad de hacer aportes válidos al desarrollo de la sociedad en la que vive, sin posibilidades de aprender, o de hacer un trabajo válido (p. 4).

Referente a lo que dice Mañan, se encontraron en las historias de vida, datos referentes a como se sentían estas personas ante la sociedad, la discriminación que existe ante ellos, aun sabiendo que son ejemplo de superación y que son aptos para una sociedad, puesto que siempre van a haber esos prejuicios. Esos son los aspectos que se buscan con el trabajo de investigación, dar a conocer los aportes utilizados para dar a conocer por medio de los resultados, lo capaces y lo preparados que se encuentran estos deportistas que sin importar el acercamiento, sin importar su pérdida de visión y sin importar los prejuicios dichos antes en la sociedad, salieron a delante.

6. Conclusiones

Podría afirmarse que mediante el deporte una persona pueda llegar a obtener una calidad de vida superior o diferente a la de una del común, tiene un enfoque competitivo y educativo, ya que este genera en el que lo practica una serie de eventualidades que contribuyen al buen desarrollo tanto en la parte emocional, cultural y social, dándole un gran enfoque a lo estrictamente relacionado con los valores humanos, porque le permite elevar su nivel de autoestima y por medio de este conseguir una superación personal que lo lleve a no sentirse menos que nadie, sino estar a la altura de cualquier circunstancia, al experimentar por primera vez un deporte tal como lo es el fútbol sala para personas con discapacidad visual el individuo vivencia una variedad de acontecimientos y situaciones a los cuales no estaba acostumbrado, mediante la dedicación y disciplina que le implemente a su práctica obtendrá beneficios físicos y psicológicos los cuales se reflejarán en su autoconfianza, concentración y motivación lo que llevará a sortear y solucionar con mayor solvencia cualquier eventualidad que se presente en el entorno de su diario vivir, se va a generar una progresión de herramientas para que dé ahí en adelante la discapacidad que presentan no sea ningún impedimento al momento de emprender algún proyecto o meta trazada.

Todo esto lleva a pensar que el deporte en general y en particular el fútbol sala para personas con discapacidad visual es un estilo de vida el cual beneficia a estos deportistas ya que hace aportes muy importantes, Considerando un crecimiento personal y social de los deportistas.

Por medio de las entrevistas se llegó a tener contacto directo con este tipo de población, los cuales son la base fundamental de esta investigación, se tenía un concepto diferente de su vivir, su sentir y su actuar, ya que por su discapacidad se interactúa muy poco con ellos o porque simplemente no se siente ningún tipo de interés, también se ve marcado un delineamiento en cuanto a sitios públicos o privados ya que no todos cuentan con zonas adecuadas para atender las necesidades, hasta ahora se ha venido implementando y no es en todos los lugares surge una pregunta ¿Por qué hasta ahora? Si la discapacidad visual existe desde los primeros años de la humanidad. Los motivos que llevaron a esta indagación son debido a que en el mundo hay un desconocimiento sobre este fenómeno, no se le ha dado la relevancia que se merece, se obtuvieron resultados mínimos pero que son de gran ayuda, por lo menos permiten analizar y comprender a cada uno de ellos.

Es una experiencia nueva y muy agradable porque permite interactuar con personas que tienen otro enfoque sobre el mundo que los rodea, observar el entusiasmo la energía, el esfuerzo y la dedicación con la que llevan la práctica diaria de este deporte, encaminan a hacer serios cuestionamientos a los que se consideran normales, a pensar en las situaciones difíciles y que muchos se han rendido sin intentar hacer un mínimo esfuerzo.

Se evidencian distintos aspectos sociales, los cuales llevan a reflexionar el porqué la práctica de un deporte cambia un pensamiento, ya que este se ha convertido en un evento social a nivel mundial. La calidad de vida se manifiesta debido a la situación o entorno en el cual se vive, se fundamenta en la apreciación que tiene cada uno de los deportistas entrevistados, apoyándose en todos los aspectos percibidos y hechos significativos de las

experiencias de vida descritas en este documento, es increíble el nivel de autosuficiencia que adquiere un deportista con discapacidad visual ya que pareciera que no hay ningún tipo de limitación, en lo que se pudo apreciar en sus entrenamientos fue impactante evidenciar el sentido de ubicación que cada uno de ellos tiene dentro del terreno de juego, también el desarrollo auditivo y la concentración hacen que la mayoría de sus movimientos sean precisos, ya sea para la práctica de su deporte o trasladarse por distintos lugares, uno de los fenómenos más relevantes es el socio-afectivo ya que el futbol es un deporte de conjunto, el cual crea lazos casi familiares y la socialización es muy importante ya que los deportistas invidentes son la población más estimulada, la práctica deportiva hace que desarrollen ampliamente motores físicos ya que es una de las prácticas deportivas más exigentes físicamente.

Cabe recalcar que hay aspectos muy relevantes y lo psicológico es uno de los más importantes en ellos, ya que se puede notar a simple vista que han elevado su autoestima a un nivel tan alto que se burlan ellos mismos de su discapacidad, también es muy notable el grado de confianza que se tienen ya que se sienten seguros de que están haciendo algo significativo y que son un ejemplo a seguir por esta sociedad.

Dentro de los beneficios y contribuciones de la práctica del futbol sala para personas con discapacidad visual, posibilita observar el mejoramiento de las habilidades motoras básicas ya que en este tipo de práctica se necesita conectar el cuerpo con la mente es decir que aquí parecen aspectos tales como la agilidad mental y toma de decisiones, por ser este uno de los deportes con más constancia de movimiento y que a su vez se desarrolla en espacio reducido. Algo para resaltar que tiene que ver con las contribuciones y beneficios,

es que logra asociar a los deportistas en un campo de colectividad y solidaridad por que se trabaja en conjunto por un mismo objetivo.

En conclusión la contribución que hace el futbol sala para personas con discapacidad visual, es utilizado como un método esencial en el desarrollo de cada uno de los deportistas mencionados anteriormente, ya que es muy importante para su rehabilitación tanto física como emocional, además es un medio con el cual buscan abrir puertas y cumplir metas, mejorando su calidad de vida, la práctica de este deportes hace aportes muy importante en cada uno de ellos, porque forma personas con diversos valores humanos que están dispuestos a ser útiles para la sociedad y a ser vistos no como discapacitados si no como personas emprendedoras que luchan por sus sueños.

Ya para terminar, la investigación identifica los cambios sociales que han tenido los deportistas que practican el futbol sala para personas con discapacidad visual, son personas comprometidas consigo mismas y con la sociedad y buscan generar conciencia y a transmitir conocimientos en general.

7. Prospectiva

La investigación se realizó con el fin de dar a conocer como llevan los deportistas discapacitados visuales su vida o su ámbito social, haciendo referencia a su vida por medio de todo lo que hacen en el día a día, más específicamente en los entrenamientos, como esto les ha ayudado a avanzar y que aspectos son los más importantes claramente en su desarrollo social. Nos permite analizar por medio del proceso de intervención todos los datos recopilados a través de la experiencia de investigación.

Todo lo evidenciado, servirá para en un futuro las personas, más específicamente los docentes y/o entrenadores, adopten tal postura, la necesidad de formarlos tanto deportivo como social mente, ya que todo parte de lo que se observó y de la evidencia recopilada que en realidad la idea de formación orientada hacia ambos aspectos es muy poco o nada de lo que debería ser.

Se recomienda continuar con este trabajo investigativo por las diferentes conclusiones a las que se llegaron a demás de darle otra línea un en enfoque diferente que no sea solo con el futbol sala y la discapacidad visual, que pueda abrirse con las demás disciplinas y otras poblaciones con discapacidad.

Se evidencia que el futbol sala para personas con discapacidad visual en la ciudad de Bogotá solo existe una categoría que es la B1 por lo cual se sugiere que se tengan en cuenta las demás categorías, además en la ciudad solo existe una selección de futbol sala para esta población y comprobando las grandes contribuciones que este deporte trae se debería pensar en crear una escuela de formación para niños con discapacidad visual y abrir nuevos campos a este deporte.

8. BIBLIOGRAFIA

Agosto.A. (2015). *Psicología del deporte aplicada a la discapacidad: futsal para ciegos* (Trabajo Final de Grado). Universidad de la República. Uruguay.

Aguado, Pere (1987). El Estudio Espacial de Juego. *revista-apunts.com*. Recuperado de <http://www.revista-apunts.com/es/hemeroteca?article=1207>

Álvarez, C. (2008). La etnografía como modelo de investigación en educación. *Gazeta de Antropología, volumen 10, diez* , pp.10-pp.166. Recuperado de http://www.ugr.es/~pwlac/G24_10Carmen_Alvarez_Alvarez.html

Argyris (1965). *Habilidades sociales*. Recuperado de <https://es.slideshare.net/jeralbeatriz/habilidades-sociales-18363415>

Biagi.M (2005) *¿Cómo se redactan los objetivos de una investigación?* Recuperado de: http://www.proyectosytesis.com.ar/index.php?martic_id=0000000009&mmenelec=1

Blog de la Salud (02,12, 2013). Definición de discapacidad. [Mensaje en un blog]
Recuperado de <http://www.elblogdelasalud.es/definicion-tipos-de-discapacidades/>

Bravo, M. (03 de Junio de 2011). Discapacidad Visual e Inclusión [Mensaje en un blog].
Recuperado de http://discapacidadvisualeinclusion.blogspot.com.co/p/inclusion-en-personas-en-situacion-de_7450.html

- Cabrera.M. (2012). *Factores que inciden en el aprendizaje de la técnica individual y colectiva del fútbol sala en los miembros de la “asociación de no videntes de imbabura” en el año lectivo 2011 – 2012* (Trabajo Final de Grado de Especialización). Universidad técnica del Norte. Ecuador.
- Candanoza, Pedroza, Pérez. (2013). *Adaptación de un sistema electrónico sonoro a un balón para la innovación en la práctica de futbol sala en personas con discapacidad visual* (Tesis de maestría). Universidad Autónoma del Caribe, Barranquilla.
- Charriez, M (2012) *Historias de vida: Una metodología de investigación cualitativa*. Recuperado de: <http://revistas.upr.edu/index.php/griot/article/view/1775/1568>
- Coffey y Atkinson, (2003) *El Proceso De Codificación En Investigación Cualitativa* Confederación Española de Organizaciones en favor de las Personas con Discapacidad Intelectual (s.f). *Calidad De Vida Individual*. Recuperado de <http://www.feaps.org/profesionales/individual.htm>
- Corte Constitucional. (1991) *Constitución Política de Colombia*. Recuperado de <http://www.corteconstitucional.gov.co/inicio/Constitucion%20politica%20de%20Colombia%20-%202015.pdf>
- Departamento Administrativo Nacional De Estadísticas. (2005). *Deficiencia y limitaciones*. Recuperado de https://www.dane.gov.co/files/censos/discapacidad/marco_teorico.pdf

Federación Internacional para Ciegos (2014). Reglas de juego de futsal 2014-2017

Categorías B1 y B2/B3. *España*. Recuperado de:

<http://www.paralimpicos.es/publicacion/ficheros/310-Rules-Reglamento-de-IBSA-F%C3%BAAtbol-para-Ciegos-esp%C3%B1ol-2014-2017.pdf>

Fernanda.M (01 de noviembre de 2011). Deportes en conjunto. [Mensaje en un blog].

Recuperado de <http://madedeportes.blogspot.com.co/2011/11/deportes-en-conjunto.html>

Fundación Nacional de Discapacitados. (2012). Conceptos Y Estadísticas. Recuperado de

<http://www.fnd.cl/conceptos.htm>

Gibbs, G (2012). Analisis y codificación de resultados. Morata, J (Ed.), *el análisis de datos cualitativos en investigación cualitativa* (pp. 63-64). Washinton Dc, EEUU:Morata.

Gomez,A.(2013) *Definición de Marco Teórico* Recuperado de

<http://www.marcoteorico.com/curso/50/definicion-de-marco-teorico>

Grijalva, O (2013). Investigación cualitativa, Recuperado de

http://www.monografias.com/usuario/perfiles/oscar_grijalva/monografias

Instituto Distrital de Recreación y Deporte. (1978). *Acuerdo N° 4 de 1978 del Concejo de*

Bogotá, se creó en el Distrito una entidad encargada de ser el ente rector de la

recreación y el deporte en la ciudad de Bogotá. Bogotá. Colombia. Recuperado de:

<http://www.idrd.gov.co/sitio/idrd/?q=node/2050>

Instituto Distrital de Recreación y Deporte. (2016). *Plan estratégico Instituto Distrital de*

Recreación y Deporte. Bogotá. Colombia. Recuperado de:

<http://www.idrd.gov.co/sitio/idrd/sites/default/files/imagenes/plan%20estrategico%2020150.pdf>

Izaguirre, D (11 de diciembre de 2012). DEFINICION de futbol sala. [Mensaje en un blog].

Recuperado de <http://futbosalasevillano.blogspot.com.co/2012/12/definicion-de->

futbol-sala.html

Juliao, C (2011) *Hacia una pedagogía praxeológica*. Recuperado de:

<file:///C:/Users/Vicente/Downloads/Hacia%20una%20Pedagog%C3%ADa%20Praxeol%C3%B3gica.pdf>

Locunza, Contini. (2011). *Las habilidades sociales en niños y adolescentes. Su importancia*

en la prevención de trastornos psicopatológicos: Universidad Nacional de San Luis.

Volumen, 1, p. 60. Recuperado de:

<http://www.redalyc.org/pdf/184/18424417009.pdf>

Locunza, Contini. (2011). *Las habilidades sociales en niños y adolescentes. Su importancia*

en la prevención de trastornos psicopatológicos: Universidad Nacional de San Luis.

Volumen, 1, p. 164. Recuperado de:

<http://www.redalyc.org/pdf/184/18424417009.pdf>

Lorenzo, Perestelo, castro y Perdomo (s.f.) *Marco Referencial O Teórico De La*

Investigación. Recuperado de:

[file:///C:/Users/Oscar/Downloads/OCW%20Modulo%202-2%20\(2\).pdf](file:///C:/Users/Oscar/Downloads/OCW%20Modulo%202-2%20(2).pdf)

Mendieta, Valencia. (2015). *Diseño Y Aplicación De Un Plan De Preparación Física Para*

Fútbol Sala En Personas Con Deficiencia Visual (B1) (Trabajo Final pregrado).

Universidad del Valle. Santiago de Cali.

Midgley, A (s.f.) *Desarrollo Social* Recuperado de:

http://archivos.diputados.gob.mx/Centros_Estudio/Cesop/Comisiones/ddsocial.htm

Morales, M (s.f) *desarrollo del niño con deficiencia visual desde una Perspectiva*

sociaocultural. Recuperado de:

http://viref.udea.edu.co/contenido/publicaciones/memorias_expo/act_fis_salud/desarrollo.pdf

Mugrabi,E (2016) *La construcción de una problemática de investigación*. Recuperado de:

<http://aprendeonline.udea.edu.co/lms/moodle/mod/page/view.php?id=60466>

Murillo, A. (2011). *El Sentido Que Le Dan Los Deportistas A La Práctica Del Fútbol Sala*

Sonoro En La Ciudad De Armenia En El Primer Semestre De 2011 (Tesis de

maestría). Universidad Autónoma de Manizales, Manizalez.

N.n. (20 de abril de 2016). Discapacidad visual o ceguera en edad adulta. [Mensaje en un

blog]. Recuperado de http://www.b1b2b3.org/es/Telefono_Ull/psicologia.html

National Institute on Deafness and Other Communication Disorders (2013). Trastornos del gusto. Recuperado de <https://www.nidcd.nih.gov/es/espanol/trastornos-del-gusto#3>

Ochoa, M (s.f.) *Desarrollo Social*. Recuperado de:

http://archivos.diputados.gob.mx/Centros_Estudio/Cesop/Comisiones/d_dsocial.htm

Organización Mundial de la Salud. (2006). *¿Qué es Discapacidad?* Recuperado de

<https://www.minsalud.gov.co/proteccion-social/Paginas/DisCAPACIDAD.aspx>

Organización Mundial de la Salud. (2016). *Discapacidad y salud. 1*. Recuperado de

<http://www.who.int/mediacentre/factsheets/fs352/es/>

Organización Nacional De Ciegos Españoles (2017). Concepto de ceguera y deficiencia visual. Recuperado de [http://www.once.es/new/servicios-especializados-en-](http://www.once.es/new/servicios-especializados-en-discapacidad-visual/discapacidad-visual-aspectos-generales/concepto-de-ceguera-y-deficiencia-visual)

[discapacidad-visual/discapacidad-visual-aspectos-generales/concepto-de-ceguera-y-deficiencia-visual](http://www.once.es/new/servicios-especializados-en-discapacidad-visual/discapacidad-visual-aspectos-generales/concepto-de-ceguera-y-deficiencia-visual)

Organización Nacional De Ciegos Españoles (s.f). Fútbol sala. Recuperado de

<http://www.fedc.es/home.cfm?id=39>

Pérez, M (2010) *Fútbol sala para invidentes*. Recuperado de:

<http://www.discapacidadonline.com/futbol-sala-adaptado-invidentes.html>

Reyes, C (13 de septiembre de 2011). La Hermenéutica. [Mensaje en un blog]. Recuperado de <https://carolinareyes.jimdo.com/portafolio/investigacion-historico-hermeneutica/>

Rodríguez, Gil, García , E (s.f). Proceso Y Fases De La Investigación Cualitativa, pp.3-

pp.7. Recuperado de

<https://carmonje.wikispaces.com/file/view/02+Proceso+y+fases+investigaci%C3%B3n+cualitativa.pdf>

Servicio Nacional de Bibliotecas. (2016). ¿Cuáles son las discapacidades sensoriales?

Recuperado de

<http://www.naric.com/sites/default/files/Discapacidades%20Sensoriales%202015.pdf>

Universia, (2015). Discapacidad Auditiva. Recuperado de

<http://universitarios.universia.es/voluntariado/discapacidad/discapacidad-auditiva/>

Universidad de Chile (2005). Hermenéutica y Análisis Cualitativo. Recuperado de

<http://www.facso.uchile.cl/publicaciones/moebio/23/carcamo.htm>

Universidad Nacional De Colombia (s.f). Sentido del tacto. Recuperado de

http://froac.manizales.unal.edu.co/froacn/lo/load_lo/aHR0cDovL2Zyb2FjLm1hbml6YWxlcy51bmFsLmVkdS5jby9yb2FwUkFJTTS9jb250cm9sL2Rvd25sb2FkLnBocD9pZD0yNw==/general.html

9. Anexos

Matriz categorial

HECHOS CONCURRENTES	CATEGORIAS	SUBCATEGORIAS	COMENTARIOS
<p>HV1:</p> <p>Bueno mi discapacidad la adquirí en la despedida de una empresa fuimos a 11.tocaima estábamos en un club de suboficiales en Tocaima y pues llevamos prácticamente 12 dos días así tomando estuvimos jugando un campeonato de tejo cantina libre halla con 13 los dueños del club lo ganamos entonces eso fue una felicidad tremenda tomamos y en 14 una de esas ya pa venirme yo estaba haciendo clavados en una piscina y se me olvido en 15 una de esas abrir las manos y me di contra el fondo de la piscina lo cual pues presente un 16 hematoma bastante fuerte en la frente grande llegue aquí a Bogotá pero pues me dijeron 17 que era solamente una inflamación al mes pues al mes al mes empezó a ver borroso 18 yyy fui al policlínico del Olaya me dijeron que era mugre que me estaba cayendo pero 19 después empecé a ver borroso por la otra vista yy me fui</p>	<p>Obtención de la discapacidad</p>	<p>Accidentes de tránsito y accidentes personales</p> <p>Enfermedades congénitas o hereditarias</p>	<p>A partir de las narraciones de los deportistas es posible evidenciar que su discapacidad visual fue adquirida por diferentes factores, dentro de los cuales se dan por medio de accidentes personales Accidentes de tránsito, de esta misma manera afirman que también obtuvieron su discapacidad por enfermedades congénitas y hereditarias como lo la distrofia de conos y batones, toxoplasmosis, la neuritis óptica llevando su nivel de visión de visión hacer nulo o nada.</p>

<p>oftalmología nacional y me 20 dijeron que se me estaban desprendiendo las retinas entonces pues no fue dos años de 21 tratamiento y eso fue a los 22 años que tuve ese accidente y a los 24 años eh en el 22 transcurso de esos dos años me dio glaucoma y a los 24 años amanecí un 9 de enero sin 23 ver en el Tolima.(HV1, R10-23)</p> <p>HV2:</p> <p>7 Yo yo como a los 12 años comencé a perder un poquito la vista yo un poquito eso 8 es de familia ... si se llama distrofia de conos y bastones.....</p> <p>HV3:</p> <p>15 Yo mi madre cuando yo estaba cuando yo estaba en embarazo en gestación ella 16 vivía en una casa donde vivía donde habían muchos gatos y perros Y debido a eso 17 ella nunca tuvo control y el pelo de gato y perro produce algo que se llama 18 toxoplasmosis pero entonces cuando ya me cuando ya nació me vieron el problema que 19 yo tenía en la vista que era toxoplasmosis y se</p>			
---	--	--	--

<p>empezaron a poner al tanto con todo los 20 exámenes a los seis meses de de de vida yo ya estaba con mi primer cirugía encima y 21 me estaban arreglando el problema todo iba super bien pero a los tres años iba 22 corriendo y cuenta mi madre porque de eso yo realmente no no me acuerdo pero si uno 23 no le cree a la mama entonces no le cree es a nadie yy me estrelle con y tuve un golpe y 24 rompí el globo ocular y ahí fue donde quede ciego a los tres años medio.</p> <p>(HV3, R15-24)</p> <p>HV4:</p> <p>10 Bueno yo quede ciego a los ocho años bueno empecé a quedar ciego perdón 11 eeeh por un accidente de tránsito eeee en la vía Medellín Bogotá yo estaba llegamos 12 a Dabeiba , Dabeiba es un pueblito que queda saliendo de Medellín como a dos horas 13 de Medellín más o menos y pues paramos para almorzar, pero yo me quede en el 14 carro de mi papá jugando tetris, yyy... y venía detrás un furgón el hombre del 15 furgón venia tomado y pues choco con el carro nuestro y pues levanto el carro de 16</p>			
---	--	--	--

<p>nosotros yyy... pues tuve desprendimiento de retina por el golpe, yo quede a tres 17 metros del carro y mi hermano que estaba conmigo cayó a un potrero no le paso sino 18 años .</p> <p>(HV4, R10-18)</p> <p>HV5:</p> <p>12 Ehh pues fue neuritis óptica .. la neuritis óptica es la inflamación de los nervios 13 ópticos .. A los 19 años ... uuy pues como todo toca vivir un duelo viví mi mi duelo fue 14 triste, pero yo vi que el mundo seguía rodando. uuy pues .. pues como le dijera como 15 que se me como un telón un telón que me se cerraba pero con el tiempo dure dos meses 16 que no salía de a casa pero entonces yaaa seguía adelante yy el estudio me refugio en el 17 estudio aprender el braille el Abaco otra vez la movilidad eso me ayudo.</p> <p>(HV5, R12-17)</p>			
<p>HV1:</p> <p>24 Huuy mucha tristeza mucho dolor después de tenerlo todo un hogar trabajo todo 25 ehh y de un momento a otro quedar uno sin nada es difícil uno levantarse y no ver uno 26</p>	<p>Percepción social</p>	<ul style="list-style-type: none"> • Discriminación Y Aceptación • Adaptación al entorno • Apoyo familiar 	<p>En cada una de las historias de vida se nota la percepción de discriminación de estas personas en pleno siglo veintiuno, en algunos de los casos los deportistas los cuales se ven</p>

<p>nada sus manos su cuerpo nada, yy eso lo desespera uno le da tristeza nostalgia para mía 27 fue quedar ciego el primer fue la cosa mas traumática y todo yo me encerré realmente en 28 una en la casa casi nunca salía llegue a pesar casi 120 kilos se me estaba cerrando 29 taticardio de la mismo obesidad que tenía me toco empezar a salir y hacer ejercicio y 30 deporte precisamente para evitar un pre infarto que de pronto me pudiera dar y lo duro 31 fue que eso es muy difícil empezar aprender primero ah ah a empezar aprender a comer 32 a conocer su casa a caminar por su mismo cuarto porque con todo uno se estrella las 33 cosas donde uno las dejas todo ehh lo más duro que tiene uno unos movimientos muy 34 bruscos y al mandar la mano a coger el jugo algún liquido lo riega uno inconsciente 35 mente y eso le da uno estrés todos los días uno triste mente uno sueña con que uno 36 amanece bien eso es lo más duro que uno llega y sueña con que está viendo y que uno 37 la alegría que uno se levantó y que está bien y todo y uno por la mañana se despierta y a 38 veces dura uno una dos horas duraba uno sin poder abrir las vistas</p>			<p>menospreciados y con desigualdades, ante la sociedad pero también la aceptación de su discapacidad que para quienes no la obtuvieron al nacer genero un impacto en sus emocionales, en la sus aspectos psicológicos y físico, mientras que las personas que la obtuvieron su discapacidad al nacer o de muy niños no genero un impacto fuerte.</p> <p>Pero todos los deportistas lograron aceptarlo y adaptarse a esta sociedad, lograron comenzar de cero y lograr salir adelante por sus medios, todos llegan a la conclusión que a pesar que su sentido de la vista no funciona y es duro sobrevivir de esta manera sus familias los han apoyado de todas maneras haciendo más fácil demostrar que son valientes y muy capaces como los describe la sociedad.</p>
---	--	--	---

<p>sola mente de pensar 39 y yy uno ese impacto de que uno abre los ojos y no pues resulta que era un sueño, eso 40 es más duro y se sienta uno a llorar el primer año es muy difícil a los cumpleaños 41 festividades todas esas cosas eso es bastante difícil uno si uno lo supera créame que ya 42 uno empieza a salir adelante pero de resto se se queda uno hay si puede uno tal vez uno 43 llegara hasta a intentar matarse muchas cosas un señor que también estuvo ciego casi en 44 la misma época que yo solo a los seis meses le dio el infarto y murió eso porque eso es 45 cuando es gee cuando es genético es hereditario pues bien pero cuando es de un impacto 46 de esos ya cuando uno es adulto es difícil es muy difícil uno afrontar esa situación 47 gracias a dios pude con eso.</p> <p>(HV1, R 24-47)</p> <p>67Bueno algunas personas lo ven a uno como un pobrecito ohh hay pobrecito otras 68 personas que lo conocen a uno y saben lo que hace uno y todo dicen que es una persona 69 de uno admirar y un ejemplo a seguir pero pues falta hoy</p>			
---	--	--	--

<p>en día mucha culturización en 70 la sociedad pa que lo miren uno como una personas con capacidades y no una personas 71 de un pobrecito eso pues falta hoy en día.</p> <p>(HV1, R67-71)</p> <p>55 Ya cumplí 20 años ... 20 años que perdí la vista un 9 de enero y al 9 enero</p> <p>56 cumplí ya 20 años de haber quedado ciego gracias dios pues semana ehh pues gracias a 57 mi familia y ahhh ahh muchos algunos compañeros que me quedaron hay que me 58 ayudaron.. ehhh ... pues logre Salir adelante hoy en dia trabajo en una empresa de artes 59 graficas. (HV1, R 55-59)</p> <p>HV2:</p> <p>18 A mí a veces la sociedaaad lo discrimina a uno pero uno a veces se siente se uno se 19 siente uno pero no seguir uno padeciendo .. cuando no pase venga la se la gente así lo 20 colaboran a uno a pasar la avenida de todo eso ..</p> <p>(HV2, R 18-20)</p> <p>21 No a mí .. yo fui perdiendo la vista y después mis padres me llevaron a un</p>			
---	--	--	--

coso de 22 esos deeee el
 Crac rehabilitación . . sii hay
 me dijeron la me fueron
 diciendo cuando uno 23 va
 perder la vista.... no yo lo
 acepte bien ... nooo..noo

(HV2, R 21-23)

1 Cuando yo era pequeño yo
 hacía males compartía las
 onces le tiraba los sacos a
 los 2 chinos ... tonces eso
 era lo que hacía ... de mi
 familia ellos me apoyan en
 todo... sii .. ah 3 me gustaba
 jugar a la lleva ahh
 montarse uno en tuta a
 jugar a mis padres una vez
 bien 4 ellos me apoyan les
 digo cualquier cosa ellos me
 dicen que si.

(HV2, R 1-4)

HV3:

51 La sociedad es muy dura
 porque uno habla de
 derecho de igualdad de
 igualdad y 52 de igualdad
 pero de una u otra forma
 siempre se el ve el estigma
 no la desigualdad

53 entonces se han logrado
 cosas no se puede que que
 hoy en día somos ehhh lo
 que 54 éramos hace
 20 30 años atrás donde ehh
 no se la personas
 discapacitada estaba e
 55 incluida en un gremio
 muy bajo en una soledad
 muy baja en un estima muy

<p>fuerte hoy 56 en día afortunada mente con los derechos con todo lo que la corte constitucional ha 57 sacado yyy el espacio que nosotros no hemos venido ganando a través de la capacitación 58 de la educación de la formación profesional del deporte eso no ha ido llenando de de 59 más espacios a nivel social Mire que ..ehh... como les decía al inicio de esa etapa no 60 me acuerdo.....</p> <p>(HV3, R51-60)</p> <p>61 Pues es que como yo yo nací así digamos la perdí muy pequeñito la perdí muy 62 pequeñito entonces para mí fue como si hubiera crecido en un mundo total mente 63 normal al de ustedes sii hay diferencia que los ojos no me sirven de resto me funciona 64 perfectamente al derecho y al revés entonces yo creo que no tengo ninguna 65 descompensación ninguna desigualdad frente a usted o frente a las personas que tienen 66 todos los cinco sentidos funcionando entonces frente a esa pregunta no podría dar una 67 explicación bien clara por lo que no me acuerdo el shock entre ser vidente y quedar 68</p>			
---	--	--	--

<p>ciego por que estaba muy pequeño.</p> <p>(HV3, R61-68)</p> <p>201 Bien bien bien bien tenemos una relación muy muy fuerte muy fuerte muy 202 fuerteno pues salir a comer acompañarla algunas vueltas que ella me acompañe 203 hacer vueltas que ehheh ahh consignar plata a sacar plata mejor dicho mi mama pues a 204 pesar de que no vivimos juntos pero siempre la tengo en cuenta en en en en mi mayor 205 tiempo posible.</p> <p>(HV3, R201-205)</p> <p>HV4:</p> <p>45 Bueno eeheh... la sociedad me ve a mí como... muchos dicen que como un 46 ejemplo, yo digo que que la sociedad debería ver a la discapacidad o a las personas 47 con discapacidad como unas personas más es decir... nosotros somos capaces de 48 hacer lo mismo que una persona que ve pero con la diferencia que no tenemos la 49 visión eeheh, el tomarnos como un ejemplo de vida yo creo que los ejemplos de vida 50 son las personas que realmente dentro de</p>			
---	--	--	--

<p>suuus problemas económicos eeeh, llegan 51 aaa... a realizar.... trabajos y vuelven a levantarsen esos sí serian para mí personas 52 como tal de ejemplo más que una persona con discapacidad porque pues una 53 persona con discapacidad entiende y aprende igual que una persona que ve.</p> <p>(HV4, R 45-53)</p> <p>54 Bueno fue complicado porque pues a pesar de que yo era niño en ese 55 momento eeeh... pues eeeh los golpes a la persona siendo niño o adulto siempre 56 van a generar sus causas el encierro, la tristeza algunas veces se deprime la persona 57 pero... digamos que nosotros siendo niños o sea cuando usted queda discapacitado 58 discapacitado perdón, siendo niño, eeeh... lo asimila un poco más rápido porque ve 59 “que los demás niños juegan, gritan, saltan, lloran, ríen se caen, se pegan en fin” y 60 pues el niño asimila eso porque quiere hacer lo mismo que los demás entonces 61 eeeh... por mi ca eeeh... mi caso fue igual, a pesar de que en un momento dio</p>			
--	--	--	--

duro 62 porque ya no tenía la visión ya no podía jugar futbol con las personas que ven 63 eeh... se asimilo por lo mismo porque pues con mis primos y hermanos jugaba 64 yyy... bueno ya se iba olvidando poco a poco.

(HV4, R 54-64)

166 ¿Cómo mi familia ha intervenido? Bueno mi familia... casi no me ha 167 acompañado a un partido digamos solo ha venido una vez en todo lo que llevo 168 jugando, pero digamos que están pendientes de... de lo que yo hago que como me 169 fue que... que como van los entrenamientos pues a diario están preguntándome

(HV4, R 166-169)

HV5:

32 No pues cuando yo salgo la gente dice usted muy berraco al salir así sin como 33 esta y que ellos con todos sentidos y se limitan más ... si ... pues que son luchadoras y 34 que ose aa veces uno piensa que por uno estar discapacitado lo se merman o se uno se 35 siente menos y mentiras se siente uno más como más

<p>realizado es andar así es como 36 algo como sobre natural yo lo describo así por mm algo sobre natural andar sin ver eso 37 están increíble yoo según el punto de vista mío.</p> <p>(HV5, R 32-37)</p> <p>38 Uyy pues si me afectó ehh yo dije y ahora yo que voy hacer en la vida pero 39 entonces yo me puse ósea me metí psicología y dije bueno yo tengo que seguir la vida 40 porque el mundo sigue rodando yy esta es una nueva experiencia nuevos estudios que 41 tengo que hacer .. nuevas en el deporte en todo eh desde cero empezar desde cero hasta 42 empezar a escalonar un día yo me acuerdo la profesora de braille y de movilidad me 43 dijo .. que uno empezaba como desde pre escolar como desde primero a empezar a 44 deletrear las letras el braille entonces .. si arranque de cero</p> <p>Pues interesante si porque 45 yo le metí tanto la ficha a eso que yo aprendí a escenografía aprendí ehh ósea el braille 46 como tal ..h la escenografía que es el braille más avanzado yy mmm que más el Abaco 47 de movilidad lo de sistemas y en eso creeemm</p>			
---	--	--	--

<p>conocimiento que parece ósea fascinante 48 chévere .. y que me cautivo.</p> <p>(HV5, R 38-48)</p> <p>114 No super bien me ha apoyado en todo lo que estoy haciendo y me da ánimo y 115 ella me apoya ella pues estando pendiente de que yo esté limpio que no me vaya a 116 quemar todo eso con la estufa .</p> <p>(HV5, R 114-116)</p>			
<p>HV1:</p> <p>105 Por que practico porque mmm me gusta más es un es un deporte que mm 106 incluso le enseña a uno para mm poderse desempeñar asi mismo uno independiente 107 mente en la calle la movilidad a la percepción mucho mucha percepción concentración 108 yy muchas cosas yyy entonces yyy es lo que no hace en la calle también cuando uno va 109 rápido la gente le mueve la gente se entonces uno tiene que aprender ahahahaahaha 110 mm haha a esquivar esos obstáculos que misma gente en la calle el mismo deporte le 111 enseña a uno muchas habilidades y a despertar muchos sentidos mas.</p>	<p>Pertinencia Futbol sala adaptado</p>	<ul style="list-style-type: none"> • Contribución desarrollo social • Contribución en Campeonatos Nacionales e Internacionalización 	<p>El futbol sala es un deporte de conjunto que es muy practicado en el mundo por las grandes contribuciones que trae en la salud ,en los aspectos sociales y culturales, los deportistas con discapacidad visual han encontrado en este deporte una herramienta para mejorar su calidad de vida mejorando sus capacidades y habilidades como son el desplazamiento, el desarrollo del sentido del oído, desarrollar su capacidad de percepción espacial hasta unos niveles tan altos tanto que ellos</p>

<p>(HV1, R 105-111)</p> <p>112 El evento más importante fue una copa américa que estuvimos en Inglaterra 113 jugamos haya en wembley yeeee fue más importante a nivel internacional que he 114 estado jugando, .. en el 2010... quedamos deee creo que quinta que 115 Quedamos.....mmm muy importante pues que 116 Pues uno conoce a el primero otros países y segundo el nivel deportivo delos de 117 otros países a medirlo acá con el nivel de Colombia ehhe definitivamente falta mucho 118 mucho apoyo para para poder estar a nivel de los otros países como tal</p> <p>(HV1, R 112-118)</p> <p>HV2:</p> <p>46 Ehhehe como le dijera mmmm.....en ese elo de desplazamiento... porque ennn 47 un naca llega uno se ubica uno en la cancha así como se ubica en la cancha se ubica en la 48 calle49 En saltos saltarsea correr ahh yo antes no podía correr y así y acá es donde 50 me ha enseñado como se corre como se salta y el balón de</p>			<p>lo describen como sobre natural, y que le ha contribuido en su vida cotidiana además de mejorar su comportamiento ante la sociedad</p> <p>Este deporte les ha brindado a estos deportistas la oportunidad de viajar y conocer nuevas culturas y aspectos sociales, a nivel nacional e internacional en compromisos deportivos como son los para-nacionales, que han jugado cada año en Colombia en los departamentos como Cúcuta e Ibagué, y otros campeonatos a nivel internacional como lo son , los juegos Centro Americanos y del Caribe en Guatemala, la Copa Libertadores en Perú, Panamericanos en Canadá , la Copa América en Inglaterra, Mundial en Brasil, entre otros que le aportado con su cultura y nivel deportivo demostrando las</p>
---	--	--	--

<p>dispara como se dispara el 51 balón</p> <p>(HV1, R 46-51)</p> <p>HV3:</p> <p>154 Claro toda una vida el deporte el futbol le colabora muchísimo a uno en uno 155 ser más suelto en no salir a la calle con miedo en no salir a estar pesando en que no sé 156 qué allí me toco dar un paso largo y que si no lo doy largo que me caigo no siempre 157 el deporte led a uno seguridad .</p> <p>(HV3, R 154-157)</p> <p>140 A nivel deportivo ehheh evento más importante pues nosotros jugamos 141 nacionales cada año ahorita estamos jugando eh ..inter clubes a nivel cada seis 142 meses entonces yo creo que cada evento para uno es importante así por ejemplo uno 143 vaya y juegue la la a no se la copita de tapitas de del barrio y usted va a ahah 144 disputar la final usted siempre quiere ser campeón sea donde sea entonces lo más 145 importante para uno es llegar a cumplir ese objetivo muchísimo el deporte le 146 colabora a uno en muchas cosas eh a nivel</p>			<p>grandes contribuciones que el deporte en este caso del futbol sala en esta población con discapacidad visual, los ha formado como seres íntegros ante la sociedad.</p>
---	--	--	---

<p>social a nivel de movilidad la persona 147 ciega que practica futbol más que todo ya se hace muy independiente con movilidad 148 perfecta ehh que incluso muchas veces la gente dice uuy ese man ve no sé por qué 149 tienes tan desarrollada la ubicación tan desarrollado el oído que llegas y vas con el 150 bastón y sin que el bastón toque el carro que esta adelante detenido quieto ehhh 151 apagado ehh tu oído alguna cosa lo percibe si entonces la movilidad par la persona 152 ciega n e perfecta cuando cuando se practica algún tipo de deporte pero más en el 153 futbol.</p> <p>(HV3, R 140-153)</p> <p>210 Quedar campeones a nivel nacional ir a Guatemala ir jugar un centro americano 211 y del caribe y en el 2013 quedar campeones y en el dosmillcaatorce quedar</p> <p>212 campeones de la primer copa libertadores de ciegos en Perú... esta con selección 213 Cundinamarca .. sis señor... Muy chévere me encanto la comida de Perú la atención 214 haya de la</p>			
---	--	--	--

<p>gente ehhh y que me encanto haya de Perú la comida por que el dan uno 215 muchísima papas a la francesa en un restaurante ajajaj a cambio acá en Colombia 216 juepucha antes uno tiene que pedir como tres porciones si es que si es que quiere 217 quedar medio satisfecho pero chévere chévere la experiencia muy chévere.</p> <p>(HV3, R 210-217)</p> <p>HV4:</p> <p>127 Me ayuda mas a mejorar como persona, mi carácter a competir me ha 128 ayudado a... a no sé yo creo que a tener más personalidad para enfrentar el mundo 129 del futbol como tal, le enseña a uno a jugar... a jugar... y a entrenar siempre y a 130 tener más disciplina a competir como le dije anteriormente más que todo.</p> <p>(HV4, R 127-130)</p> <p>131 La agilidad, yo creo que cuando inicie en este cuento del futbol yo era uno 132 de los que poco, yo no era tan rápido con el balón no... pues no era rápido para 133 marcar... yyy... pues nosotros eeh... a medida que fuimos entrenando fuimos 134 adquiriendo</p>			
---	--	--	--

<p>esas cosas digo nosotros porque también contribuyen los técnicos.</p> <p>(HV4, R 131-134)</p> <p>119 Bueno pues es... fue importante el Parapanamericano 2015 y el mundial 120 2014 con selección Colombia, el Parapanamericano fue en Canadá y el mundial fue 121 en Tokio a pesar pues que los resultados no fueron óptimos eeh... para mí fue 122 satisfactorio estar ahí eem... apoyar a los compañeros cuando no estuve jugando, 123 cuando estuve jugando trate de dar lo mejor para... para realizar lo que los profes 124 decían entonces... creería que esos dos más el parapana... paranacional primer 125 paranacional que jugamos en el 2012 en Cúcuta con la selección Bogotá y 2015 126 que fuimos campeones en Ibagué.</p> <p>(HV4, R 119-126)</p> <p>HV5:</p> <p>74 No fíjese que no mi discapacidad me dio nuevos conocimientos a mí me dio 75 nuevos conocimientos porque si yo no hubiera perdido la vista yo no hubiera conocido 76 el</p>			
---	--	--	--

<p>braille no hubiera conocido mis nuevos amigos en el futbol no había mejor dicho 77 tantas cosas.</p> <p>(HV5, R 74-77)</p> <p>93 Ehh fíjese espacial mente uno se ubica y concentración memoria tiene que tener 94 mucha memoria yy así sucesivamente y también uno va cogiendo métodos que uno 95 también uno que se inventa o el profesor también se los influye y a uno le sirve para la 96 movilidad en la calle..</p> <p>(HV5, R 93-96)</p> <p>97 Corriendo que uno se siente como mas .. como le dijera más libre .. si no se 98 siente maniatado porque al perder uno la vista al principio uno sabe para dónde coger 99 ósea no sabe orientarse en cambio pero hay en la cancha uno al p principio yo estaba 100 ahí no sabía para donde agarrar pero entonces el profesor le decía a uno de vaya a 101 vaya entonces uno va ubicando la vaya ubicando el arco va ubicando los compañeros 102 que juegan a favor de uno y así ..</p> <p>(HV5, R 97-102)</p>			
---	--	--	--

<p>85 Los nacionalesss el año pasado ... uuy fue pues no estuve hay con ellos en el 86 juego pero si estuve escuchándolos la vibra de ellos la angustia de ellos yo fui como de 87 visitante como agregado pero entonces me di cuenta que eso se sufre esa adrenalina que 88 le produce que uno quiere hacer las cosas y entonces el profesor le da motivación a uno 89 para que y lo lleva a uno a eso eventos para que uno se motive así pues todavía no me 90 ha puesto bien pero entonces hay voy Bueno el profesor para motivarnos nos va 91 diciendo va bien va bien tiene que mejorar esto tiene que mejorar lo otro tiene quee 92 si a así ...</p> <p>(HV5, R 85-92)</p>			
<p>HV1:</p> <p>82 Trabajo .. trabajo en una empresa de arte graficas hay ya llevo ya casi 10 años 83 trabajando y pues afortunadamente me ha ido excelente mente bien</p> <p>(HV1, R 82-83)</p> <p>84 Mis funciones hay soy encuadernador pues mmm ehhh descarto toda la clase de 85 material que llega en troquel cuento el material</p>	<p>Formación personal</p>	<p>Profesional</p> <p>Axiológico</p> <p>Laboral</p>	<p>Estos deportistas han logrado que su vida siga adelante algunos de estos deportistas trabajan en empresas como de artes gráficas o de promoción de artistitas locales de música popular o les ha gusta estudiar carreras como comunicación social, trabajo social , sistemas entre otros los cuales han</p>

<p>lo pliego lo fajillo corto el hilo para las 86 bolsas en fin ehhh mmm a nudo bastante cosas para hacer hay en artes gráficas que son 87 muy importantes y pues como eso es todo en manualidades pues se le facilitan a uno 88 como una persona ciega trabajarla es más fácil.</p> <p>(HV1, R 84-88).</p> <p>HV2 :</p> <p>33 Ninguna de las dos cosas .. nooo .. sii y mis padres me mantienen ... Nooo eehh</p> <p>35 El futbol fue por un yo jugaba en barrio y un profesor de ciclismo me mee con 36 esa vaina me coo me dijo que acá había una escuela de futbol sala y entonces yo le dije 37 que a donde entonces él me dijo que acá en el velódromo entonces yo vine con mi mama 38 traje los papeles y hice todo y de ahí me estoy acá en esta liga.</p> <p>(HV2, R 33-38).</p> <p>HV3:</p> <p>93 Ehhe ahorita estoy intentando a ver si vuelvo ahh retomar estudios en la 94 universidad voy en noveno semestre de comunicación social con énfasis en periodismo 95</p>			<p>aportado muchos conocimientos en sus vidas quiere decir que estas personas no solamente viven del deporte si no que también tienen una vida social cotidiana, demostrando también que en esta sociedad es difícil conseguir trabajo para la personas en condición de discapacidad.</p>
--	--	--	---

<p> yyy trabajo en una empresa promotora de artistas locales. de música popular ...hay lo 96 que hacemos a nosotros nos dan una base de datos unos mapas y nosotros vamos en 97 todas las emisoras comunitarias del del por ejemplo ahorita tenemos la ruta de 98 Cundinamarca entonces vamos por todas las emisoras comunitarias del del 99 departamento eh promocionado eh mostrando el cd la música nueva del artista con 100 el cual se tenga formato y se tenga contrato firmado en la actualidad con la 101 empresa.....hombre la universidad es el uno empieza desde el colegio a formarse 102 porque es su segunda casa la universidad es su tercera casa quemándose uno el trasero 103 cinco seis años aya tres cuatro bien sea el juicio que uno tenga pero en la universidad 104 es el camino ah ah es el camino que se abre para el futuro de cualquier persona uno 105 tiene que ir a la universidad a llenarse tanto de teoría pero al mismo tiempo la teoría lo 106 tiene que convertir en práctica todo nos puede quedar a nivel literal eh de literatura </p>			
--	--	--	--

<p>..... 107 buena es muy buena ehh el promedio ha sido muy bueno si no que por cuestiones de 108 económicas no pude continuar estudiando pero pues el propósito es volver ah ah 109 retomar y terminar pero a nivel económico a nivel social a nivel cultural muy chévere.</p> <p>(HV3, R 93-109).</p> <p>HV4:</p> <p>79 Bueno yo estoy estudiando trabajo social pero pienso a lo que vaya en sexto 80 semestre sexto séptimo terminar la carrera que inicie hace tres años que se llama 81 auditoria y costos, porque pues eehh... a mí me ha ido bien en la matemática toda la 82 vida, siempre me he defendido con la matemática eeh, de hecho en la eeh, cuando 83 inicie me fue muy bien ennn... en esa carrera, pero pues estoy estudiando ahorita 84 trabajo social en la Uniminuto.</p> <p>(HV4, R 79-84).</p> <p>85 Trabajo social? Bueno eeeh... mi principa objetivo es aprender mucho para 86 poder le colaborar a las demás personas eeh... soy una persona que me considero 87 que... a mí</p>			
--	--	--	--

me gusta apoyar los proyectos y por lo tal los defiendo como si fuesen 88 míos eeh, cuando inicio... el Club Real Puentearanda, fue un proyecto que se inicio 89 y que hasta hoy pues eeh, bueno el Club Real Puentearanda es el club el cual yo 90 defiendo, eeh... entonces... ese proyecto cuando un compañero pues decidió 91 cambiar de rumbo eeh, lo asumí como si lo hubiese construido porque es un 92 proyecto pues que se trabaja con niños se trabaja con la población... entonces 93 nosotros tratamos de construir en base a eso para que haya n mas deportistas y... y 94 queee... hacia futro cuando ya nosotros no estemos jugando siga el futbol como tal.

(HV4, R 85-94).

HV5:

28 De niño ... no no le entiendo hay Ehh pues especial mente que yo me re 29 estudiar primero el estudio yo hice mi carrera una carrera de sistemas hice mi 30 bachillerato cuando yo miraba ... a los estaba entre los 19 y 20 años Si ya me había 31 graduado del colegio

<p>(HV5, R 28-31).</p> <p>69 Actualmente no estoy trabajando estoy en la casa .. si estoy actual mente hay en 70 la casa no ósea estaba estudiando sistema con el profesor Jairo Uribe pero yo termine 71 esos cursos ..</p> <p>sii si señor si los termine ... umm ehh porque me gusta los sistema me 72 gusta eso de ver películas por computador el internet todo eso sistematizado todo lo que 73 concierne a sistemas mejor dicho siempre me ha gustado desde pequeño.</p> <p>(HV5, R 69-73).</p>			
--	--	--	--

Entrevista deportista de futbol sala para personas en condición de discapacidad visual

¿Qué recuerdas de tus primeros años de vida?

¿Cómo describes la personalidad de tus padres?

¿Nos puede relatar como adquirió su discapacidad?

¿Dentro de la clasificación por grados de discapacidad que nombra la Federación Internacional De Deportes para ciegos a cuál pertenece usted?

Escenario cultural y tradicional

¿Cómo describe que son sus actividades deportivas?

¿Qué celebraciones familiares o culturales, tradiciones y rituales son importantes en tu vida?

¿Qué deportes o actividades culturales piensas que tus padres quisieron enseñarte cuándo niño?

Factores sociales

¿Cómo piensa que la sociedad lo ve a usted?

¿Al momento de perder su vista como lo afecto? Descríbalo por favor

¿Cómo es su relación con tus amigos?

¿Cuál ha sido el evento social más significativo en su vida?

Educación

¿trabaja o estudia?

¿Cuáles son los motivos para hacerlo?

¿Considera usted que su discapacidad lo ha afectado en su trabajo o estudio? ¿Cómo?

Eventos y períodos históricos

¿Cómo llego a practicar el futbol sala?

¿Por qué practica este deporte y no otro?

¿Cuál ha sido el evento de futbol sala más importante en el cual has participado?

¿Cómo el futbol sala le ha contribuido en su vida?

¿Considera usted que el futbol sala le ha mejorado sus HBM? ¿cuales y por qué?

Rutina diaria

¿Describanos un día típico suyo?

¿está satisfecho con su rutina diaria?

¿Cuál ha sido hasta hoy, la mejor y la peor época de su vida?

¿Qué le gustaría cambiar de su rutina?

Vida interior

¿Dónde y con quién vive?

¿Cómo considera usted que es la relación con estas personas?

¿Qué actividades realiza en compañía de ellos?

¿Describanos como su familia ha intervenido en su vida deportiva?

Visión de futuro

¿Cuáles son las cosas más importantes para usted?

¿Cómo te visualizas el futuro en 5, 10 años?

HV 1: LA HISTORIA DE CARLOS

1. Recuerdo de mis primeros años de vida bueno mis recuerdos fueron muy bonitos
2. cuando primero era todo inocente en la vida, la juventud los niños primero que todo era
3. jugar aro trompo eh eh lleva todo eso cosas muy bonitas que hoy en día no se ven por
4. ningún lado realmente eso extraño mucho de los niños hoy en día esa es mi niñez más
5. bonita que tuve.

6. Ehh muy serios muy drásticos eh lo apoyan a uno pero ante todo son muy muu
7. mi madre fue muy estricta porque yo me crié más que todo fue con mi madre ella fue
8. muy estricta y para darnos la educación el respeto y los valores que tenemos hoy en día
9. gracias a ella.

10. Bueno mi discapacidad la adquirí en la despedida de una empresa fuimos a 11. tocaima
estábamos en un club de suboficiales en tocaima y pues llevamos prácticamente 12 dos días
así tomando estuvimos jugando un campeonato de tejo cantina libre halla con 13 los
dueños del club lo ganamos entonces eso fue una felicidad tremenda tomamos y en 14 una
de esas ya pa venirme yo estaba haciendo clavados en una piscina y se me olvidó en 15 una
de esas abrir las manos y me di contra el fondo de la piscina lo cual pues presente un 16

hematoma bastante fuerte en la frente grande llegue aquí a Bogotá pero pues me dijeron 17
 que era solamente una inflamación al mes pues al mes al mes empezó a ver borroso 18
 yyy fui al policlínico del Olaya me dijeron que era mugre que me estaba cayendo pero 19
 después empecé a ver borroso por la otra vista yy me fui oftalmología nacional yy me 20
 dijeron que se me estaban desprendiendo las retinas entonces pues no fue dos años de 21
 tratamiento y eso fue a los 22 años que tuve ese accidente y a los 24 años eh en el 22
 transcurso de esos dos años me dio glaucoma y a los 24 años amanecí un 9 de enero sin 23
 ver en el Tolima.

24 Huuy mucha tristeza mucho dolor después de tenerlo todo un hogar trabajo todo
 25 ehh y de un momento a otro quedar uno sin nada es difícil uno levantarse y no ver uno
 26 nada sus manos su cuerpo nada, yy eso lo desespera uno le da tristeza nostalgia para mía
 27 fue quedar ciego el primer fue la cosa mas traumática y todo yo me encerré realmente en
 28 una en la casa casi nunca salía llegue a pesar casi 120 kilos se me estaba cerrando
 29 taticardio de la mismo obesidad que tenía me toco empezar a salir y hacer ejercicio y
 30 deporte precisamente para evitar un pre infarto que de pronto me pudiera dar y lo duro
 31 fue que eso es muy difícil empezar aprender primero ah ah a empezar aprender a comer
 32 a conocer su casa a caminar por su mismo cuarto porque con todo uno se estrella las
 33 cosas donde uno las dejas todo ehh lo más duro que tiene uno unos movimientos muy
 34 bruscos y al mandar la mano a coger el jugo algún liquido lo riega uno inconsciente
 35 mente y eso le da uno estrés todos los días uno triste mente uno sueña con que uno
 36 amanece bien eso es lo más duro que uno llega y sueña con que está viendo y que uno

37 la alegría que uno se levantó y que está bien y todo y uno por la mañana se despierta y a
 38 veces dura uno una dos horas duraba uno sin poder abrir las vistas sola mente de pensar
 39 y yy uno ese impacto de que uno abre los ojos y no pues resulta que era un sueño, eso
 40 es más duro y se sienta uno a llorar el primer año es muy difícil a los cumpleaños
 41 festividades todas esas cosas eso es bastante difícil uno si uno lo supera créame que ya
 42 uno empieza a salir adelante pero de resto se se queda uno hay si puede uno tal vez uno
 43 llegara hasta a intentar matarse muchas cosas un señor que también estuvo ciego casi en
 44 la misma época que yo solo a los seis meses le dio el infarto y murió eso porque eso es
 45 cuando es gee cuando es genético es hereditario pues bien pero cuando es de un impacto
 46 de esos ya cuando uno es adulto es difícil es muy difícil uno afrontar esa situación
 47 gracias a dios pude con eso.

48 Yo soy b1 ciego total total total... nada..absolutamente cero porciento cero
 49 porciento cero cero porciento jajajajajaaj

50 Las entidades deportivas... Las actividades deportivas bueno yo pues practico el 51
 futbol sala me gusta mucho me gusta las actividades muy siempre he sido deportista 52
 para que cuando veíamos tenía cicla jugaba futbol mucho micro futbol sala futbol en fin 53
 yy pues actividades deportivas me gusta más el futbol ental siempre me incline por eso 54
 y siempre me gusto y a qui ya llevo ya 19 años jugando y futbol y 17 años jugando.

55 Ya cumplí 20 años ... 20 años que perdí la vista un 9 de enero y al 9 enero 56
 cumplí ya 20 años de haber quedado ciego gracias dios pues semana ehh pues gracias a 57
 mi familia y ahhh ahh muchos algunos compañeros que me quedaron hay que me 58

ayudaron.. ehhe ... pues logre Salir adelante hoy en día trabajo en una empresa de artes 59
graficas.

60 Bueno en mi familia la navidad mmm cumpleaños todos nos reunimos el día de 61 la
madre el día padre son fechas importantes para todos nosotros en fin entonces hay 62
estamos todos unidos para cumpleaños navidades y así..

63 Puesss mi madre mmm siempre pues nos apoyó en lo que nosotros creíamos que 64
podíamos que era futbol o las disciplinas que podíamos realizar a ella le gusta que 65
nosotros participáramos en actividades deportivas y así nos no nos enfocábamos en 66
otras cosas que no estábamos de acuerdo ah al a lo deportivo.

67 Bueno algunas personas lo ven a uno como un pobrecito ohh hay pobrecito otras 68
personas que lo conocen a uno y saben lo que hace uno y todo dicen que es una persona 69
de uno admirar y un ejemplo a seguir pero pues falta hoy en día mucha culturización en 70
la sociedad pa que lo miren uno como una personas con capacidades y no una personas 71
de un pobrecito eso pues falta hoy en día.

72 Bueno mi relación con mis amigo excelente para que pues hoy en día en la 73
empresa todos mis compañeros me quieren bastante me apoyan soy una persona de 74
admirar por mis habilidades para desempeñar cualquier labor y todo eso desenvolverme 75
así mismo en la calle y por donde voy ehhe y pues ellos dicen pues que uno tiene las 76
capacidades que ellos de pronto no tienen ni la fuerza de voluntad ni energía para salir 77
adelante.

78 El evento que haya asistido ahh social o deportivo... evento social pues los más 79
importantes matrimonios en fin...ehh y en la empresa las despedidas de la empresa 80
ummmmm en si cosas así lo más importante que yo ha asistido a lo social y un eventos 81
deportivos con el IDRDR que he estado y con la alcaldía

82 Trabajo .. trabajo en una empresa de arte graficas hay ya llevo ya casi 10 años 83
trabajando y pues afortunadamente me ha ido excelente mente bien

84 Mis funciones hay soy encuadernador pues mmm ehhh descarto toda la clase de 85
material que llega en troquel cuento el material lo pliego lo fajillo corto el hilo para las 86
bolsas en fin ehhh mmm a nudo bastante cosas para hacer hay en artes gráficas que son 87
muy importantes y pues como eso es todo en manualidades pues se le facilitan a uno 88
como una persona ciega trabajarla es más fácil .

89 Que me motiva mi primera motivación bueno mi familia mm las 90
responsabilidades con mi familia mi hogar que pues las eso primero lo segundo pues lo 91
más importante demostrar mis capacidades que puedo que soy una persona capaz y que 92
me he superado he podido salir adelante y que no hay imposibles para desempeñar 93
entonces eso es lo que me motiva para seguir dándole a a la vida pues mi familia ante 94
todo poder ser yo una persona útil ante la sociedad.

95 En mi trabajo no no creo pues de pronto para manejar maquinas grandes de
96 pronto por lo que ehhhh no esto pero en si no no no no me ha afectado para nada por lo

97 que puesto de que al contrario les he demostrado que puedo y que soy capaz de hacer
98 muchas cosas algunos haya les queda un poquito grande jajaajajaj.

99 Como llegue mmm bueno pues eso fue cuando me escribí en el instituto de 100
rehabilitación para adultos ciegos haya había un señor había un profesor que era de 101
entrenamiento físico él me dijo que si me gusta el futbol, y yo le decía a mí me 102
encanta el futbol entonces me dijo que si quería participar en un club ahí fue cuando 103
el me me motivo a aa jugar futbol a seguir practicando el deporte y aquí estoy hoy día 104
ya llevo hoy llevo ya 17 años casi 17 años jugando futbol sala

105 Por que practico por que mmm me gusta más es un es un deporte que mm 106
incluso le enseña a uno para mm poderse desempeñar así mismo uno independiente 107
mente en la calle la movilidad a la percepción mucho mucha percepción concentración 108
yy muchas cosas yyy entonces yyy es lo que no hace en la calle también cuando uno va 109
rápido la gente le mueve la gente se entonces uno tiene que aprender ahahaha ahaha 110
mm haha a esquivar esos obstáculos que misma gente en la calle el mismo deporte le 111
enseña a uno muchas habilidades y a despertar muchos sentidos mas.

112 El evento más importante fue una copa américa que estuvimos en Inglaterra 113
jugamos haya en wembley yyeee fue más importante a nivel internacional que he 114
estado jugando, .. en el 2010... quedamos deee creo que quinta que 115
quedamos....mmm muy importante pues que

116 Pues uno conoce a el primero otros países y segundo el nivel deportivo delos de 117
 otros países a medirlo acá con el nivel de Colombia ehhe definitivamente falta mucho 118
 mucho apoyo para para poder estar a nivel de los otros países como tal.

119 Pues a mí mucho porque pues me ayuda ah es un algo fuera que fuera de mi 120 vida
 cotidiana que es trabajo y todo eso trabajo entonces diferente que hago algo que me 121
 gusta me gusta realizar mucho me olvida de muchas cosas estrés problemas en fin 122
 todo eso aquí vengo juego y definitivamente es como una actividad que se me olvida 123
 de lo que más tengo que hacer de los problemas de que uno tiene a diario además estoy 124
 haciendo un deporte que me gusta

125 Un día típico mío es levantarme faltándome 10 para las 4 de mañana, bañarme 126
 vestirme alistarme para salir para salir faltando un cuarto para las cinco estar a las seis 127
 seis e antes de las seis para timbrar tarjeta es mi día de ahí 6 a 6 llegar a la casa así 128
 cuando no toca hacer deporte todo eso es mi rol día a día cuando de la casa al trabajo 129
 de pronto cuando me toca venir acá a entrenar

130 Pues si por que realmente a mi gusta sentirme útil sentirme llegando a mi 131
 empresa trabajando aya y soy muy feliz haya y cuando vengo a qui a entrenar pues a 132
 mí gusta soy feliz aquí entrenando y es algo que me gusta hacer y es diferente ósea 133
 pues estar aquí con mis compañeros que estamos de igual que no hay una 134
 discriminación para nada y en mi trabajo realmente haya soy un ejemplo a seguir 135
 entonces pues me siento muy orgulloso de lo que hago

136 Que me gustaría cambiar de mi rutina ehh como que mmm trabajar no pero no 137 no
 si la verdad no mucho no me gustaría cambiar mucho de mi rutina pues que pues 138 ya
 es una rutina que uno tiene a diario si uno la cambia como que uno ya no se siente a 139
 gusto con lo que está haciendo ya uno como que le falta como que uno dice no trabajo 140
 pero uno siempre en la casa yo no duro más de tres días encerrado haya en la casa ya 141
 me siento como ahogado como que ya quiero salir ya quiero estarme siéndome útil 142
 para hacer alguna cosa o entonces no cambiaría mucho..

143 La mejor época pues trabajar en mi trabajo cuando conseguí trabajo cuando 144 estuve
 aquí ganando los títulos paraolímpicos nacionales esa fue mi mejores épocas 145 que
 hemos estado

ganando y lo más triste cuando perdí mi visión cuando falleció la 146 mama de mi hijo mi
 esposa primera esposa falleció después de que perdí la visión eso 147 fue lo más difícil de
 mi vida yy y cuando pues duro fue poder conseguir trabajo diez 148 sin poder conseguir
 trabajo mucho andaba rebuscando uno por hay de lado a lado pero 149 no era nada
 seguro..

150 Ahorita vivo con mi esposa soy casado yy vivo con mi esposa y mi nieta 151
 vivimos los tres ,, vivo en lomas providencia alta la las zona dieciocho Rafael 152
 Uribe...

153 con mi esposa bien de respeto ante todo porque pues yo pienso que si uno pa 154
 mantener un hogar primero hay que tener respeto ni agredirse ni verbal ni física mente 155

y si eso llega a suceder es mejor uno parar y decir aquí dejamos esto a un lado y no 156
seguir antes de que se lastimen más las personas por eso yo nosotros tratamos de de 157
tener charlas y todo eso y pues real mente nunca hemos llegado a a tener una mala 158
palabra de uno al otro

159 no señor ella es una mona de ojos verdes hermosa jajajajjaajja

160 que actividades realizo en compañía de ellos a veces salgo al parque voy 161
llevamos la niña a veces paseamos un ratico salimos ah así ah algún parque alguna 162
actividad recreativa eso así salimos con las deficiencias con el grupo así familiar con 163
las reuniones de la familia hay vamos y estamos

164 no ellos me han apoyado bastante ellos me han ayudado a salir adelante y fue 165 algo
que ellos me motivaron para que cogiera fuerza y pudiera pudiera afrontar mi 166
discapacidad como tal entonces ehh eso fue un gran apoyo que tuve y uno de los 167
bastones que tuve para salir adelante como tal

168 las cosas más importantes mi familia mi familia mi hogar mi trabajo y mi 169
deporte en eso me muevo y en eso soy feliz

170 ya más viejito primero que todo jajajaja ya en 10 años yo creo ya he dejado el 171
deporte ya el futbol como tal yo creo que en 10 años ya estaré jugando por ahí 172
recochitas y eso no más porque pues ya el tiempo se va yendo y de pronto que para 173
esta actividad pienso yo pienso cambiar de actividad jugando bolos por hay algo más 174
suave.

HV 2: LA HISTORIA DE HAROLD

1 Cuando yo era pequeño yo hacía males compartía las onces le tiraba los sacos a los 2

chinos ... tonces eso era lo que hacía ... de mi familia ellos me apoyan en todo... sii .. ah 3

me gustaba jugar a la lleva ahh montarse uno en tuta a jugar a mis padres una vez bien 4
ellos me apoyan les digo cualquier cosa ellos me dicen que si

5 Mis papas ehehehe trabajan y el me da el gusto de todo.... No me gusta.....lo que 6 pasa
es que yo casi no me acuerdo de ellos .. con mis papas y mi hermana

7 Yo yo como a los 12 años comencé a perder un poquito la vista yo un poquito eso 8 es de
familia ... si se llama distrofia de conos y bastones.....

9 Yo.. solo entreno ac asee. yo veo un poquito .. nooo

10 Bien las deportivas acá uno bien acá uno recocha habla de uno de todo....ah el 11
balón es uno se guía por la valla el balón es sonoro y el arquero lo llama a uno .. el juego..

12 mmmm lo único es el único juego que juego.... Siii a mí .. chévere desde los doce
siempre 13 me ha gustado el deporte,

14 El día de la madre el día del padre, el 24 31 y primero Ese..... de niño.. futbol 15 seee
ellos llegaban con un cogían la pelota y le ponían una bolsa entonces yo jugaba con 16 ellos
así con una bolsa para yo guiarme por el balón ..see .. una hermana no ella ella le 17 gusta
otro deporte... elllaaa le gusta es saltar lazo y correr ...no ella ella si nació normal.

18 Ami aveces la sociedaaad lo discrimina a uno pero uno a veces se siente se uno se 19
siente uno pero no seguir uno padeciendo .. cuando no pase venga la se la gente así lo 20
colaboran a uno a pasar la avenida de todo eso ..

21 No a mí .. yo fui perdiendo la vista y después mis padres me llevaron a un coso de 22

esos deeee el crac rehabilitación .. sii hay me dijeron la me fueron diciendo cuando uno 23

va perder la vista..... no yo lo acepte bien ... nooo..noo

24 Pues amigo bien uno recocha habla cualquier cosa pero bien...no yo hablo con 25 ellos

hee jugamos ehheh recochamos hablamos nos reímos y cualquier cosa pide un favor 26 a un

compañero si le hace el favor o no.. con ellos son mi bien son mis compañeros ..bien 27 me

tratan biensiiii .. cuando estoy acá con ellos ellos me apoyan me 28

dicen Harold tal cosa ..ssisiii,

29en los quince...de mi familia no de unas ...unas primas unas tías unos 30

quince... yooo en si lo que hace uno en una fiesta baila recocha , la gente lo saca uno sabe

31 que uno es discapacitado la gente , llega y lo saca uno a bailar toma ehheh come su torta y

32 su comida

33 Ninguna de las dos cosas .. nooo .. sii y mis padres me mantienen ... Nooo ehheh

35 El futbol fue por un yo jugaba en barrio y un profesor de ciclismo me meee con 36 esa

vaina me coo me dijo que acá había una escuela de futbol sala y entonces yo le dije 37 que

a donde entonces él me dijo que acá en el velódromo entonces yo vine con mi mama 38

traje los papeles y hice todo y de ahí me estoy acá en esta liga

39 Porque es el único que me gusta a mi jugarnooooo.....por ahí me gustaría 40 pero

noo no me gusta porque mis padres eh porque detrás de un balóna mí todavía 41

nooo nada de eso .. nooo. yo llevo tres años acá pero lo que pasa es que tiene 42

que ser uno ciego total entonces pero eso es que yo nooo me llevan a esos partidos, el 43

profe dice que nooo ha averiguado esta averiguando el pero no lo que pasa me toca

44 entrenando cuando ya quede ciego total puedo los campeonatos... los médicos me dijo

45 que poquito a poco voy perdiendo la vista ...noooo.....

46 Ehhhh como le dijera mmmm.....en ese elo de desplazamiento... porque ennn 47 un

naca llega uno se ubica uno en la cancha así como se ubica en la cancha se ubica en la 48

calle49 En saltos saltarsea correr ahh yo antes no podía correr y así y acá es

donde 50 me ha enseñado como se corre como se salta y el balón de dispara como se

dispara el 51 balón ...

52 Un día normal, en la mañana estoy en la casa escuchando música y ya por ahí a 53 las tres de la tarde me bajo a dar una vuelta ,porque uno se aburre de estar solo en casa..siii.

54 Siiii... Cambia ...noo.noooooo

55 Época comoyo siempre he sido el año pasado me fue un poquito mal por ehh 56

porque estaba en un cómo le dijera estaba triste porque un familiar ya estaba fallecido 57

por eso ese año estaba triste y este año si yo cambie ya estoy ya contento ...esos momento

58 medio que ya no que me dio que no me dio casi porque con él era el que habla tanto él

era 59 el que me .. con el recochavamos cuando falleció quede estáticoehh superarlo me

han 60 mis otros primos me comenzaron a animar a decirme eso ya paso entonces ahí fue

cuando 61 yo lo fui superando...

62 Yo vivo con padres con mi papa mi mama mi hermana ...ehh vivo en san Blas .. 63
 biensii.... Ellos me apoyan a todo lado ellos me quieren me consienten me aman 64
 me dicen cualquier cosa ellos me llaman a cada rato ellos e preocupan por que yo por lo
 65 que la discapacidad de uno ... ehh con ellos casi no porque ellos trabajan ..siii.. porque
 el 66 único día que descansan es el día sábado y domingo y yo me las paso con ellos
 salimos 67 ahh veinte a la misa a la iglesia o a veces nos vamos almorzar mi papa trabaja
 en ese de 68 fibra óptica de redes él es empalmador de fibra óptica Mi mama ella hace
 tamales.

69 Mi familia a ellos casi no les gusta venir acá tanto por el choque ...siii.. si ellos 70 me
 apoyan arto ... me dicen Harold va a jugar vaya haga deporte que yo lo apoyo pero no 71
 me gusta ir a verlo porque usted se cae o se choca entonces hay comienza uno a sufrí..ehh
 72 entrenando a ca si me lesione una vez .. estaba con el balón y me hice un jugada y me
 hice 73 un compañero me pego una patada y me lesiono.. ehhh rodilla sii ... ehh me toco la
 rodilla 74 me toco vendarla y dure una unas un año sin jugar.....sii... no ellos me
 apoyaban me 75 decían Harold ellos como no les gusta el choque aliéntese pa que vaya y
 siga haciendo el 76 deporte .. alíviese y me llevaban para las terapias....

77 Mi familia y después segundo el deporte ..

78 De cinco a diez .. ehh diez... en mi vida ... ehhh primero me toca perder la
 visión 79 y soñar que en un campeonato perder la visión emm quedar campeón e ir a
 selección 80 Colombia.. ssii.. porque ese un sueño que uno tiene de jugador ...

HV 3: LA HISTORIA DE EDWIN

1 Bueno de mis primeros años de vida lo que recuerdo es cuando me estrellaba arto 2 si
 como vivíamos en una casa grandísima en Neiva y tenía arboles de guanábana anón y 3
 mango entonces me estrellaba arto y recuerdo cuando iba al colegio cuando hacia
 4 picardía de las niñas del colegio del jardín-...ehhh... cuando compartía onces con los
 5 niños pequeños en los jardines ehhe cuando caminábamos muchísimo con mis hermanos
 6 por la ciudad de Neiva porque pues yo soy de acá de Bogotá pero me fui pequeño para
 7 Neiva entonces haya pase básica mente fue mi formación .

8 La personalidad de mi madre es muy fuerte ehhe es la que me dio el carácter el 9
 criterio el la esencia que es la mía hoy día no les describo de mi padre porque cuando 10
 estaba muy pequeño a él lo mataron entonces real mente del registro de audio no lo no 11
 me acuerdo a nivel de audio y a nivel fotográfico menos por lo que soy ciego sisiii pero 12
 pues el de mi madre es un carácter muy fuerte una señora echada para adelante una 13
 señora ...de.... que hace respetar a sus hijos por encima de todo como cualquier madre 14
 mejor dicho..

15 Yo mi madre cuando yo estaba cuando yo estaba en embarazo en gestación ella 16 vivía
 en una casa donde vivía donde habían muchos gatos y perros Y debido a eso 17 ella
 nunca tuvo control y el pelo de gato y perro produce algo que se llama 18
 toxoplasmosis pero entonces cuando ya me cuando ya nací me vieron el problema que 19
 yo tenía en la vista que era toxoplasmosis y se empezaron a poner al tanto con todo los 20
 exámenes a los seis meses de de de vida yo ya estaba con mi primer cirugía encima y 21
 me estaban arreglando el problema todo iba super bien pero a los tres años iba 22

corriendo y cuenta mi madre porque de eso yo realmente no no me acuerdo pero si uno 23
 no le cree a la mama entonces no le cree es a nadie yy me estelle con y tuve un golpe y 24
 rompí el globo ocular y ahí fue donde quede ciego a los tres. años medio.

25 B1 si señor es decir...cero si señor....

26 Ehh bueno yo ehh le hablo de futbol por qué es lo que llevamos en la sangre del 27
 micro futbol o del futbol de salón o futbol sala para personas ciegas ehhe para nosotros 28
 o por lo menos en mi caso es algo genial ehh en el Caquetá cuando yo estaba y en Neiva 29
 cuando yo estaba pequeño con mis compañeros metíamos una bolsa un balón dentro de 30
 una bolsa yyy jugaba yo con ellos como como si nada pero pero realmente cuando 31
 llegue acá Bogotá que fue hace como dos mil hace comoooonce años que me 32
 establecí acá en Bogotá conocí el futbol de ciegos por medio de un amigo también 33
 ciego y pues hasta la actualidad me ha ido super bien mi función es defensa central 34
 último hombre ahorita pertenezco a la selección de Bogotá y pues contento en este 35
 Grupo.

36 Familiares lo más importante para mí es el cumpleaños de mi madre el día de la 37
 madre estar un 24 un 25 un 31 un primero con ella los días especiales con ella ehhe
 38 culturales me gusta mucho cuando hay espacios de lectura de de cine de emmm ahorita
 39 creo que los museos están implementado algo que es como una guías para irle narrando
 40 al nivel de audio todo lo que se encuentra dentro de la instalación del museo a la persona
 41 ciega entonces eso me parece genial ..

42 Pues yo no sé la verdad no sé por lo menos ummm yo creo que para los padres 43
 quee tienen hijos ciegos muchas veces lo cohíben de muchas cosas si los encierran y no 44
 los dejan ver al algún tipo de deporte no los dejan que tener interacción con el resto de 45
 personas entonces por eso es que la la un gran porcentaje de personas en condición de 46
 discapacidad les da miedo al salir solos les da miedo enfrentarse a la sociedad ahh un 47
 medio cultural entonces creo que lo más importante es desde que los padres a la 48
 personas en condición de discapacidad desde muy pequeño lo suelten lo suelten y lo
 48 dejen estrellar contra el mundo para que de para que de esa forma se vaya ehh
 49 formando una se vaya creando una misma personalidad un propio criterio de la persona
 50 discapacitada frente al mundo frente a la sociedad y frente a la cultura.

51 La sociedad es muy dura porque uno habla de derecho de igualdad de igualdad y 52 de
 igualdad pero de una u otra forma siempre se el ve el estigma no la desigualdad
 53 entonces se han logrado cosas no se puede que que hoy en día somos ehhh lo que
 54 éramos hace 20 30 años atrás donde ehh no se la personas discapacitada estaba e
 55 incluida en un gremio muy bajo en una soledad muy baja en un estima muy fuerte hoy
 56 en día afortunada mente con los derechos con todo lo que la corte constitucional ha
 57 sacado yyy el espacio que nosotros no hemos venido ganando a través de la capacitación
 58 de la educación de la formación profesional del deporte eso no ha ido llenando de de
 59 más espacios a nivel social Mire que ..ehh... como les decía al inicio de esa etapa no
 60 me acuerdo.....

61 Pues es que como yo yo nací así digamos la perdí muy pequeñito la perdí muy 62
 pequeñito entonces para mí fue como si hubiera crecido en un mundo total mente 63
 normal al de ustedes sii hay diferencia que los ojos no me sirven de resto me funciona
 64 perfectamente al derecho y al revés entonces yo creo que no tengo ninguna
 65 descompensación ninguna desigualdad frente a usted o frente a las personas que tienen
 66 todos los cinco sentidos funcionando entonces frente a esa pregunta no podría dar una
 67 explicación bien clara por lo que no me acuerdo el shock entre ser vidente y quedar
 68 ciego por que estaba muy pequeño.

69 Amigos deportivo a nivel laboral a nivel... o en general ... en general me va 70
 muy bien soy muy social soy muy eh hh mmm eh hh amigable eh hh hhh solidario eh h 71
 brindo la mano cuando tengo que bridarla eh hh no soy egoísta entonces creo uno mismo 72
 se va ganando los propios espacios para no llegar a tener ninguna piedra en el camino 73
 aunque pues todo lugar donde uno llega siempre hay algo que que como que tropieza el 74
 el diente de ese pin de ese piñón entonces pues creería yo que en un 90% me va bien ...
 75 Ellos de igual forma por ejemplo me me meto a nivel deportivo son personas 76 muy
 amables muy querida eh hh sociables eh hh recochamos mucho reímos mucho 77
 tomamos trago también cuando vamos a tomar eh hh compartimos una comida 78
 compartimos una gaseosa eh hh somos unidos para que a nivel laboral me va muy bien a 79
 nivel de universidad 77 también son muy chéveres entonces no tengo quejas hasta el
 80 momento.

81 El evento social.. social es que como hay tantas etapas de la vida que uno .. mire
82 le digo cual es el evento que me ha marcado la vida porque yo crecí en.. está
83 grabando...el evento que de pronto a mí me ha marcado la vida y que me siento muy
84 feliz a pesar de que mucha gente no noo vaya con la misma política con las misma idea
85 la misma cosa es la el haber firmado el inicio de un proceso de paz en Colombia a mí
86 eso me marco mucho... eso a mí me encanta cuando mariana gana medallas cuando
87 falcao está en lo grande así mejor dicho cuando nuestros representantes a nivel
88 internacional o el proceso de paz ahorita que está en marcha eso me marca mucho a
89 nivel social porque creo más creo que hemos sido formados en un mundo hemos sido
90 creados en una sociedad que solo hemos crecido escuchando muertos y muertos y
91 muertos a diario entonces cuando escuchamos noticias diferentes nos asustamos o nos
92 aburrimos.

93 Ehhe ahorita estoy intentando a ver si vuelvo ahh retomar estudios en la
94 universidad voy en noveno semestre de comunicación social con énfasis en periodismo
95 yyy trabajo en una empresa promotora de artistas locales.. de música popular ..hay lo
96 que hacemos a nosotros nos dan una base de datos unos mapas y nosotros vamos en
97 todas las emisoras comunitarias del del por ejemplo ahorita tenemos la ruta de
98 Cundinamarca entonces vamos por todas las emisoras comunitarias del del
99 departamento ehhh promocionado ehh mostrando el cd la música nueva del artista con
100 el cual se tenga formato y se tenga contrato firmado en la actualidad con la
101 empresa.....hombre la universidad es el uno empieza desde el colegio a formarse

102 porque es su segunda casa la universidad es su tercera casa quemándose uno el trasero

103 cinco seis años aya tres cuatro bien sea el juicio que uno tenga pero en la universidad

104 es el camino ah ah es el camino que se abre para el futuro de cualquier persona uno

105 tiene que ir a la universidad a llenarse tanto de teoría pero al mismo tiempo la teoría lo

106 tiene que convertir en práctica todo nos puede quedar a nivel literal eh de literatura

107 buena es muy buena ehh el promedio ha sido muy bueno si no que por cuestiones de

108 económicas no pude continuar estudiando pero pues el propósito es volver ah ah

109 retomar y terminar pero a nivel económico a nivel social a nivel cultural muy chévere.

110 Bueno yo creo que en ninguna de las dos la discapacidad ah lo me ha afectado
 111a mí porque hoy en día si una de discapacidades que tiene la tecnología a favor es la es
 112 el ser ciego el ser ciego hoy en día el ciego que no maneje un celular inteligente que no
 113 maneje un computador o que no maneje tecnología es porque es un ciego que que
 114 verdadera mente no quiere salir adelante o no quiere buscar oportunidades y a nivel
 115 laboral si se frena uno mucho porque pues no es lo mismo que que un ciego ehh
 116 maneje no se un home center a que por ejemplo usted lo haga todo a nivel táctil o por
 117 ejemplo lo haga por ejemplo a nivel en idiomas en otras especialidades si por ejemplo
 118 un ciego quisiera ser piloto pero no lo es no lo puede ser si un ciego quisiera no se ser
 119 conductor de la fórmula uno pero no lo puede ser entonces si hay limitaciones a nivel
 120 laboral .

121 En el 2004 cuando me nos ehh nos devolví con mi madre para ca para Bogotá
 122 me mandaron a una reunión que la alcaldía tenía para inscripción de deportes que uno

123 podía practicar a nivel de personas en condición de discapacidad ehh un amigo que
 124 hoy en día conozco ehh me llevo al futbol meee vendió la idea empecé a entrenar con
 125 ellos y pues del 2004 al día de hoy son trece años los cuales ya llevo jugando futbol
 126 para personas ciegas.

127 Yo creo que es por mí y es y es el amor al futbol a nivel mundial por que todo
 128 niño en el mundo eh que tenga un balón es mejor que un niño tenga un balón ehhe a a
 129 que no el niño tenga un fusil tenga un arma haciéndole daño a otros o formándose en
 130 una en sociedad llena de odio y de rencor entonces el balón lo traemos desde muy
 131 pequeños metidos en la en el cerebro ... la verdad estuve haciendo vueltas para me
 132 gusta mucho la natación me encanta mucho el ciclismo pero pues busque puertas y le
 133 di a entender a otros profesores desde que quería estar haya pero como que no no vi
 134 el interé el interés de ellos entonces volví y me y me metí acá ah futbol selección
 135 Bogotá porque vengo de selección venia de selección Cundinamarca Creo que la
 136 vida lal igual que todo son ciclos entonces la eh se me acabo el ciclo en
 137 Cundinamarca se acabó el tiempo haya entonces son nuevas etapas que quise
 138 explorar en selección Bogotá yy el acá en Bogotá formamos un club de para futbol
 139 entonces pues es el gran empeño que hoy en día tenemos.

140 A nivel deportivo ehheh evento más importante pues nosotros jugamos
 141 nacionales cada año ahorita estamos jugando ehh ..inter clubes a nivel cada seis
 142 meses entonces yo creo que cada evento para uno es importante así por ejemplo uno
 143 vaya y juegue la la a no se la copita de tapitas de del barrio y usted va a ahah

144 disputar la final usted siempre quiere ser campeón sea donde sea entonces lo más
 145 importante para uno es llegar a cumplir ese objetivo muchísimo el deporte le
 146 colabora a uno en muchas cosas ehh a nivel social a nivel de movilidad la persona
 147 ciega que practica futbol más que todo ya se hace muy independiente con movilidad
 148 perfecta ehh que incluso muchas veces la gente dice uuy ese man ve no sé por qué
 149 tienes tan desarrollada la ubicación tan desarrollado el oído que llegas y vas con el
 150 bastón y sin que el bastón toque el carro que esta adelante detenido quieto ehhh
 151 apagado ehh tu oído alguna cosa lo percibe si entonces la movilidad par la persona
 152 ciega n e perfecta cuando cuando se practica algún tipo de deporte pero más en el
 153 futbol.

154 Claro toda una vida el deporte el futbol le colabora muchísimo a uno en uno
 155 ser más suelto en no salir a la calle con miedo en no salir a estar pesando en que no sé
 156 qué allí me toco dar un paso largo y que si no lo doy largo que me caigo no siempre
 157 el deporte led a uno seguridad .

158 Depende el día porque tenemos entrenamiento actual mente de martes
 159 miércoles y jueves y sábado y domingo sábados y domingos estamos manejando lo que
 160 es futbol así es como el profesor cuadre la estructura o su plan de entrenamiento los
 161 martes se trabaja físico ehehh los miércoles se trabaja futbol y los jueves también
 162 entre semana se entrena de seis a ocho de la noche los fines de semana se entrena de
 163 ocho de nueve de la mañana ah once doce del mediodía ehh normal mente
 164 trabajar muy temprano ehh cuando estamos en departamentos en municipios cerca de

165 acá del distrito entonces salimos muy temprano a rodar tipo tres cuatro de la mañana
 166 para no estar libre tipo cuatro cinco de la tarde para ya disponerse ahh entrenamiento
 167 pero básicamente es una rutina porque uno sale arranca ehh su desayuno a tal hora o
 168 si se hizo tarde ya convierta su desayuno en almuerzo haga su ruta haga su
 169 cronograma y vuelva a aaaa su función entre seis ah a ocho de la noche.

170 Yo creo que uno nunca es satisfecho porque sería uno ehhe ser facilista y
 171 costumbrista entonces no creo que que sea satisfecho si no que es que uno tiene que
 172 adaptarse al medio en el momento no es que me sienta satisfecho pero pues es lo
 173 que hay y le toca a uno de una u otra forma conservar y tener tiempo para llevar su
 174 rutina de una forma bien disciplinada .

175 Ehhh de mi rutina que me gustaría cambiar de pronto Ehhh...es que todo es
 176 tan programado que uno no supiera que que cambios hacerle en el momento pero
 177 yo creería que si uno se pusiera a hacerle un estudio por ejemplo uno pensaría no sé
 178 qué no comer todos los días en la calle si porque pues uno todos los días como en la
 179 calle sii todos los días en algún restaurante alguna cafetería en algún pueblo entonces
 180 a uno le de pronto no se la comida es la como la que más me llama ahorita la atención.

181 Ehhh a nivel eh la la como tal mejor época de mi vida yo creo que son etapas
 182 son etapas porque uno llega y está en un momento que sube que baja sube baja pero el
 183 la a mí de pronto problemas duros que he tenido ehh cuando vivíamos un conflicto
 184 muy fuerte en el departamento del Caquetá ... por lo que era mu fue cuando en el
 185 2012 se acabó la zona de distensión entonces se convirtieron una disputa muy fuerte

186 entre entre Uribe y el el los grupos ilegales entre el entre el el apoyo de los para
 187 militares ah al de del estado a los paramilitares.

188 Entonces la guerra se encruceció entonces creo que fue una de las etapas más
 189 duras y que me marco más por lo queee todos los días veía uno muertos muertos
 190 enfrentamientos difidificultades pero bueno son etapas que poco a poco van pasando y
 191 se van asumiendo.....yo creo estamos bien ahorita actual mente ehhh se encuentra uno
 192 estable a nivel laboral eh se encuentra ehhh a nivel deportivo bien a nivel social eh
 193 entonces ahorita creo que estamos en un equilibrio porque pues uno uno cree cual es
 194 el máximo de la felicidad no porque eso no se llega a dar hasta no vivirlo..

195 Vivo acá en el 20 de julio pago un arriendo y vivo solo ...

196 Perfecta mente buena por parte de papa y mama Con ellos soy muy
 197 amable eh le cariñoso pero también cuando tengo que jalarle las orejas y ser fuerte y
 198 ser crítico ser constructivo porque no todo siempre uno puede criticar para destruir
 199 tiene uno que criticar para construir entonces básica mente siempre nos basamos en
 200 esas en esas historias en esos relatos en ese cuento .

201 Bien bien bien bien tenemos una relación muy muy muy fuerte muy fuerte muy
 202 fuerteno pues salir a comer acompañarla algunas vueltas que ella me acompañe
 203 hacer vueltas que eh ah consignar plata a sacar plata mejor dicho mi mama pues a
 204 pesar de que no vivimos juntos pero siempre la tengo en cuenta en en en en mi mayor
 205 tiempo posible.

206 Ehh ellos les gusta mucho lo que pasa es que pues hay veces que en el deporte
 207 se sufren choques fuertes entonces eso no le gusta nadie no pues que su hermano su
 208 hijo llegue golpeado hay veces pero a ellos les gusta mucho y me apoyan cuando hay
 209 campeonatos y eso no faltan para ir a ver las finales los cruzados pero haya están .

210 Quedar campeones a nivel nacional ir a Guatemala ir jugar un centro americano
 211 y del caribe y en el 2013 quedar campeones y en el dosmilllcaaatorce quedar
 212 campeones de la primer copa libertadores de ciegos en Perú... esta con selección
 213 Cundinamarca .. sis señor... Muy chévere me encanto la comida de Perú la atención
 214 haya de la gente ehhe y que me encanto haya de Perú la comida por que el dan uno
 215 muchísima papas a la francesa en un restaurante ajajaj a cambio acá en Colombia
 216 juepucha antes uno tiene que pedir como tres porciones si es que si es que quiere
 217 quedar medio satisfecho pero chévere chévere la experiencia muy chévere .

218 Para mí en estos momentos graduarme de la universidad ehhe tener a mi madre
 219 viva yy contar con unnn con una estabilidad eco laboral y tener un buen entrenamiento
 220 a nivel deportivo.

221 No lo sé me imagino eh uu yaa un profesional con mi familia con miii par de
 222 niños quiero un niña y una niña y pues con buen hogar.

HV 4: LA HISTORIA DE JOSE

1 Bueno mis primeros años años de vida fueroonnn eee en jardín Antioquia, yo 2 pues
nacé allá viví hasta los tres años y mee hasta los seis años perdón y pues nada 3 me
acuerdo que estudiaba en el pueblito que me tocaba caminar con mi mama una 4 hora de
la vereda al pueblito para estudiar yyyyyy.. y no pues más que todo el parque 5 del..del
pueblo y todo eso.

6 Bueno la personalidad de mis padres ellos son pues con su temperamento y 7 todo pero pues eeee... le van enseñando o nos enseñaron a cada uno de nosotros eeee 8 a trabajar a conseguir las cosas por nuestros propios medios a esforzarnos poorr... 9 por ser cada día mejores personas.

10 Bueno yo quede ciego a los ocho años bueno empecé a quedar ciego perdón 11 eeh por un accidente de tránsito eeee en la vía Medellín Bogotá yo estaba llegamos 12 a Dabeiba , Dabeiba es un pueblito que queda saliendo de Medellín como a dos horas 13 de Medellín más o menos y pues paramos para almorzar, pero yo me quede en el 14 carro de mi papá jugando tetris, yyy... y venía detrás un furgón el hombre del 15 furgón venia tomado y pues choco con el carro nuestro y pues levanto el carro de 16 nosotros yyy... pues tuve desprendimiento de retina por el golpe, yo quede a tres 17 metros del carro y mi hermano que estaba conmigo cayó a un potrero no le paso sino 18 aruños .

19 B1... Si no veo ni miércoles, no veo nada.

20 Bueno mis actitudes deportivas anteriormente pues eraaan, lo veía más por 21 recreativo, ya con el tiempo cuando ingrese a selección Bogotá empecé a... a verlo 22 desde otro punto de vista es decir eeh que si yo quiero mejorar para para el grupo 23 tengo que entrenar con el grupo que si tengo que mejorar individualmente tengo que 24 hacer entrenamientos individuales y así para... en todo brindárselo al grupo la idea 25 es queee como tal mis actitudes siempre van a ser con disciplina eeh la mejor 26 disposición para el entrenamiento colaborarle a los compañeros y con el ánimo que 27 se requiere para un entrenamiento.

28 Que son importantes en mi vida? Con la familia? Bueno la celebraciones 29
 familiares pues los cumpleaños que esos si de cada uno de los integrantes de la 30
 familia como tal del núcleo familiar que son mis padres mis hermanos pues ya 31
 cuando uno tiene novia jajaja , también pero... pero más que todo eso la 32
 celebración de los cumpleaños eehh también tenemos uuuun... una vaina queee... 33
 somos fanáticos al Atlético Nacional todos (club de futbol colombiano) la familia 34 mía
 es fanática aaal... aaah Nacional y pues no se pierde un partido y hay hay, si no 35 estamos
 todos pues bueno... dificilmente nos encontramos pero... por lo 36 generalmente
 siempre vamos a estar viendo un partido todos juntos de Nacional, lo 37 otro pues las
 navidades eeeh... reunirnos y todo ese tipo de cosas eeeh que mas , no 38 pues eso más o
 menos.

39 El futbol, el futbol desde pequeño porque bueno mi papá toda la vida fue 40 futbolero,
 eeeh no pudo jugar futbol porque tuvo una lesión antes de llegar a un 41 equipo
 profesional él jugaba en el Envigado (Club de futbol colombiano) yyy... ya 42 cuando iba
 a llegar al equipo profesional no pudo eeeh... luego pues... mi mamá le 43 gustaba l
 ciclismo y el patinaje pero nunca lo practicaron lo hacía mas 44
 de "hobie" (afición, algo que le agrada a una persona).

45 Bueno eeeh... la sociedad me ve a mí como... muchos dicen que como un 46 ejemplo,
 yo digo que que la sociedad debería ver a la discapacidad o a las personas 47 con
 discapacidad como unas personas más es decir... nosotros somos capaces de 48 hacer lo
 mismo que una persona que ve pero con la diferencia que no tenemos la 49 visión eeeh, el

tomarnos como un ejemplo de vida yo creo que los ejemplos de vida 50 son las personas que realmente dentro de suus problemas económicos eehh, llegan 51 aaa... a realizar... trabajos y vuelven a levantarse esos sí serian para mí personas 52 como tal de ejemplo más que una persona con discapacidad porque pues una 53 persona con discapacidad entiende y aprende igual que una persona que ve.

54 Bueno fue complicado porque pues a pesar de que yo era niño en ese 55 momento eehh... pues eehh los golpes a la persona siendo niño o adulto siempre 56 van a generar sus causas el encierro, la tristeza algunas veces se deprime la persona 57 pero... digamos que nosotros siendo niños o sea cuando usted queda discapacitado 58 discapacitado perdón, siendo niño, eehh... lo asimila un poco más rápido porque ve 59 “que los demás niños juegan, gritan, saltan, lloran, ríen se caen, se pegan en fin” y 60 pues el niño asimila eso porque quiere hacer lo mismo que los demás entonces 61 eehh... por mi ca eehh... mi caso fue igual, a pesar de que en un momento dio duro 62 porque ya no tenía la visión ya no podía jugar futbol con las personas que ven 63 eehh... se asimilo por lo mismo porque pues con mis primos y hermanos jugaba 64 yyy... bueno ya se iba olvidando poco a poco.

65 Bueno... eehh... pues la relación con mis amigos es... normal, digamos que 66 tanto ellos como yo trato de apoyarlos en lo que yo puedo o ellos a mí eehh... soy 67 una persona que tengo pocos amigos, la verdad, tengo muy pocos, tengo más 68 compañeros, pero que yo considere amigos amigos amigos muy pocos pero pues 69

igual, de igual manera tenemos una relación que eeh... entre todos nos apoyamos y 70 si podemos ayudarle a las demás personas pues lo hacemos con mucho gusto.

71 El evento social más significativo yo creo... yo creo que el grado del 72 colegio... porque pues a ver el grado del colegio es como... el paso aaa... a usted 73 construir su futuro de... dentro de su carrera, eeh... también los eventos deportivos 74 los que hemos vivido con la selección Bogotá, con la selección Colombia a pesar de 75 que el primer ... el primer ciclo fue un poco duro para mí porque no tuve la 76 oportunidad de jugar un solo partido, pero el... los ciclos se viven con tal intensidad 77 que pues uno guarda buenos recuerdos con los compañeros y... y pues eeh... 78 aprende cada día mas para mejorar en cuanto a... a lo que usted hace.

79 Bueno yo estoy estudiando trabajo social pero pienso a lo que vaya en sexto 80 semestre sexto séptimo terminar la carrera que inicie hace tres años que se llama 81 auditoria y costos, porque pues eeh... a mí me ha ido bien en la matemática toda la 82 vida, siempre me he defendido con la matemática eeh, de hecho en la eeh, cuando 83 inicie me fue muy bien ennn... en esa carrera, pero pues estoy estudiando ahorita 84 trabajo social en la Uniminuto.

85 Trabajo social? Bueno eeeh... mi principal objetivo es aprender mucho para 86 poderle colaborar a las demás personas eeh... soy una persona que me considero 87 que... a mí me gusta apoyar los proyectos y por lo tal los defiendo como si fuesen 88 míos eeh, cuando inicio... el Club Real Puentearanda, fue un proyecto que se inicio 89 y que hasta hoy pues eeh, bueno el Club Real Puentearanda es el club el cual yo 90 defiendo,

eeh... entonces... ese proyecto cuando un compañero pues decidió 91 cambiar de rumbo eeh, lo asumí como si lo hubiese construido porque es un 92 proyecto pues que se trabaja con niños se trabaja con la población... entonces 93 nosotros tratamos de construir en base a eso para que haya n mas deportistas y... y 94 queee... hacia futuro cuando ya nosotros no estemos jugando siga el futbol como tal.

95 Uuumm... no pues si no, lo que pasa es que en algunas universidades no hay 96 herramientas pero uno busca la desarrollar tal las actividades que... los profesores le 97 impongan a los estudiantes , ya sea con... el tema complicado son las imágenes pero 98 con descripción y con... cosas digamos también con las lecturas que se las entregan 99 en fotocopias y eso, pero pues uno busca la manera de terminarlal y presentar las 100 actividades tal cual como los compañeros , lo que le digo pues digo en algunas 101 universidades no hay accesibilidad digamos a un old Readera a un pad made 102 entonces son cosas que en su momento se requieren .

103 Bueno yo estaba en el colegio yo jugaba con un compañero que también es 104 ciego, el entro conmigo eeh... el tema fue que nosotros jugábamos en un espacio 105 un poco reducido pero era un poco complicado porque habían columnas habían 106 arboles al lado al otro lado habían vidrios y bueno , si nos toco pagar bastantes 107 vidrios antes de entrar a jugar futbol como tal a un club, eeh... nosotros... 108 estábamos en el colegio llego pues el entrenador del club al cual yo... yo 109 pertenezco a esta vaina , que es Real Puentearanda, ellos ... ellos fueron nos 110 contactaron eeh, nos

invitaron a los entrenamientos nos quedo gustando y hasta 111 hoy estamos entrenando y jugando el futbol que es lo que nos gusta.

112 Bueno el futbol tiene una magia que pues eeeh, bueno todos los deportes la 113 tiene que es lo emocional pero el futbol implica no se creo que es algo 114 indescriptible, porque? Ya sea por la adrenalina, los resultados e incluso pues hasta 115 los mismos partidos eso implica como una emoción más que... que no se... looo... 116 insita a usted a jugar, los demás deportes uumm... tienen su emoción pero dan 117 como... como menos... como menos adrenalina menos si adrenalina en cuanto a 118 competir.

119 Bueno pues es... fue importante el Parapanamericano 2015 y el mundial 120 2014 con selección Colombia, el Parapanamericano fue en Canadá y el mundial fue 121 en Tokio a pesar pues que los resultados no fueron óptimos eeeh... para mí fue 122 satisfactorio estar ahí eeem... apoyar a los compañeros cuando no estuve jugando, 123 cuando estuve jugando trate de dar lo mejor para... para realizar lo que los profes 124 decían entonces... creería que esos dos más el parapana... paranacional primer 125 paranacional que jugamos en el 2012 en Cúcuta con la selección Bogotá y 2015 126 que fuimos campeones en Ibagué.

127 Me ayuda mas a mejorar como persona, mi carácter a competir me ha 128 ayudado a... a no sé yo creo que a tener más personalidad para enfrentar el mundo 129 del futbol como tal, le enseña a uno a jugar... a jugar... y a entrenar siempre y a 130 tener más disciplina a competir como le dije anteriormente más que todo.

131 La agilidad, yo creo que cuando inicie en este cuento del futbol yo era uno 132 de los que poco, yo no era tan rápido con el balón no... pues no era rápido para 133 marcar... yyy... pues nosotros eeh... a medida que fuimos entrenando fuimos 134 adquiriendo esas cosas digo nosotros porque también contribuyen los técnicos.

135 Bueno eso es eso es variable digamos los martes hacemos físico los 136 miércoles balón los jueves hacemos táctica los viernes hacemos táctica futbol y 137 físico los... los domingos... los... los domingos qué?... los domingos que eeh, 138 hacemos juego.

139 ¡Sí! realmente si yo creo que eeh.. aunp aunque yo le he ido incorporando 140 cositas digamos que hacer flexiones que hacer pesas aunque... no hago a diario 141 pero eso es lo que le voy voy a incortar.

142 La mejor época? la mejor época fue la época del colegio porque pues la 143 época del colegio te enseña a ser sociable a defenderte a supe vivir a tener 144 supervivencia en... ennnn muchas cosas aaaa no se creería queee.... Mas que tener 145 también aaa... realizar actividades queee... eeh de pronto los demás digan que 146 uno de ciego como las hace, no se aaa... más que todo ha supervivir diría yo como 147 conclusión.

148 Ahorita? Bueno yo diría que muchas cosas hay que ser honestos el tema del 149 estudio es muy matador digamos que llegar y dormir poco entrenar yyy... e ir a 150 hacer trabajos...uumm es bastante agotador yo creería que eso más que todo tener 151 un poquito de descanso.

152 Bueno yo vivo con mi mamá y mis hermanos vivo en Bochica sur, eeh... 153 si en Mochica sur... (¿y tu papá no?) Mi papá falleció hace... siete años ocho años 154 con este (te afecta la muerte de tu papá ahora?) si un poco aunque lo que... pues yo 155 no sé tengo un carácter que me da para asimilar las cosas con rapidez pero si fue un 156 poco impactante porque mi papá murió muy joven... eso por un lado y lo otro 157 eess... que no era de la mejor manera que haya muerto una persona.

159 ¿Cómo considero? La relación con mis hermano bien nos colaboramos mi 160 mamá también pues me apoya de hecho pues ahorita estamos construyendo una 161 empresa familiar que pues hasta ahora está iniciando pero hay vamos.

162 Bueno pues eeh... como le nombraba anteriormente lo del tema de la... 163 organizar los... los cumpleaños de la familia eeh también lo de las actividades de 164 la navidad y eso y cuando juega un... cuando define un campeonato pues el 165 Atlético Nacional también se organizan cosas con ellos.

166 ¿Cómo mi familia ha intervenido? Bueno mi familia... casi no me ha 167 acompañado a un partido digamos solo ha venido una vez en todo lo que llevo 168 jugando, pero digamos que están pendientes de... de lo que yo hago que como me 169 fue que... que como van los entrenamientos pues a diario están preguntándome.

170 Ha bueno ¿hacia futuro? Bueno primero eeh... haber ganado... varios 171 títulos con la selección en cuanto a lo deportivo eeh... volver a estar en una 172 selección Colombia eeh... también como... terminar mi carrera estar trabajando 173 sacar adelante

pues los proyectos que tengo con mi familia yo creería que a futuro 174 ya debo tener hijos jajaja ser papá eeh... y ya pues eso es como por lo pronto 175 estudiar en otro país vivir en otro país conocer nuevas culturas.

176 En cinco años? En cinco años estoy terminando la carrer... en cinco años 177 estoy terminando pues lo que estoy estudiando que es trabajo social más o menos y 178 pues ya llevo adelantado lo que le nombraba anteriormente Auditoria y costos 179 eeh... y pues nada seguir estudiando a mi pues aunque lo que le decía 180 anteriormente lo del agotamiento pues es muy bueno aprender, lo que un 181 compañero una vez eeh.... Hablando decía es rico aprender pero es muy feo 182 estudiar pero pues aprender es lo básico para su futuro.

HV 5: LA HISTORIA DE EDUARDO

1 Eehh pues yo estuve con mis ehh vivo con.... mi papa mi mama y soy el mayor .. 2 si.. de
 no pues con mis amigos con mi.... con mi familia... ehh jugar ehh estudiaba me 3
 gustaba mucho el estudio o me sigue gustando mucho el estudio ... si... ehhh jugaba 4
 futbol jugaba ahh....especial mente futbol y con carros ya sí.

5 No pues la personalidad de mis padres fue chévere es son exigentes a mí me 6
 exigen mucho .ósea como como soy el barón el único barón que ellos tienen, entonces me 7
 exigen la presentación personal el mmm que no me estanque en la vida me han dejado 8
 acá ósea yo vivo solo con mi hermana yy me he destacado en salir delante yo escribo 9
 poesía ...si .. si me gusta arto ehhh porque es como la esencia la meditación que yo me 10

refugio hay si me entiendes...como una armonía como como que uno se siente a 11
gusto escribiendo esos versos.

12 Ehh pues fue neuritis óptica .. la neuritis óptica es la inflamación de los nervios 13

ópticos .. A los 19 años ... uuy pues como todo toca vivir un duelo viví mi mi duelo fue 14

triste, pero yo vi que el mundo seguía rodando. uuy pues .. pues como le dijera como 15

que se me como un telón un telón que me se cerraba pero con el tiempo dure dos meses 16

que no salía de a casa pero entonces yaaa seguía adelante yy el estudio me refugie en el 17

estudio aprender el braille el Abaco otra vez la movilidad eso me ayudo.

18 Estoy empezando hasta ahora llevo un año a llevar el balón la B1 si .. total, no 19 veo
nada cero.

20 Pues para los videntessi ósea yo estaba primero en lanzamiento de bala
21 practicaba lanzamiento de bala en campo ..si .. pero ósea yo anterior mente vivía en el
22 campo ósea en una finca entonces un señor me dijo que si lanzaba una bola de hierro a
23 cierta distancia y yo practique me gane unas medallas ... lanzando bala lanzamiento de
24 bala o lanzamiento de peso que le dicen .

25 Pues la navidad los cumple años yy siempre nos reunimos hacemos la comida 26 entre
la familia...si me gusta mucho pues relacionarme con ellos ... ehhh una alegría 27 una
felicidad porque la familia debe estar siempre unida.

28 De niño ... no no le entiendo hay ... Ehh pues especial mente que yo me re 29

estudiar primero el estudio yo hice mi carrera una carrera de sistemas hice mi 30

bachillerato cuando yo miraba ... a los estaba entre los 19 y 20 años Si ya me había 31
graduado del colegio

32 No pues cuando yo salgo la gente dice usted muy berraco al salir así sin como 33 esta y
que ellos con todos sentidos y se limitan más ... si ... pues que son luchadoras y 34 que
ose aa veces uno piensa que por uno estar discapacitado lo se merman o se uno se 35 siente
menos y mentiras se siente uno más como más realizado es andar así es como 36 algo
como sobre natural yo lo describo así por mm algo sobre natural andar sin ver eso 37
están increíble yoo según el punto de vista mío.

38 Uyy pues si me afecto ehh yo dije y ahora yo que voy hacer en la vida pero
39 entonces yo me puse ósea me metí psicología y dije bueno yo tengo que seguir la vida
40 porque el mundo sigue rodando yy esta es una nueva experiencia nuevos estudios que
41 tengo que hacer .. nuevas en el deporte en todo eh desde cero empezar dese cero hasta
42 empezar a escalonar un día yo me acuerdo la profesora de braille y de movilidad me
43 dijo .. que uno empezaba como desde pre escolar como desde primero a empezar a
44 deletrear las letras el braille entonces .. si arranque de cero ... Pues interesante si porque
45 yo le metí tanto la ficha a eso que yo aprendí a escenografía aprendí ehh ósea el braille
46 como tal ..h la escenografía que es el braille más avanzado yy mmm que más el Abaco
47 de movilidad lo de sistemas y en eso creemm conocimiento que parece ósea fascinante
48 chévere .. y que me cautivo.

49 No pues bien si me relaciono con ellos bien ehh recocho les llevo la idea cuando 50 ellos
están les doy motivación cuando ellos están como ósea yo tengo un amigo que es 51

neurólogo no neurólogo no si no epidemiólogo y el perdió la vista y él fue médico y él 52
 decía que estaba muy triste y todo eso entonces yo le dije usted a partir fíjese que 53
 muchos no pudieron hacer esa carrera de medicina y el si la pudo hacer que puede hacer 54
 de ahí para adelante entonces yo le decía eso entonces el como que se volvía optimista 55
 siempre con ese pensamiento y la perdida de la vista entonces uno le da motivación a las 56
 personas .. sii . ósea siii ósea practica mente si buscar el lado de lo negativo hay algo 57
 positivo ... como...no pues bien por lo menos ahorita quee llegue nuevo aquí al futbol 58
 ellos me motivan me dicen que tengo que llevar un proceso que tengo que seguir 59
 adelante si me entiende tengo que seguir luchando haber cómo me va en este deporte 60
 confiando en Dios primera mente.

61 Como como ... bueno ... hay si shhh ehh el evento un grado el grado de
 62 bachiller los grados que he tenido y unos nacionales que me invitaron ósea el profesor
 63 me llevo a unos nacionales de futbol eso fue increíble todos ellos estaban jugando y
 64 quedaron de cuartos eso fue chévere chévere ese evento también me gusto.....uuuy pues
 65 el grado más importante y el que me dio duro y que me pusieron a trasnochar durísimo
 66 fue el de bachiller me exigieron arto los profesores... uuuy pues un alivio yy pero un
 67 alivio por que supe que era bueno lo que estaba haciendo y que él los regaños de los
 68 papas y el esfuerzo de los papas tenía que dieron frutos

69 Actualmente no estoy trabajando estoy en la casa .. si estoy actual mente hay en 70 la
 casa no ósea estaba estudiando sistema con el profesor Jairo Uribe pero yo termine 71

esos cursos . . . si señor si los termine . . . umm ehh porque me gusta los sistema me 72
 gusta eso de ver películas por computador el internet todo eso sistematizado todo lo que 73
 concierne a sistemas mejor dicho siempre me ha gustado desde pequeño.

74 No fíjese que no mi discapacidad me dio nuevos conocimientos a mí me dio
 75 nuevos conocimientos porque si yo no hubiera perdido la vista yo no hubiera conocido
 76 el braille no hubiera conocido mis nuevos amigos en el futbol no había mejor dicho
 77 tantas cosas.

78 Ehh por yo estaba averiguando un deporte para que había por acá cerca y
 79 entonces encontré que había futbol aquí en hay en velódromo y entonces yo dije lo que
 80 me gusta a mí porque siempre me ha gustado el futbol me ha gustado todo eso
 81 concierne a lo del balón pie me ha gustado mucho.

82 Es que practicaba el lanzamiento de bala, pero entonces me gustado más el futbol
 83 porque uno es más completo es de pensar es de la táctica la técnica la manera como se
 84 mueve uno con el balón todo eso me ha gustado que no tiene otro deporte.

85 Los nacionales el año pasado . . . uuy fue pues no estuve hay con ellos en el 86 juego
 pero si estuve escuchándolos la vibra de ellos la angustia de ellos yo fui como de 87
 visitante como agregado pero entonces me di cuenta que eso se sufre esa adrenalina que 88
 le produce que uno quiere hacer las cosas y entonces el profesor le da motivación a uno 89
 para que y lo lleva a uno a eso eventos para que uno se motive así pues todavía no me 90
 ha puesto bien pero entonces hay voy Bueno el profesor para motivarnos nos va 91

diciedo va bien va bien tiene que mejorar esto tiene que mejorar lo otro tiene quee 92

si a así ...

93 Ehh fíjese espacial mente uno se ubica y concentración memoria tiene que tener 94

mucha memoria yy así sucesivamente y también uno va cogiendo métodos que uno 95

también uno que se inventa o el profesor también se los influye y a uno le sirve para la 96

movilidad en la calle..

97 Corriendo que uno se siente como mas .. como le dijera más libre .. si no se

98 siente maniatado porque al perder uno la vista al principio uno sabe para dónde coger

99 ósea no sabe orientarse en cambio pero hay en la cancha uno al p principio yo estaba

100 ahí no sabía para donde agarrar pero entonces el profesor le decía a uno de vaya a

101 vaya entonces uno va ubicando la vaya ubicando el arco va ubicando los compañeros

102 que juegan a favor de uno y así ..

103 Ehh pues yo me la ehh estoy en la casa a veces prendo el computador para

104 escribir algún poema fragmento de un poema si me gusta escribir ele fragmento de

105 un poema después estoy en la casa lavo cocino tiempo mi cama barro plancho a veces

106 ehh trapeo ehh le ayudo por ahí a veces a cocinar o ella también o así..

107 Ehh Si sii estoy satisfecho con esa rutina pero yo quiero por lo menos alguna 108

vaina laboral también porque estoy recién llegado de una finca entonces recién 109

desempacado de la finca.

110 No le agregaría .. algo laboral. Siii.

111 La peor fue la pérdida de la visión, pero la mejor también ha sido ella porque he 112
aprendido nuevas cosas nuevas experiencias y nueva forma de percibir el mundo.

113 Ehh vivo con mi hermana en san Cristóbal sur.

114 No super bien me ha apoyado en todo lo que estoy haciendo y me da ánimo y 115 ella
me apoya ella pues estando pendiente de que yo esté limpio que no me vaya a 116
quemar todo eso con la estufa .

117 Ehh vemos películas leemos cuentos mi hermana lee la poesía que yo escribo y 118
ella me apoya me ha apoyado en todo eso ha estado contenta con todo eso .. no ella es 119
normal.

120 No ósea ellos me apoyan en lo que estoy haciendo .. sii ellos dicen que animo 121 que
todos me dan animo si me entiende

122 Ehh mm el futbol mi familia ehh el futbol la mm.. y mi familia si prácticamente

123 Mm pues seguir en el futbol y tener mi familia y así sucesivamente... a 124
participar en la selección Colombia porque eso es de todo pues porque es un logro que 125
todos tenemos es la meta a ala que queremos llegar

