



Cambios y Permanencias en las Dinámicas y Estructuras Familiares a partir de un proceso de
Migración Interna en Colombia

Estudiante:

Paula Andrea Martínez Cano

Docente:

Jair Eduardo Restrepo Pineda

Corporación Universitaria Minuto de Dios

Facultad de Ciencias Humanas y Sociales

Trabajo de Grado

2016

DEDICATORIA

Este trabajo va dedicado a Dios, por brindarme sabiduría y conocimiento en el ejercicio de aprendizaje en Uniminuto, a mis padres por su apoyo incondicional y fe en mis aspiraciones, así como el soporte emocional, familiar y espiritual para nunca rendirme ante los obstáculos presentados por la vida; y a mi esposo por su paciencia y constancia en el desarrollo de este logro personal y familiar.

AGRADECIMIENTOS

Este trabajo es la prueba de que la constancia permite el logro de metas, anhelos y proyectos que inicialmente son bocetos por desarrollar y pulir, así mismo es el ejercicio de investigar implica avidez como disciplina para forjar y construir resultados de permanencia en el tiempo.

Este trabajo me enseñó que el talento no se materializa sin el arte del esfuerzo, rigor y respeto por lo que se hace, fue una lección aprendida en la marcha de estos cinco años de formación académica; en la corporación universitaria minuto de Dios.

Es también fundamental dar gracias a Dios por la posibilidad de alcanzar una de las metas iniciales para la construcción de mi futuro personal, familiar y profesional que hasta un tiempo era solo un sueño por cumplir.

A mis padres entrego mi respeto y admiración por todos los esfuerzos hechos para que esta carrera se convirtiera en una realidad, además doy gracias por sus concejos, sabiduría, valores, fe y perseverancia en el ejercicio de hacernos felices y exitosos.

Finalmente al docente investigador Jair Eduardo Restrepo Pineda, por el soporte académico y profesional que me brindo en la realización de este trabajo, bajo los aportes teóricos y metodológicos de la investigación; y así poder entregar un producto a cabalidad a la universidad como a la profesión de trabajo social.

Tabla de Contenido

Resumen.....	9
Introducción	11
1. JUSTIFICACIÓN	12
2. PLANTEAMIENTO DEL PROBLEMA	18
3. OBJETIVOS	19
3.1 Objetivo General.....	19
3.2 Objetivos Específicos	19
4. MARCO TEÓRICO.....	20
4.1 Tipología General de la Migración.....	22
4.2 Universales Psicológicas	24
4.3 Migración Primitiva.....	25
4.4 Las Migraciones Forzosas e Impulsadas	26
4.5 Migración Libre.....	27
4.6 La Migración Masiva	28
4.7 Marco de Migraciones desde el Tipo Rural hacia el Tipo Urbano.....	29
4.8 Definición de las Migraciones.....	31
4.8 Características de los Migrantes	32
4.9 Teorías Migratorias	34
4.10 El Desplazamiento y las Respuestas del Estado.....	43

5. MARCO CONCEPTUAL.....	46
6. METODOLOGÍA.....	60
6.1Paradigma.....	61
6.2Enfoque.....	62
6.3Tipo de Investigación.....	63
6.4Selección de la Población.....	66
6.5La Prueba Apgar.....	68
6.6Genograma.....	69
6.7 Fuentes.....	70
CAPITULO I.....	73
1.Punto de Partida.....	73
2.Autoridad.....	76
3.Comunicación.....	78
4.Afectividad.....	82
5.Proveeduría Económica.....	84
6.Otras Relaciones Familiares.....	86
7.Género.....	88
CAPITULO II.....	91
CAPITULO III.....	93
CONCLUSIONES.....	95
REFERENCIAS.....	97
ANEXOS.....	102

Lista de tablas

Tabla 1. Teorías explicativas de la migración.....	22
Tabla 2. Tipo de Migración.....	23
Tabla 3. Migración Primitiva.	26
Tabla 4. Tipos de migracion conservadora e innovadora	27
Tabla 5. Migración 2003	27
Tabla 6. Tasas migratorias.	27
Tabla 7. Matriz de Ruta Metodológica	60
Tabla 8. Análisis de Categorías.....	66

Lista de gráficas

Gráfica 1. Factores en los lugares de origen y destino.....	32
Gráfica 2. Teorías Migratorias.	34
Gráfica 3. Modelo de Gestión de Casos.....	65

Lista de figuras

Figura 1. Dinámica interna de la familia.....	50
Figura 2. Caracterización del grupo familiar.	56
Figura 3. Situaciones familiares que influyen en la migración.....	57
Figura 4. Relaciones familiares.....	58
Figura 5. Cambios familiares.	59
Figura 8. Genograma de la familia estudiada antes del proceso migratorio	93
Figura 9. Genograma de la familia estudiada después del proceso migratorio.....	94

Resumen

Este trabajo tiene como objeto analizar los cambios y permanencias que se dan en las estructuras y dinámicas familiares a partir de un proceso de migración interna, teniendo especial atención en las transformaciones de los vínculos afectivos, de cuidado y la proveeduría económica. De igual manera se logró realizar una caracterización de las prácticas familiares que se generan durante un desplazamiento interno que van a determinar los cambios en los roles al interior de la familia.

Para ello la investigación fue soportada bajo el paradigma comprensivo interpretativo y la teoría etnográfica, con un enfoque cualitativo y un tipo de investigación de caso, por lo tanto se trabajó con tres categorías y sus respectivas subcategorías delimitadas de la siguiente manera: en primer lugar la estructura familiar referida a la composición y recomposición familiar a través del proceso de migración interna. En segundo lugar, las dinámicas internas, las cuales se estudiaron desde los siguientes elementos: roles, normas, comunicación, autoridad, género y por último los vínculos afectivos y de cuidado.

Los instrumentos metodológicos aplicados fueron la entrevista estructurada, la prueba APGAR y el genograma, los cuales arrojando como resultado que los procesos de migración interna afectan a la familia de diversas maneras, estando determinados estos cambios en el fortalecimiento y la funcionalidad de la estructura y la dinámica familiar, ligado a la motivación migratoria y al proceso de adaptación de los miembros al lugar de destino.

PALABRAS CLAVES: Familia, Roles, Dinámica, Estructura, Género, Vínculos, Normas, Comunicación, Autoridad y Migración

Abstract

The purpose of this research is to analyze the changes and continuities that occur in family structures and family dynamics from an internal migration process, with special attention on the transformations of affective and care bonds and the economic support. Likewise, it was possible to make a characterization of family practices that are generated during internal migrations and will determine changes in family roles.

For this, the research was supported under the comprehensive interpretive paradigm and ethnographic theory, with a qualitative approach and a case study methodology. Therefore, two defined categories were used: first, family structure, referred to family composition from internal migration process. Second, the internal dynamics of families, which were studied from: roles, norms, communication, authority, gender, and affective and care bonds.

It were used methodological tools as the structured interview, the Apgar test and the genogram, which produce as result that internal migration processes affect families. These changes are determined by the strength and functionality of family structures and family dynamics. It is linked to the migratory motivation and the adaptation process of family members to their destination place.

Keywords: family, roles, dynamics, norms, communication, authority and migration.

Introducción

La presente investigación tiene como finalidad analizar y describir los cambios y permanencias en las dinámicas y estructuras familiares a partir de un proceso de migración interna, poniendo en perspectiva las motivaciones individuales y grupales para el desarrollo de este ejercicio.

Así como las posibles modificaciones que se pueden presentar en los vínculos y los roles ejercidos por cada uno de los miembros de la familia, además se hará una aproximación a las prácticas que surgen durante un proceso de desplazamiento interno con características inicialmente migratorias la motivación de la mejoría de la calidad de vida y finalmente que cambios y permanencias se presentan en la estructura y dinámica interna.

En el primer apartado de la investigación se presentara los antecedentes migratorios soportados por las entidades encargadas de arrojar las tasas y el número de personas migrantes, tanto en el ámbito mundial como para el caso colombiano entre ellas: la agencia de la ONU para los refugiados (ACNUR), el registro único de víctimas (RUV), el centro de monitoreo de desplazamiento interno (IDCM), y la organización internacional para los migrantes (OIM). Se procede luego a describir el planteamiento del problema y los objetivos que se desarrollan durante la investigación.

El en segundo apartado se hablara de las posturas teóricas y metodológicas realizadas sobre los procesos migratorios en la historia y las nuevas afirmaciones que se presentan en la actualidad sobre la temática con un sentido demográfico, investigativo, etnográfico y sociológico. Así mismo se incluyen los postulados conceptuales sobre la estructura familiar, la dinámica y sus componentes como la comunicación, normas, reglas, género, autoridad y finalmente los vínculos afectivos y de cuidado.

El tercer apartado se ocupa del diseño metodológico utilizado para la recolección de la información, y como soporte en el análisis final de resultados, donde se discuten los hallazgos encontrados en el ejercicio de la investigación corroborando la hipótesis y los objetivos plateados; por ultimo las conclusiones hechas respecto a las técnicas aplicadas sobre los supuestos personales de la temática trabajada.

1. JUSTIFICACIÓN

La presente investigación tiene como objeto realizar una aproximación a la comprensión y el estudio de los cambios y permanencias en las dinámicas familiares desde la perspectiva de los desplazamientos internos, ya sean estos voluntarios o forzados.

Esta investigación se centra en el análisis de un estudio de caso que permitirá a los lectores el acercamiento y comprensión de la temática planteada inicialmente, abordando así uno de los objetos de estudio e intervención profesional desde el trabajo social como lo es la familia.

En todo proceso de desplazamiento ya sea éste interno o internacional en el cual se vean involucradas las familias se generan cambios y modificaciones en cuanto a las relaciones afectivas, de cuidado, económicas y de otra índole que pueden repercutir de manera positiva o negativa dentro de las dinámicas y estructuras familiares. Por lo tanto es necesario preguntarse ¿Cómo cambian las relaciones familiares productos de un proceso de desplazamiento interno? ¿Por qué motivos se produce este desplazamiento? y ¿Cuáles son las relaciones que permanecen o se consolidan aun después de haber migrado?, estas preguntas nos llevaran a establecer como las familias afrontan este tipo de procesos.

Para ello se dará una definición de familia y dinámica interna con el propósito de dar a conocer la importancia de la investigación.

Hablar de familia, es de alguna manera es referirse al soporte tanto económico como emocional, de cuidados fraternales que rebasan el tiempo y la distancia. También es, mencionar aspectos como herencias culturales de formas de conductas que se aprenden, se repiten y se transmiten de generación en generación. De estilos de lenguaje que hacen de esta situación propia que la diferencia de una de la otra organización domestica llamada familia, y que le hace propia.

Según Liamant y Milliams (1979) “la familia es la célula básica de la sociedad y procede a cualquier núcleo, ya sea el clan, tribu o el estado, no hay institución más importante que la familia”.

La familia en términos amplios:

No solo es el lugar donde se origina vida biológica sino también en donde da principio y se plasma la vida moral, mental, social y emocional de los nuevos seres que llegan a la existencia.

Es el escenario dinámico donde se sientan las bases de la personalidad, donde se definen los patrones de conducta para el resto de la vida del individuo. (I Capítulo, p. 3).

De acuerdo a estos planteamientos la familia más que una institución, es la suma de partes que a su vez la complementan y la materializan, en ella se instaura y se manifiestan aspectos de su composición y complejidad; que de manera transversal fluye para el desarrollo propio de la misma.

Una de ellas es la estructura, la cual permite mostrar de que formas se puede construir y al mismo tiempo modificar de acuerdo a circunstancias que se presentan a lo largo de la vida.

Es también definida como la organización de las relaciones, los patrones y las reglas que rigen la vida grupal lo que es evidente en los diversos subsistemas que componen la familia.

Montalvo (2001) expresa que la estructura de la familia se construye en la repetición de las pautas transaccionales que operan a lo largo de la evolución.

La estructura se mantiene y se expresa a través de los procesos del sistema familiar. Tales como la comunicación, los roles, las normas y las reglas.

Ya planteados las siguientes definiciones, la familia ha trascendido históricamente a lo largo del tiempo permitiendo esclarecer porque pueden darse ciertas particularidades dentro de la misma.

En ella convergen acciones propias del hombre tales como creencias, patrones culturales y de comportamiento, ciclos, interacción social interna y externa, y funciones dentro de este conjunto.

Podría resumirse que la familia se manifiesta y se construye según la configuración que le dan sus miembros, evidenciándose al exterior las acciones mismas, es ahí donde la familia más que un agente de cuidado y sostenimiento es la base de la formación del hombre en las diferentes dimensiones que lo conforman.

Por lo tanto, definir la familia es más que un cumulo de características, es un mundo donde se interactúa, donde existe un intercambio de satisfacciones y necesidades entre sus miembros; ligado a la construcción y desarrollo aspiraciones y fracasos, es ahí donde el ser humano toma conciencia de la persona que es y lo que ofrece al mundo.

Para ello se tomará a la familia como un agente principal de investigación en el ejercicio, y así mirar los cambios y permanencias que se dan al interior de la familia, de acuerdo a un proceso de migración interna y la influencia en la estructura y dinámica interna.

Además, es indispensable comprender cómo se manifiesta la migración interna y sus implicaciones tanto sociales como poblacionales. Para tal fin se ampliara la temática con los siguientes informes dados a continuación.

Según datos de la agencia de la ONU para los refugiados, (ACNUR) en Colombia “desde 1997 al 1 de diciembre de 2013 han sido registradas oficialmente 5.185.406 personas desplazadas internas con un impacto desproporcionado en la población afrocolombiana y las comunidades indígenas”, de estos 99.150 han sido desplazados en el año 2012, además los departamentos con mayor concentración de desplazamientos masivos durante el 2013 fueron Nariño, Antioquia y Choco y magdalena.

De acuerdo con el registro único de victimas (RUV):

Los departamentos en donde se ha presentado el mayor número de personas afectadas por el desplazamiento son Antioquia (924.140 personas), Bolívar (411.610), Magdalena (328.660), Chocó (273.420) y Nariño (239.107); en estos cinco departamentos se concentra el 45% del total de las víctimas de desplazamiento. El caso de Antioquia es emblemático en cuanto al conflicto armado en el país, ya que duplica el número de población desplazada. Esta diferencia tan significativa está relacionada con las múltiples dinámicas violentas que se han dado desde la década de los noventa hasta ahora en regiones como las de Urabá, Oriente Antioqueño, Nudo de Paramillo, Bajo Cauca Antioqueño y recientemente en el Nordeste y en Medellín, en donde la confluencia de grupos armados ilegales en disputa por el control de distintos tipos de recursos genera afectaciones directas sobre la vida, libertad, integridad y seguridad de la población. (Unidad para la Atención y Reparación de Víctimas, 2013, p. 13).

El desplazamiento en Colombia ha tenido causas tanto económicas, como sociales y políticas. Entre estas causas destacan “la disputa por el control de la tierra, la búsqueda de mejores condiciones de vida y las persecuciones” (Niño, 1999).

De acuerdo a diccionario de acción humanitaria y cooperación al desarrollo se entiende por desplazamiento interno a “Personas o grupos de personas que han sido forzadas u obligadas a abandonar sus hogares o lugares de residencia habitual, en particular como resultado de o para evitar los efectos del conflicto armado, situaciones de violencia generalizada, violaciones de derechos humanos o desastres naturales o causados por el hombre, y que no han cruzado fronteras reconocidas internacionalmente” (Naciones Unidas, documento E/CN.4/1992/23).

Se agrega que:

A finales del 2014, 38 millones de personas alrededor del mundo tuvieron que abandonar sus hogares debido a conflictos armados y violencia generalizada, y estaban viviendo en desplazamiento en el interior de su propio país.

A lo largo del año 2014, once millones de personas se vieron obligadas a desplazarse, lo que equivale a 30.000 personas huyendo a diario. En los últimos 10 años en los que el centro monitoreo de desplazamiento interno (IDMC) en que ha presentado informes globales, nunca se había registrado una estimación tan alta del número de nuevas personas desplazadas en el año 2014 (Centro de Monitoreo de Desplazamiento Interno & Consejo Noruego para Refugiados, 2015, p. 1).

Para ello el centro de monitoreo de desplazamiento interno (IDMC) realizó un estudio a nivel mundial con el propósito de recoger los datos exactos de la cantidad de población desplazada al año 2014, y en América Latina hay 436.500 nuevos desplazados; llegando a un acumulativo de desplazamientos al menos de 7 millones. Específicamente para Colombia se registraron 6.044.200 desplazados internos, comprendido en el 12% total de la población. Más del 63% de los Desplazados en Colombia viven por debajo del umbral de pobreza y el 33% vive en condiciones extremas de pobreza Centro de Monitoreo de Desplazamiento Interno & Consejo Noruego para Refugiados, 2015, p. 4).

Pero no se pueden dejar de lado otras perspectivas tal y como lo menciona la Organización Internacional para los Migrantes (OIM) a principio del siglo XXI, se considera la migración como uno de los temas mundiales determinantes; puesto que como nunca antes en la historia de la humanidad, cada vez son más las personas que se trasladan de un lugar a otro. Actualmente, hay cerca de **192 millones de personas viviendo fuera de su país de origen**, lo cual representa alrededor del 3% de la población mundial.

Eso significa que **una de cada treinta y cinco personas en el mundo es migrante**. Entre 1965 y 1990, el número de migrantes internacionales aumentó en 45 millones: una tasa de crecimiento anual de cerca de 2,1%. La tasa de crecimiento anual actual es de casi el 2,9%.

La temática migratoria comprende diversas perspectivas. Un creciente número de personas reconoce que la migración es un componente esencial e inevitable de la economía y la vida social de cada país, y que si se encauza la migración de forma ordenada y adecuada puede ser beneficiosa tanto para los individuos como para las sociedades. Entre las múltiples y complejas dimensiones de la migración cabe señalar:

La migración laboral, la reunificación familiar, la migración y seguridad, la lucha contra la migración irregular, la migración y comercio, los derechos de los migrantes, la migración y salud, la integración, la migración y desarrollo.

El panorama migratorio está cambiando significativamente. Constantemente, emergen nuevos retos y las tendencias demográficas, económicas, políticas y sociales a nivel mundial inciden en dicho panorama. Un país que en un momento determinado registra una tendencia neta a la emigración porque las personas buscan nuevas oportunidades en el extranjero puede, en un lapso de tiempo muy corto, convertirse en un país que atrae a un caudal de migrantes y personas que retornan. El caso contrario también suele ocurrir, cierta región de un país puede verse afectada por circunstancias económicas sociales u otras, por ejemplo, desastres naturales, que repercutirán directamente en los movimientos de población.

Los encargados de formular y llevar a la práctica política deben desarrollar una perspectiva global del fenómeno multidimensional de la migración con el fin de encauzarlo eficazmente. Para lidiar con las presiones de la migración en este siglo se requiere un enfoque

integral y cooperativo de cara a la gestión de la migración internacional. Tal enfoque deberá abarcar políticas y programas de migración y desarrollo, migración facilitada, migración reglamentada y migración forzosa. Demás está decir que para poder encauzar la migración los gobiernos no pueden actuar por sí solos.

Hay muchas tendencias globales subyacentes a la movilidad mundial actual, que repercuten tanto en la migración como en la gestión, por ejemplo:

Las tendencias demográficas, las disparidades económicas entre los países en desarrollo y países desarrollados, la liberalización del comercio que requiere una fuerza laboral móvil, las redes de comunicación que conectan todo el mundo, la migración transnacional.

En el siglo XXI, el movimiento de personas será aún más significativo a raíz de estas tendencias: **La liberalización económica, La recesión económica, Los cambios demográficos, El surgimiento de las "redes de migrantes", El surgimiento de la migración transnacional y Pocos países encauzan eficazmente la migración**(Organización Internacional para las Migraciones).

Para finalizar y ya dado este paso introductorio, dentro del plano de la investigación uno de los propósitos es dejar un insumo a la universidad entendida como una propuesta que aporte a futuras intervenciones o análisis de familia en escenarios similares a la investigación que se desarrollara a continuación.

Tanto los procesos migratorios internacionales como los desplazamientos internos tienen una propensión a originar en los individuos como en sus familias nuevas formas de relacionarse, de entender el mundo y de asumir sus vidas. Estas transformaciones repercuten en las dinámicas familiares y en sus estructuras y por tanto deben ser consideradas por las instituciones del estado como por las comunidades académicas en la búsqueda de nuevos conocimientos que permitan asegurar el bienestar de las familias.

Por tanto, se hace necesario indagar como los procesos de desplazamiento interno afectan el funcionamiento de la vida familiar teniendo en cuenta que aproximadamente 6 millones de colombianos se encuentran desplazados por múltiples razones. Siendo esta una realidad creciente

en Colombia y de modo particular en el departamentos de Antioquia, tal y como se hace evidente en los datos de ACNUR.

La vida de una familia que ha pasado por el hecho de un desplazamiento interno, que en múltiples ocasiones no es único, origina tanto en la pareja como en los hijos e hijas y de manera general en todo el núcleo familiar cambios y adaptaciones que les permitan hacer frente a esta nueva realidad. Dichos cambios se evidencian en las dinámicas y la estructura familiar, propiciando nuevas formas de relacionarse, de vincularse afectivamente y de apropiarse de las redes sociales que el nuevo contexto les brinda.

2. PLANTEAMIENTO DEL PROBLEMA

Los procesos de desplazamiento interno generan en las familias cambios dentro de sus dinámicas y estructuras, los cuales están referidos a modificaciones en los roles de los miembros, en las pautas de comportamiento de los hijos o en la proveeduría económica del hogar. Además, las familias se ven obligadas a desplegar estrategias para adaptarse al nuevo contexto social y cultural producto del desplazamiento.

Por lo tanto, se hace necesario estudiar los cambios y permanencias en las dinámicas y estructuras familiares a partir de un proceso de migración interna, de manera tal que se pueda responder a la pregunta ¿Qué tipo de cambios y permanencias se establecen en los vínculos e interacciones familiares a partir de los procesos de desplazamiento interno? y ¿Qué estrategias desarrollan las familias para adaptarse a un nuevo contexto social, económico y cultural?

El análisis de los cambios y permanencia se realizará a través de un estudio de caso, en el cual una familia de Medellín, Antioquia debió desplazarse a la ciudad de Cúcuta perteneciente al departamento de Norte de Santander, por motivos laborales para la mejora de la calidad de vida de sus miembros.

Sin embargo, posteriormente debieron trasladarse nuevamente a Medellín por motivos de desplazamiento interno, ligado a la violencia interna de la ciudad de Cúcuta y el fallecimiento de uno de los miembros de la familia.

De tal manera la familia se ve inmersa en un proceso de desplazamiento interno que motiva diversos cambios en las dinámicas y su estructura, todo ello bajo la influencia de los cambios Culturales, Sociales y Ambiental que generaron inconformidades dentro de los miembros del hogar.

Por lo tanto se hace necesario un análisis de la dinámica familiar, en los aspectos que den cuenta de estas modificaciones, tales como la comunicación, la autoridad, los roles y las normas, entre otros, permitiendo a entrelazar los vínculos familiares afectivos, de cuidado y económicos, y como eje transversal el rol de género dentro de esta familia.

Todos estos cambios suponen para los miembros de la familia adoptar nuevos roles y enfrentar situaciones para los cuales tal vez no estaban preparados. Siendo necesario entonces, estudiarlos y analizarlos de manera tal que se pueden evidenciar las modificaciones en las dinámicas de estas familias y sus implicaciones para todos sus miembros.

3. OBJETIVOS

3.1 Objetivo General

Analizar los cambios y permanencias en las dinámicas y estructuras familiares que se dan a partir de un proceso de migración interna de manera tal que se evidencie como se reconfiguran y modifican las relaciones familiares.

3.2 Objetivos Específicos

- Identificar las modificaciones que sufren las estructuras y las dinámicas familiares a partir de un proceso de migración interna.

- Caracterizar las prácticas que se generan durante el proceso desplazamiento interno de manera tal que se evidencien los cambios y permanencias en la estructura y dinámica familiar.
- Establecer de qué manera se modifican los roles dentro de la familia producto de un proceso de migración interna.

4. MARCO TEÓRICO

Como este trabajo se centra en la evolución y desarrollo de la migración y sus implicaciones en la familia. Para ello es necesario comprender de donde surge; y las investigaciones realizadas sobre el tema, ligado así a la construcción de teorías que permitirán estudiar comparar y refutar el porqué de las mismas y la aplicación teórica actual en el surgimiento de nuevos estudios.

De acuerdo a Micolta León (2005) en su artículo Teorías y conceptos asociados al estudio de las migraciones internacionales.

Son dos las grandes líneas de trabajo que han guiado los desarrollos teóricos en el estudio de las migraciones: la primera y la más común, es la iniciada por el geógrafo E. G. Ravenstein (1834-1913) a finales del siglo XIX y la segunda, es la que muestra como principal antecedente la obra de W. I. Thomas y Florián Znaniecki “The Polish Peasant in Europe and América” (1918-1920) al analizar la experiencia de los inmigrantes polacos en Estados Unidos a partir de testimonios personales (Criado, 2001; citado por: Cathcart et al, p. 1).

La primera línea, centrada en dimensiones materiales, examina los desplazamientos de población desde un enfoque sociodemográfico y económico (macro y micro). A partir del análisis de censos de población (inicialmente en Inglaterra y luego ampliada a la población de veinte países más, entre ellos España), Ernest Georg Ravenstein estableció unos principios o leyes sobre las causas de las migraciones. Dichas leyes han sido definidas como un conjunto de proposiciones empíricas generales, que describen las relaciones migratorias entre orígenes y

destinos a partir de la observación de una serie de regularidades en los procesos migratorios (Cathcart et al, p. 2).

“Para Ravenstein la principal causa de las migraciones son las desigualdades económicas entre los países de origen y los de destino. Así, el motor de las migraciones, son las disparidades regionales en niveles de renta y volumen de empleo, además de la inadecuada distribución territorial de la fuerza de trabajo.

El autor de forma implícita fue quien utilizó por primera vez el marco analítico *atracción–repulsión*, o factores *pully push*” (Cathcart et al, p. 1); teniendo en cuenta que la decisión de emigrar puede ser adoptada respondiendo a factores que operan en el lugar de residencia o de partida, a factores que operan en el lugar de destino o a una combinación de ambos.

“La segunda línea, fija su atención en las implicaciones psicosociales del hecho migratorio, cuestión que se estudia a partir del análisis de factores culturales y psicosociológicos.” Ravenstein; 1889; citado por: Cathcart et al, p.2).

De las dos líneas (la de Rubinstein y la de Thomas y Znaniecki) se ha dicho que son polarizadas. La primera deja de lado los procesos, las causas y los efectos sobre los inmigrantes, en tanto la segunda pierde la perspectiva global del fenómeno (Criado, 2001; citado por: Cathcart et al, p. 2).

Tabla 1. Teorías explicativas de la migración

Fuente: Micolta, 2005.

4.1 Tipología General de la Migración

De acuerdo con Elizaga y Macisco (1975). Afirman que hablar en términos de cifras y porcentajes al igual que fechas para describir la migración no es posible, ya que no existe manera exacta de medir en tiempo y espacio el desarrollo de la misma. Pues la migración es un hecho, circunstancial al ser humano ya que coyunturalmente este proceso avanza a pasos agigantados, sustentado en que la población está en constante movimiento y los censos no bastan para soportar y determinar con veracidad el número exacto que existe en la actualidad de migrantes internos como internacionales.

Estos autores afirman que los procesos migratorios han estado presentes en el desarrollo de la humanidad desde siempre, puesto que los mismos son necesarios para el desarrollo social. Por lo tanto, la migración se da o se ve permeada en la medida en que algo cambia; desde el simple hecho que obliga a la población a moverse por diversas razones que serán soportadas a continuación por las siguientes teorías.

La mayoría de los estudios sobre migración internacional se concentran en el movimiento desde o hacia un país determinado, y prácticamente todas las obras restantes, algo más amplias, se ocupan de una época histórica aislada. Por otra parte, por lo general, se pone de relieve el aspecto descriptivo más bien que el analítico, de modo que el marco teórico en que se colocan estos datos limitados es con frecuencia bastante primitivo.

En este trabajo, se pretende reunir en una tipología, algunos de los análisis más significativos, tanto de la migración interna como de la internacional, como un paso hacia una teoría general de la migración. El modelo más conocido para el análisis de la migración es la tipología construida hace algunos años por Fairchild.

Tabla 2. Tipo de Migración

MIGRACION DESDE	MIGRACION HACIA	MOVIMIENTO PACÍFICO	MOVIMIENTO BÉLICO
CULTURA INFERIOR	CULTURA SUPERIOR		INVASIÓN
CULTURA SUPERIOR	CULTURA INFERIOR	COLONIZACIÓN	CONQUISTA
CULTURAS ES UN MISMO NIVEL		INMIGRACIÓN	

Fuente: Elizaga & Macisco, 1975.

Según Petersen (1958; citado por Elizaga & Macisco, 1975, p. 10) la clasificación de Fairchild sirve para ilustrar dos puntos generales: que es útil explicar claramente la estructura lógica de una tipología, y que hay que seleccionar con cautela los criterios según los cuales se diferencian de los diversos tipos.

Con. Esto, se puede manifestar que hay una tipología sobre las migraciones construida teóricamente; que incluye cinco clases generales de migración: primitiva, forzosa, impulsada, libre y masiva.

4.2 Universales Psicológicas

Junto con la mayoría de los analistas de la migración, Fairchild da a entender que en todas partes el hombre es sedentario y que permanece inmóvil hasta que alguna fuerza lo obliga a moverse. Igual que la mayoría de los universales psicológicos, éste puede confrontarse con su opuesto: el hombre migra a causa de un impulso que lo lleva a la vida errante (*wanderlust*).

Y al igual que todos los universales semejantes, éstos no logran explicar la conducta diferencial: si todos los hombres son sedentarios (o migratorios) "por naturaleza", ¿por qué algunos migran y otros no? Si se emplea una metáfora simplista, al menos debiera ser tan compleja como su análogo mecánico, que incluye no sólo el concepto de fuerzas sino también el de inercia.

De este modo sería mejor decir que un grupo social en reposo, o un grupo social en movimiento (e.g., los nómadas), tienden a permanecer en ese estado a menos que se lo impulse a cambiar; porque junto con cualquier patrón posible de vida se desarrolla un sistema de valores en apoyo de ese patrón.

Por otro lado el impulso hacia la vida errante (*wanderlust*) y lo que podría llamarse el impulso a permanecer asentado en un lugar (*sitzlust*) no son útiles como universales psicológicos, ya que no existe un patrón que determine el porqué de los impulsos, por lo menos sugieren un criterio para establecer una distinción significativa.

Algunas personas migran como un medio de alcanzar lo nuevo. Denominemos a esta migración *innovadora*. Otros migran en respuesta a un cambio en las condiciones, para conservar lo que ya tenían; se mudan geográficamente a fin de permanecer donde están en todos los demás aspectos.

El hecho de que la conocida polaridad impulso-atracción denota una cualidad sedentaria universal es, sin embargo, sólo uno de sus defectos. Los factores de impulso que se supone que "causan" la emigración por lo común comprenden un conjunto bastante heterogéneo, que va desde la crisis agrícola hasta el espíritu aventurero, desde el desarrollo de la marina mercante hasta la superpoblación.

Pocas veces se intenta establecer una diferencia entre las causas subyacentes, las facilidades del medio, los precipitantes y la motivación. En particular, si no establecemos una diferencia entre la motivación de los emigrantes y las causas sociales de la emigración —es

decir, si no tomamos en cuenta el nivel de aspiraciones de los emigrantes— nuestro análisis no tendría claridad lógica.

Las penurias económicas, por ejemplo, pueden calificarse con propiedad como una "causa" de la emigración sólo si existe una correlación positiva entre las penurias, comoquiera que se las defina, y la propensión a migrar (Elizaga y Macisco, 1975, p. 42-43).

4.3 Migración Primitiva

La primera clase de migración a definirse es la que resulta de un impulso ecológico, y que llamaremos migración *primitiva*. Aquí, entonces, migración primitiva no denota el ir y venir de los pueblos primitivos como tales, sino más bien un movimiento relacionado con la incapacidad del hombre para hacer frente a las fuerzas naturales.

Puesto que la reacción frente al deterioro del medio físico puede ser la acción correctiva o la emigración, depende de la tecnología al alcance del pueblo afectado. Existe, sin embargo, una tendencia a asociar la migración primitiva en este sentido más limitado con los pueblos primitivos.

Otro de los aspectos importantes es que les es indiferente hacia dónde se dirigen, los hombres migran como fluyen los líquidos, a lo largo de las líneas de menor resistencia. Los migrantes conservadores sólo buscan un lugar donde puedan reanudar su antigua forma de vida, y cuando lo logran están satisfechos. A veces no lo logran, y cualquier migración, por lo tanto, puede estar asociada con un cambio fundamental en la cultura (Elizaga & Macisco, 1975, p. 45-46).

Tabla 3. Migración Primitiva.

PRIMITIVA	VAGABUNDOS	VAGABUNDO DE LOS PUEBLOS
		VAGABUNDO MARÍTIMO
	ANDARIEGOS	RECOLECCIÓN
		NOMADISMO
	HUIDA DE LA TIERRA	

Fuente: Elizaga, Macisco, 1975.

Estos son los tipos de migración establecidos por impulsos y controles ecológicos, por lo general geográficos, pero algunas veces sociales.

4.4 Las Migraciones Forzadas e Impulsadas

Si en las migraciones primitivas el agente activante es la presión ecológica, en las migraciones forzadas este agente es el estado o alguna institución social funcionalmente equivalente. Resulta útil separar esta clase de migración *impulsada*, en la cual los migrantes conservan cierta facultad de decidir respecto a si se van o no, y migración *forzada*, en la cual no disponen de esa facultad. A menudo es difícil de establecer el límite entre ambas, el punto en que la opción se torna nominal. Análíticamente, sin embargo, la distinción es clara, e históricamente sucede así con frecuencia.

Un segundo criterio mediante el cual podemos delinear los tipos de migración forzada o impulsada es su función, definida no por el migrante sino por el agente desencadenante. Se puede inducir a las personas a trasladarse simplemente con el objeto de que su patria se libre de ellas; esta migración, puesto que no provoca por lo común un cambio en la forma de vida de los migrantes, es análoga a la migración conservadora y puede incluirse dentro de ella.

Otras personas son inducidas a trasladarse para que su potencial de trabajo pueda ser utilizado en otro lugar; esta migración, que constituye un cambio de los patrones de conducta así como de localidad, se denomina innovadora (Elizaga & Macisco, 1975, p. 48-49).

Se definen así cuatro tipos, que son los siguientes:

Tabla 4. Tipos de migración conservadora e innovadora

	IMPULSADA	FORZOSA
PARA LIBERARSE DE LOS MIGRANTES (CONSERVADORA)	HUIDA	DESPLAZAMIENTO
PARA UTILIZAR EL TRABAJO DE LOS MIGRANTES (INNOVADORA)	TRÁFICO DE PEONES ORIENTALES	TRÁFICO DE ESCLAVOS

Fuente: Elizaga, Macisco, 1975.

En toda la historia de la humanidad, la *huida* ha sido una forma importante de migración. Cuando quiera que un pueblo más fuerte se traslade a un nuevo territorio, puede provocar la huida de los ocupantes anteriores más débiles.

Es útil distinguir dos clases entre los individuos que han huido de su tierra natal: los *emigrados*, que consideran que su exilio es temporal y que viven en el extranjero en espera del día en que puedan volver, y los *refugiados*, que tienen la intención de establecerse en forma permanente en el nuevo país. En circunstancias que de otro modo son similares, la adaptación cultural de estos últimos es, presumiblemente, mucho más rápida que la de los que aún viven espiritualmente en otro país (Elizaga & Macisco, 1975, p. 50).

4.5 Migración Libre

En los tipos de migración hasta aquí discutidos, la voluntad de los migrantes ha sido un factor relativamente sin importancia. La migración primitiva es el resultado de la carencia de

medios para satisfacer necesidades fisiológicas básicas, y en la migración forzosa (o impulsada) los migrantes son en gran medida pasivos.

Imperceptiblemente la migración de personas en busca del nuevo mundo dio origen a la segunda etapa, el período de la *migración en grupos*: la migración, por ejemplo, de comunidades pietistas bajo la dirección de su pastor o de otra persona de autoridad reconocida. Aun cuando no estuviesen asociados entre sí, por su adhesión a una secta disidente, los emigrantes se agrupaban para su protección mutua durante el azaroso viaje y, al término de éste, en contra de la soledad y de los indios a menudo hostiles. Nuevamente, la importancia de esta migración en grupos no radicó en su tamaño sino en el impulso adicional que significó (Elizaga & Macisco, 1975, p. 53).

4.6 La Migración Masiva

La migración libre es siempre bastante pequeña, ya que los individuos fuertemente motivados a buscar la novedad o el progreso no son muy comunes. El atributo más significativo de los pioneros, como sucede en otros aspectos de la vida, es que señalan las rutas que otros han de seguir, y sucede a veces que el número de los que lo hacen crece hasta convertirse en una vasta corriente. La migración se convierte en moda, en un patrón establecido, en un ejemplo de conducta colectiva. Una vez bien establecido, el crecimiento de un movimiento semejante es semiautomático: mientras existan personas para emigrar, la causa principal de las migraciones es la emigración previa.

Otras circunstancias obran como incentivo o para disuadir, pero lo hacen dentro de este marco de actitudes: todos los factores, con excepción del crecimiento de la población, son importantes, principalmente en términos de la conducta establecida.

Como ya hemos observado, cuando la emigración se ha establecido como patrón *social*, ya no es pertinente averiguar acerca de las motivaciones *individuales*. Porque el individuo se encuentra según la frase de Lindberg, en un "estado de equilibrio inestable", en el cual basta un impulso muy pequeño en cualquiera dirección para decidir su camino. De ahí que los motivos

que atribuye a su emigración sean triviales, o, más probablemente, las generalidades que cree que se esperan de él (Elizaga & Macisco, 1975, p. 54).

En un análisis más general, es útil distinguir entre dos tipos de movimiento masivo de acuerdo con el lugar de destino: *asentamiento*, como el que describe Lindberg, y *urbanización*, o migración masiva hacia un pueblo más grande o ciudad. En principio, aquí no se hace ninguna diferencia entre migración interna e internacional, porque los fundamentos del cambio rural-urbano tan característico de la era moderna, son generalmente los mismos, sea que los nuevos habitantes de la ciudad hayan cruzado o no una frontera nacional (Elizaga & Macisco, 1975, p. 55).

Según Germani (1965). Si bien la urbanización es un proceso complejo que comprende muchos aspectos diferentes, no hay duda de que las migraciones internase internacionales constituyen los más importantes, no sólo porque la mayor parte del crecimiento demográfico urbano es causado por movimientos de población, sino también en virtud del hecho de que la migración misma, como proceso social, es una expresión de los cambios básicos que están transformando al mundo e un planeta de aldeas y desiertos en un planeta de ciudades y metrópolis.

En el análisis de la migración podemos distinguir por lo menos tres procesos principales: la decisión de emigrar, el traslado real y la aculturación en la sociedad urbana (Eisenstadt, 1954, cap. 1). Si bien la mayoría de los estudios se ocupan principalmente del tercero, nosotros incluiremos las tres etapas en nuestra discusión. En todo caso, el estudio de la aculturación requeriría el conocimiento y la comprensión de todo el proceso de migración, incluyendo el proceso que ocurre en el lugar de origen y tiene por resultado la decisión de emigrar y el traslado físico real a la ciudad.

4.7 Marco de Migraciones desde el Tipo Rural hacia el Tipo Urbano

Hay focos básicos alrededor de los cuales se puede centrar la discusión de la migración interna. Estos son: 1) determinantes, 2) migración selectiva y diferencial, 3) proceso migratorio, y 4) consecuencias de la adaptación. También es importante distinguir entre los niveles estructurales individuales y sociales de análisis.

En determinantes el método del sistema social es una manera de contemplar los factores asociados a la migración. En toda sociedad emergen patrones normativos alrededor de las áreas básicas de comportamiento. Estos conjuntos de normas sociales o reglas de comportamiento se llaman instituciones. La estructura social se refiere a la combinación de instituciones ordenadas de acuerdo a las funciones que realiza cada una. La estructura social es la columna vertebral del sistema social y, como tal, proporciona un marco útil para el estudio de la migración interna. Desde esta perspectiva, los sistemas sociales rurales y urbanos ejercen presión sobre los individuos para que migren (o se queden). La migración se considera en términos de las fuerzas institucionales tanto de las zonas de origen como de destino y, naturalmente, el nivel de interrelación entre los sistemas también afecta las corrientes de migración (Elizaga & Macisco, 1975, p. 91).

A continuación se verá la estructura del gráfico, el cual representa los cuatro focos básicos sobre la discusión que se manifiesta respecto a la migración interna.

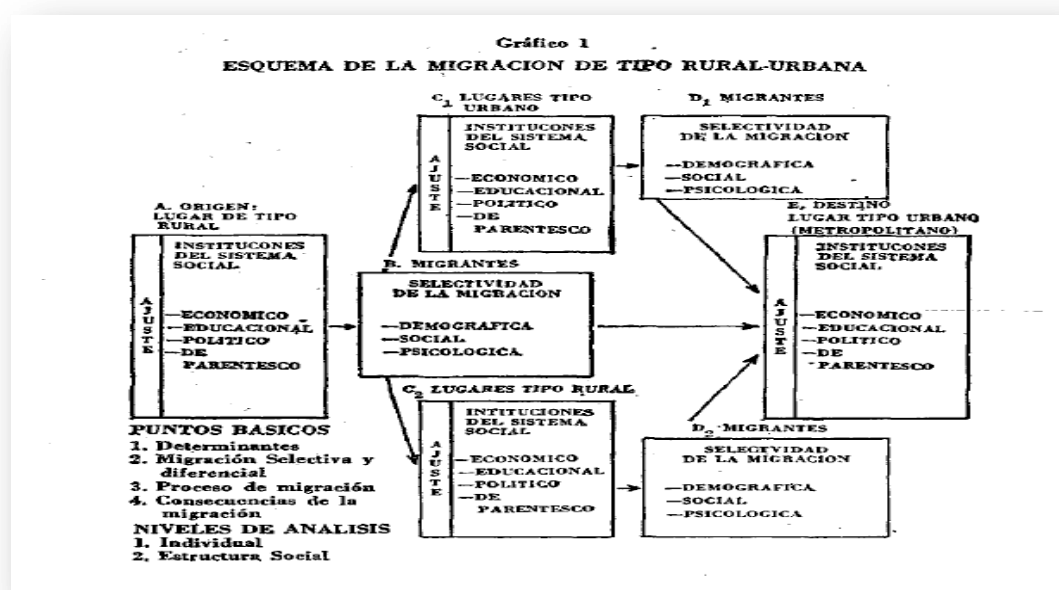

Fuente: Elizaga, Macisco. (1975).

La migración selectiva se refiere a las comparaciones en el lugar de origen. Se ha criticado la falta de comparaciones respecto del lugar de origen en muchos estudios. Sin embargo, lo que a uno le interesa son las determinantes y las consecuencias para la adaptación

que tiene la emigración para el sistema social de la zona de origen, en tal caso las comparaciones con la población de origen pueden ser más útiles.

Del proceso migratorio, se refiere al número y tipo de traslados realizados por un migrante. Es posible que los migrantes tengan experiencias diferentes, comenzando con su lugar de nacimiento y culminando con su actual lugar de residencia. El proceso migratorio tiene consecuencias para la adaptación del migrante así como también para la composición de la población de las estructuras sociales de origen y de destino (Elizaga & Macisco, 1975, p. 93).

4.8 Definición de las Migraciones

De una manera general, las migraciones se definen como un cambio permanente o semipermanente de residencia. No se colocan limitaciones respecto a la distancia del traslado o respecto a la naturaleza voluntaria o involuntaria del acto, y no se establece una distinción entre las migraciones externas e internas.

FACTORES DEL ACTO MIGRATORIO

Los factores que entran en la decisión de migrar y el proceso migratorio, pueden resumirse bajo cuatro epígrafes:

1. Factores asociados con la zona de origen.
2. Factores asociados con la zona de destino.
3. Obstáculos intervinientes.
4. Factores personales.

Los tres primeros se indican esquemáticamente en el gráfico 1. En toda zona existen innumerables factores que actúan para retener a las personas dentro de la zona o para atraer a las personas hacia ella, y existen otros que tienden a rechazarlas. Estos se muestran en el diagrama con los signos + y —. Hay otros, que se señalan con un 0, frente a los cuales las personas se muestran esencialmente indiferentes.

Evidentemente la serie de + y —, tanto en el lugar de origen como de destino, se define en forma diferente para cada migrante clases de personas que reaccionan de manera similar ante las mismas series generales de factores en los lugares de origen y de destino. En realidad, puesto que nunca podemos especificar la serie exacta de factores que impulsa o prohíbe la migración de una persona determinada, en general sólo podemos exponer algunas que parecen ser de especial importancia y anotar la reacción general o media de un grupo considerable (Elizaga & Macisco, 1975, p. 113).

Gráfica 1. Factores en los lugares de origen y destino

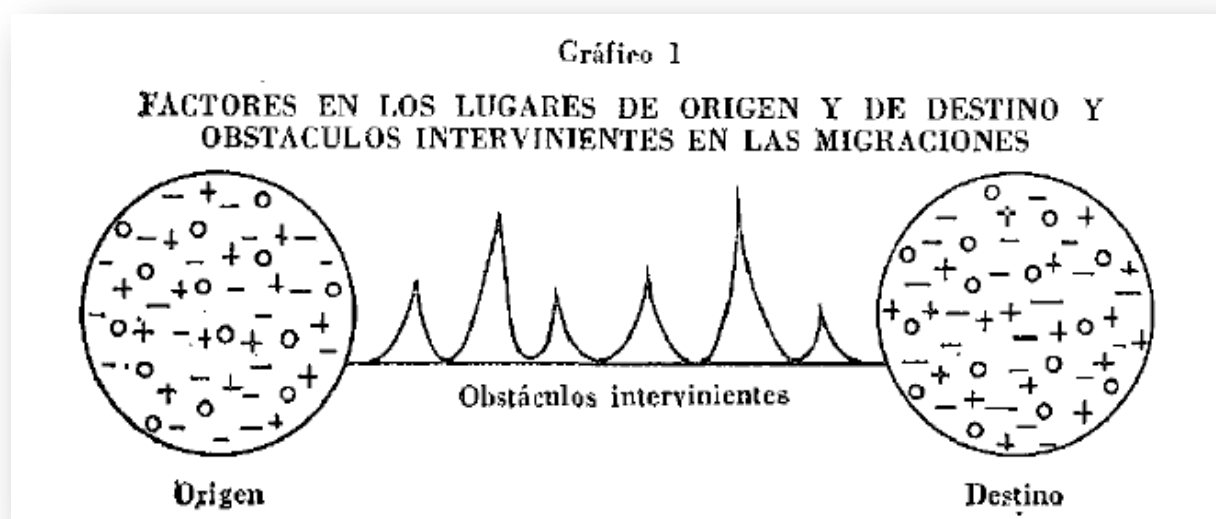

Fuente: Elizaga, Macisco, 1975.

4.9 Características de los Migrantes

Las migraciones son selectivas, los migrantes que responden principalmente a los factores positivos en el lugar de destino tienden a constituir una selección positiva, Los migrantes que responden primordialmente a los factores negativos en el lugar de origen tienden a constituir una selección negativa; o allí donde los factores negativos son abrumadores para grupos enteros de población, puede que no estén seleccionados en absoluto, Tomando a todos los migrantes en

conjunto, la selección tiende a ser bimodal, El grado de selección positiva aumenta con la dificultad de los obstáculos intervinientes, La propensión más intensa a migrar en ciertas etapas del ciclo vital es importante en la selección de los migrantes, Las características de los migrantes tienden a ser intermedias entre las características de la población en el lugar de origen y la población en el lugar de destino.

En resumen, se ha elaborado un esquema sencillo para las migraciones y de acuerdo con éste, han sido formuladas ciertas hipótesis en relación al volumen de las migraciones, al establecimiento de la corriente y contracorriente y a las características de los migrantes. Se ha tenido como finalidad la construcción de una serie relacionada de hipótesis dentro de un marco general y la labor prosigue hacia un mayor desarrollo respecto a la asimilación de los migrantes y respecto al efecto que se produce en las zonas que ganan y en las que pierden (Elizaga & Macisco, 1975, p. 114).

Por último se dará a conocer la última teoría utilizada para la comprensión de las teorías métodos y factores sociológicos que influyen en los procesos de migración interna en América Latina.

Según Hanson y Simmons (1968). sobre la senda de los roles: concepto y procedimiento para estudiar a migración hacia las comunidades urbanas. Cuando un adulto migra desde una comunidad rural hacia la ciudad, ingresa a un mundo de roles que no le son familiares, de nuevas relaciones sociales y de patrones diferentes de conducta. A través de la socialización en la cultura y la organización social de la comunidad rural, desarrolla una comprensión de aquella comunidad con sus posiciones sociales reconocidas y con los preceptos y conducta en la función que se asocia con estas posiciones.

En la ciudad debe producirse un proceso de re-socialización si el migrante ha de transformarse en un participante eficaz en la vida urbana. A través de la interacción con otras personas dentro del marco urbano, estará en situación de adquirir una mayor o menor comprensión de la estructura social de la ciudad y de los preceptos de la conducta, que se asocian con estas nuevas y diferentes posiciones (Elizaga & Macisco, 1975, p. 129).

4.9 Teorías Migratorias

Gráfica 2. Teorías Migratorias.

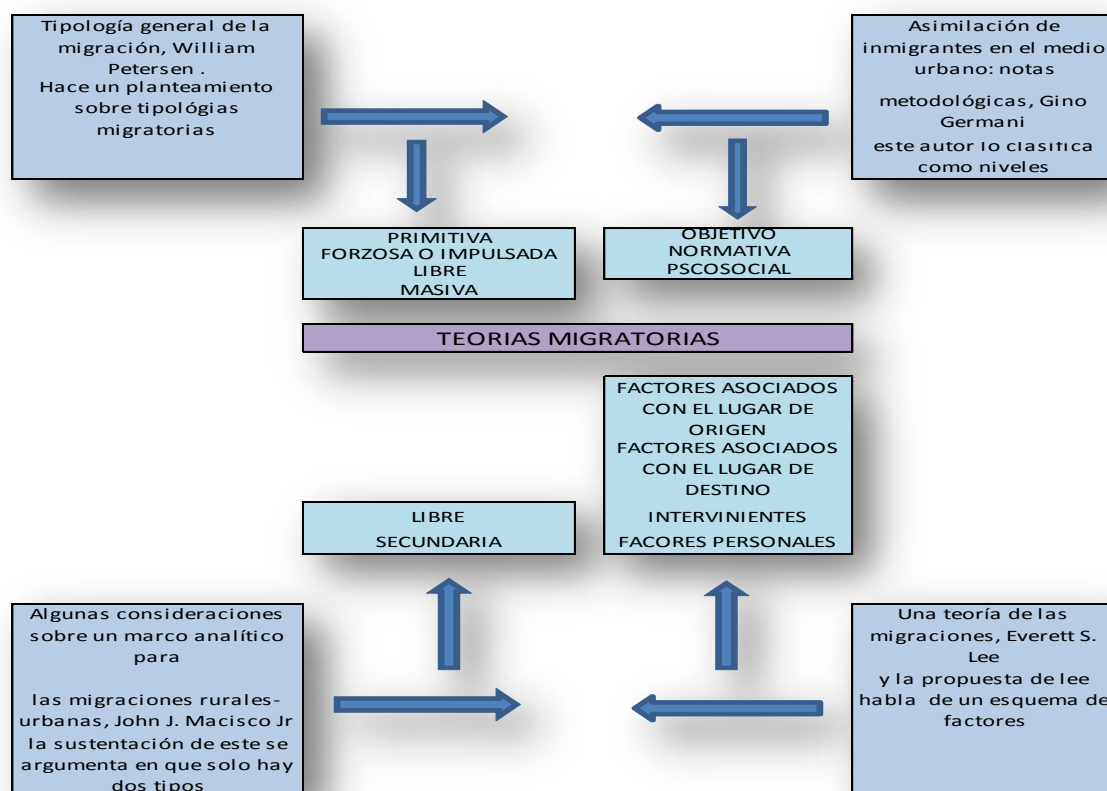

Fuente: Elaboración Propia, 2016.

De acuerdo a los planteamientos enunciados por los diferentes autores que menciona Elizaga, sobre las teorías migratorias a nivel mundial y que están asentados en diversos escenarios. La estructuración teórica de las mismas se sitúa en aspectos sociodemográficos de la época y los estudios sobre migración son escasos así como el desarrollo de las investigaciones es limitada.

Pero el propósito no es quedarse en las debilidades o vacíos del estudio de migraciones en la historia de la humanidad, sino desarrollar un compuesto teórico y metodológico que permita entender y comprender esta realidad; y que acciones se pueden tomar para futuras mejoras en estudios próximos relacionados con procesos migratorios.

Es ahí donde *Jorge Rodríguez Vignoli (2011, p 135-167). Presenta un análisis más cercano a la realidad colombiana, centrado en “migración interna en ciudades de América latina: Efectos en la estructura demográfica y la segregación residencial”.*

Manifiesta inicialmente que las disparidades sociodemográficas territoriales y la categorización de las poblaciones que han hecho parte de la migración, genera una segregación residencial en la realidad de Latinoamérica, comprendido teóricamente a partir de tres fuentes como: la selectividad migratoria por condiciones demográficas y socioeconómicas, el crecimiento vegetativo de los diferentes grupos demográficos y socioeconómicos, el cambio estructural de la ciudad debido al envejecimiento y el aumento transversal de la educación y otros factores.

El autor sustenta que para llegar a encontrar resultados óptimos sobre las tres fuentes es necesario contar con herramienta metodológicas vitales, sin embargo hay dilemas teóricos y prácticos para la continuación de los estudios que aún no son claros, ya que en América latina el principal problema es la omisión y los bajos estándares de calidad para dichas investigaciones.

Es desde ahí que el investigador se centra en la segregación residencial para comprender los flujos migratorios que se gestan desde el campo hacia la ciudad o a las grandes metrópolis, para ello se dará definición al concepto y así entender los antecedentes y posicionamientos teóricos sobre la migración en América latina.

Desde los orígenes de la sociología urbana ha predominado en ciencias sociales una perspectiva a la que llamaremos enfoque clásico de la segregación residencial, donde el término ha sido -y sigue siendo- mayormente utilizado para designar la simple constatación empírica de que familias o individuos de similares características tienden agruparse en el espacio, es decir, a localizar sus residencias más próximos entre sí que respecto a otros grupos.

Este enfoque clásico se caracteriza por conceptualizar la segregación residencial 1) como una simple relación espacial, donde 2) cualquier grupo desigualmente distribuido en el espacio es un grupo segregado, y que 3) se da entre grupos, sin discriminar entre los grupos segregados propiamente dichos y aquellos grupos que los segregan. Dentro de este enfoque se reconocen generalmente dos grandes tipos o clases de segregación: la étnica o racial por un lado (grupos definidos por su nacionalidad, religión, raza, etnia, idioma, etc.) y la socioeconómica por el otro (nivel de ingresos, educación, categoría ocupacional, etc.).

Existirían así mismo otros tipos de segregación como, por ejemplo, entre grupos de edad, grupos de diferente sexo y hasta de grupos definidos por simples gustos y preferencias; así, desde la perspectiva clásica, no sólo ricos y pobres, o nativos y extranjeros, sino también, hombres y mujeres, jóvenes y adultos o incluso simpatizantes de distintos clubes de fútbol se consideran segregados si se encuentran desigualmente distribuidos en el espacio; o en otras palabras, si sus respectivas proporciones en alguna zona de la ciudad difieren de sus proporciones en la ciudad en su conjunto (Martín, 2014).

Es importante que para el análisis de flujos migratorios se preste mayor atención a la magnitud y selectividad, que no solo se da en las zonas de origen sino también en las de destino; sustentado en que generalmente es previsible la constante aparición de grupos migratorios; debido a las razones por las cuales se toma la decisión de migrar.

Rodríguez manifiesta que los estudios realizados en América latina la atañen netamente a sociólogos donde a pesar de que las investigaciones se concentran en cambios culturales como en el impacto que se genera en las ciudades por los flujos migratorios, así como lo menciona Elizaga (1975) eran limitados al plano estrictamente demográfico.

Es ahí donde el autor se centra en los efectos de la segregación y la falta de exploración frente al tema imposibilitando la aplicación de procedimientos para la medición ya que los investigadores no consideraban que fuera un tema prioritario.

El efecto demográfico de la migración ha tenido varios impactos en la población ya que es un asunto relacionado con la atracción y la expulsión que se hace manifiesto en las oportunidades que tiene la ciudad, pero que también trae más incertidumbre en aspectos como empleo, educación superior, vivienda digna asimilación de grupos sociales creencias etc.

Por consiguiente la atracción a la ciudad ya no es tan permanente como en años anteriores, porque para muchos de los migrantes sea cual sea el motivo siempre habrá arraigo a lo que se dejó y temor de no superar las condiciones a las que se enfrenta en la actualidad. Además la brecha entre ricos y pobres se acrecienta aún más por que las condiciones sociales, culturales, la aplicación de nuevas políticas y la dinámica interna de las ciudades habrá más la brecha.

Para ello la modificación de las normas y patrones sociales así como la educación de las nuevas generaciones respecto a la problemática, permitirá reducir significativamente la segregación, ya que las oportunidades serian equitativas para todo tipo de población y la llegada

de nuevos migrantes será menos abrupta; así como el retorno a sus lugares de origen sino logran adaptarse a las grandes ciudades.

Ya hemos hablado del contexto en América latina los retos y vacíos que hay en la actualidad, pero debemos delimitar la problemática con el fin de que haya un acercamiento mayor a la realidad de la cual se ha pretendido hablar desde el inicio de la investigación.

Ya planteado la visión actual de la migración en América Latina se delimitara específicamente a Colombia con el fin de analizar la problemática en el país y sus implicaciones.

Por lo tanto se tomaran datos y cifras del informe presentado por el Departamento Administrativo Nacional de Estadística (DANE) Evidencia reciente del comportamiento de la migración interna en Colombia a partir de la Encuesta Continua de Hogares 2003.

Los cambios temporales en el tamaño de la población, las características estructurales y su comportamiento obedecen a los nacimientos, las defunciones y a la migración. En Colombia, ante la disminución de la mortalidad y de la tasa de fecundidad, los fenómenos migratorios internos han cobrado cada vez más relevancia para entender la movilidad geográfica de la población, en particular si se tienen en cuenta sus fuertes vínculos y efectos en los planos político, social y económico.

Los efectos de los movimientos migratorios son jalonados por aquellos lugares (regiones, departamentos, ciudades, municipios y zonas rurales y urbanas) que exhiben ventajas sociales, económicas y culturales propias de los grandes centros urbanos y que son los más importantes receptores de migrantes. De hecho, un estudio del DANE (2000) revela que más del 50% de la migración del país tiene como destino las capitales y áreas metropolitanas. Los individuos y las poblaciones buscan permanentemente elevar su bienestar y calidad de vida.

Por eso buscan territorios en donde las oportunidades de mejorar son más probables y abundantes; por ejemplo, obtener un buen empleo y nivel de ingresos, un mejor acceso a los servicios básicos de educación, salud y seguridad. Los espacios de asentamiento que carecen de oportunidades o por lo menos son escasas conducen al abandono del sitio y a la disminución de la población o al freno de su crecimiento. Ya sea a nivel urbano o rural, la pobreza, el desempleo y violencia impulsan la migración (Las migraciones internas en Colombia, 1988-1993).

Existe una importante relación entre los volúmenes de personas migrantes y las distancias espaciales recorridas en sus los desplazamientos. Siguiendo la aproximación planteada por

Martínez y Rincón (1997) con base en el Censo de Población de 1993, se puede establecer si la distancia de la movilidad espacial realizada por los colombianos es corta o larga dependiendo de si los desplazamientos ocurrieron dentro de los departamentos de la misma región (migración intrarregional) o tuvieron como destino los departamentos de otra región (migración interregional).

Adicionalmente, el análisis de la migración desde la óptica regional cobra renovada importancia toda vez que en la globalización la competencia y el desarrollo económico a través de la competitividad se plantea entre empresas y, particularmente, entre territorios. De este hecho surge actualmente una gran preocupación sobre la profunda disparidad en el desempeño económico entre las regiones de un país y entre los países en el plano internacional. Tal vez el determinante de mayor peso en el crecimiento y desarrollo de las regiones del país es su población, entendida como capital humano, y el impacto de los movimientos migratorios sobre el desempeño económico.

En ese orden de ideas, en el siguiente cuadro se presentan los datos de la migración acumulada hasta el primer trimestre del año 2003 entre las cinco regiones y al interior de ellas (Pérez, 2003, p. 9).

Tabla 5.Migración 2003.

Regiones	Población nativa	Total nacional		Interregional		Saldo	migración intra-regional
		Inmigrantes	Emigrantes	Inmigrantes	Emigrantes		
Total regiones	42.862.219	8.495.565	8.495.565	5.682.518	5.682.518	0	2.813.047
Región Atlántica	9.476.917	1.390.931	1.437.216	445.884	492.168	-46.284	945.047
Región Oriental	8.917.641	1.374.397	2.456.381	870.420	1.952.399	-1.081.979	503.977
Región Central	11.600.207	1.936.580	2.528.679	1.004.126	1.596.230	-592.104	932.454
Región Pacífica	7.854.928	1.144.527	1.203.953	712.958	772.386	-59.428	431.569
Bogotá	4.674.751	2.649.130	531.560	2.649.130	531.560	2.117.570	
N. Departamentos	189.911		137.426		189.911	-189.911	
Otros países	137.426		200.350		137.426	-137.426	
No informan	10.438				10.438	-10.438	

Fuente: DANE, cálculo del autor con base en el módulo de migración de la ECH, etapa 0203

Fuente: Pérez, 2003, p. 9.

Tabla 6. Tasas Migratorias

Tasas de migración reciente departamental y regional primer trimestre de 2003				
Departamentos y regiones	Población media	Tasa de migración 1998-2003		
		Tasa de Inmigración	Tasa de emigración	Tasa neta de migración
Total nacional	41.287.187	17,7	17,7	0
Atlántico	2.059.056	9,5	9,0	0,6
Bolívar	2.052.935	13,0	8,6	4,4
Cesar	1.078.982	10,6	13,2	-2,6
Córdoba	1.387.535	9,6	13,8	-4,2
La Guajira	441.076	8,8	15,4	-6,6
Magdalena	1.148.944	7,6	10,9	-3,4
Sucre	876.609	7,0	12,1	-5,1
Total Región Atlántica	9.045.137	9,9	11,0	-1,1
Bolívar	1.506.565	27,6	26,3	1,3
Cundinamarca	1.869.945	25,1	25,7	-0,6
Meta	780.178	37,9	33,2	4,6
N. de Santander	1.584.927	22,3	17,2	5,1
Santander	1.825.799	22,0	22,8	-0,8
Total Región Oriental	7.567.412	25,6	24,1	1,4
Caldas	951.108	22,5	32,0	-9,4
Quindío	604.069	22,2	12,3	9,9
Risaralda	1.212.615	35,2	24,4	10,9
Tolima	1.276.169	17,9	21,6	-3,6
Hulla	812.660	23,5	20,1	3,4
Caqueta	487.788	37,5	47,6	-10,1
Antioquia	5.346.269	17,0	18,0	-1,0
Total Región Central	10.690.676	21,4	21,6	-0,2
Cauca	886.277	11,3	20,8	-9,5
Chocó	697.368	17,7	10,9	6,7
Nariño	2.064.193	10,6	8,1	2,5
Valle del Cauca	3.875.124	20,0	20,6	-0,6
Total Región Pacífica	7.522.961	16,2	16,3	-0,2
Bogotá	6.461.001	15,3	9,0	6,3

Fuente: DANE, cálculo del autor con base en el módulo de migración de la ECH y ENH, etapa 101, septiembre de 1998

Fuente: Pérez, 2003, p. 10.

Ya visualizado este estudio los procesos migratorios en Colombia han estado desde siempre, ya sea para el mejoramiento de la calidad de vida de las familias, ofertas laborales con mayor remuneración, o la violencia misma que azoto el país desde los años cincuenta hasta la época actual.

No se puede dejar de lado que ha habido gran variedad de investigaciones con enfoques demográficos, que se han realizado con el fin de teorizar y sustentar a partir de tasas y porcentajes el flujo migratorio colombiano, pero la perspectiva de cada ciudad es diferente.

Es ahí donde el trabajo realizado por la FUMLAN permite ver la realidad de la ciudad de Medellín, desde el protagonismo de la violencia y el surgimiento del desplazamiento.

De tal manera que se tomó como referencia *la serie de movilidad de poblaciones y desarrollo humano Vol.6 “desplazamiento de poblaciones: un acercamiento contextual y teórico” investigación realizada por la FUNLAM y sus respectivos ponentes. Santiago Alberto Morales Mesa, Cristóbal Ovidio Muñoz Arroyabe, Alfredo Manuel Ghiso Cotos, John Felipe Tobón Hoyos, Marcela Patiño Muñoz).*

Que habla sobre el desplazamiento y sus acontecimientos teóricos e históricos en Colombia, de qué manera ha afectado significativamente la realidad de sus habitantes, así como sus proyectos de vida y en gran medida como la familia se ha transformado o mutado de acuerdo a las circunstancias que impactan el país.

Para ello se retomó la validez histórica del conflicto armado y sus consecuencias, la cual lleva aproximadamente 50 años como un agente detonante en los diversos conflictos y problemáticas del país.

Podría decirse que hablar de desplazamiento en Colombia en una realidad latente que se remonta aproximadamente a la colonización del siglo XX, cuando los campesinos se trasladaban a los valles en busca de nuevas oportunidades, que generó expropiación de tierras por los grandes terratenientes de la época.

Ya manifestada esta situación el país se sumergió en una crisis de violencia que data de la década de los años cincuenta, es ahí donde surgen tres consecuencias que permitieron la exhibición de nuevos grupos al margen de la ley. La primera que se manifestó fue la guerra partidista de la época, a segunda la conformación de la guerrilla y la tercera la incapacidad de control del estado frente a estos nuevos levantamientos dejando a merced grandes zonas de territorio para una administración inadecuada de estos grupos insurgentes. Y que de acuerdo a Hartlyn se hace la siguiente afirmación.

“Colombia se diferencia del resto de América Latina por tener al menos tres oleadas de desplazamientos internos forzados por causas violentas en el último siglo. El primer período es conocido como “La guerra de los mil días” durante el comienzo de siglo (1899-1902), como resultado de los conflictos entre los seguidores de las dos principales corrientes políticas del país y que dejó un saldo aproximado de 100.000 muertes (Hartlyn, 1993).

Posteriormente, entre 1948 y 1965 el país sufrió la época conocida como “La violencia”, donde los dos principales partidos políticos se enfrentaron a través de las guerrillas conservadoras y liberales cobrando varios miles de muertes y provocando la expulsión masiva de familias campesinas, hacia las principales ciudades, las que en ese entonces comenzaban sus procesos de industrialización.

Finalmente, una serie de hechos violentos desde finales de la década de los setenta hasta el presente denominado “Conflicto armado interno” ha elevado el número de homicidios en Colombia hasta el punto de ser constantemente una de las principales causa de muerte para los hombres durante los últimos diez años, así como el éxodo masivo de familias básicamente rurales hacia las ciudades, que a diferencia de otras épocas, enfrentan la depresión económica más fuerte que el país haya atravesado en los últimos 70 años (Urdinola).

“En Colombia, como en la mayoría de los países latinoamericanos, hay una fuerte migración desde las zonas rurales a urbanas desde 1950, la que alcanza su máximo histórico en la década de los 70. Se observa una concentración de jóvenes (entre los 20 y 30 años) guiados básicamente por razones económicas. Entre ellas se destaca el proceso de industrialización de las grandes ciudades en donde se reflejan mayores salarios frente a las zonas rurales, atrayendo así nueva mano de obra. Sin olvidar que aún existe un pequeño flujo entre zonas rurales debido a temporadas de cosechas o descubrimientos de petróleo en el caso Colombiano (Urdinola).

No hay que dejar de lado los constantes confortamientos entre la guerrilla y el estado propiciando que grandes cantidades de campesinos fueron víctimas del desplazamiento, por lo tanto estos grupos tomaron fuerza y para sustentar sus intereses económicos y de lucha se dio inicio a los carteles de droga en los años ochenta, así como la aparición de los paramilitares que bajo la lógica de recuperar zonas de control para financiar sus propósitos inician un periodo de violencia y asesinatos.

Por ello, después de la toma del palacio de justicia, el cese de negociaciones, el incremento del paramilitarismo y la consolidación de la contrarreforma agraria fueron factores que propiciaron el incremento de acciones en contra de los colombianos.

“los desplazamientos por causa de la violencia comienzan a ser objeto de denuncias continuas, en un primer momento de la iglesia y luego de las organizaciones no gubernamentales, que preocupadas por la violación de los derechos humanos, veían como miles

de colombianos deambulaban por diferentes ciudades luego de haber sido desarraigados de sus tierras sin que el estado centrara la mirada sobre ellos y con la actitud neutra del resto de la población. Esta situación es creada en el boletín informativo N° 8 del RUT” (Morales et al, 2011, p. 12).

“Pese a las denuncias realizadas principalmente por la iglesia y las ONG de derechos humanos, el desplazamiento forzado por causa de la violencia, durante varias décadas, fue una situación social mantenida a la sombra de las políticas estatales. La atención integral a la población desplazada fue entonces asumida, en un altísimo porcentaje, por instituciones distintas al estado.” (Suarez, Morales,: 2000; citado por: Morales et al, 2011, p. 12).

4.10 El Desplazamiento y las Respuestas del Estado

Ya visto este contexto que a presión que se generó por parte de las diversas ONG para que el estado reconociera el fenómeno y asumiera la responsabilidad, durante los gobiernos siguientes como el de Ernesto Samper (1994-1998) fueron muchas las presiones ejercidas, y es ahí donde organizaciones privadas y académicas le prestan interés a la problemática realizando estudios sobre el desplazamiento, con el fin de ofrecer atención integral a la población afectada.

El interés internacional trae consigo un impacto político y económico donde se empieza a reconocer el desplazamiento como una de las formas más frecuentes para la violación de los derechos humanos.

En el mandato de Andrés Pastrana (1998-2002) se prestó atención a las diversas propuestas de las ONG, así como a los diálogos de paz dando inicio a la implementación del plan Colombia.

Posteriormente bajo el gobierno de Álvaro Uribe Vélez (2002-2006) su periodo estuvo marcado por el fenómeno del desplazamiento, por constantes ausencias gubernamentales, falta de presupuesto y reorganización de la red de solidaridad social, dando a conocer la propuesta de erradicación de cultivos.

Dentro de los tipos de desplazamiento se encuentran:

EXODO:

Se encarga de visibilizar la magnitud de población afectada, que genere el desplazamiento del territorio expulsor como el receptor.

DESPLAZAMIENTOS FAMILIARES:

Se presenta general mente bajo amenaza o asesinatos de familiares, son poco visibilizados, ya que no generan un impacto masivo y se caracterizan por una salida intempestiva, como una forma de protección de la vida.

DESPLAZAMIENTO INDIVIDUAL:

Es la salida de personas de una en una de forma esporádica, en muchas ocasiones no es reconocido como desplazamiento por la forma en que se da, pero igual al familiar tiene una causa principal las amenazas.

De acuerdo con la duración el desplazamiento puede ser:

- Temporal.
- Desplazamiento definitivo.
- Intermitente.

Según el planteamiento desarrollado en la conferencia episcopal de 1995, las cifras relacionadas con el fenómeno de desplazamiento son desbordantes para finales de los noventa, ubicando a Colombia como uno de los países con crisis humanitaria; que obliga al estado a realizar reformas permanentes y a diseñar leyes que respondan a la problemática.

Violencia, guerra y desplazamiento forzado son registros sociales fuertemente instalados en la experiencia y en la memoria colectiva de millones de mujeres y hombres, jóvenes y niños de Colombia. Como se ha plateado no existe unanimidad en los datos generados acerca del número de desplazados en el país por las fuentes gubernamentales, la iglesia, las ONG de derechos humanos y las agencias internacionales.

Los grupos de población desplazada en situación de vulnerabilidad y riesgo social tienden a estar entre los más desprotegidos, son reubicados con medios violentos por razones políticas o étnicas. Al encontrarse atrapados en medio del conflicto, de ataques armados y de violencia física, se ven obligados a huir y, sin documentos son blanco fácil de detenciones arbitrarias, reclutamiento forzado y ataques sexuales.

Desarraigados de sus lugares de origen y privados de sus recursos básicos, muchos de ellos sufren profundos traumas físicos y psíquicos; la mayoría se encuentran privados de la vivienda, comida y servicios de salud más frecuentemente que el resto de la población.

Esta condición de desplazados dificulta, en gran medida, la elaboración de datos confiables sobre la condición, dado el temor de muchos de ellos de ser reconocidos y ubicados nuevamente por los grupos armados que los forzaron, mediante la violencia, a abandonar sus territorios de origen (Morales et al, 2009, p. 23-24).

Para finalizar este apartado, el desplazamiento tiene diferentes implicaciones como:

- Efectos psicosociales.
- Efectos en los vínculos familiares y los roles.
- Efectos en la socialización de los niños y adolescentes.
- Posteriormente la salida forzada y el arribo a un nuevo mundo genera impacto en los integrantes de la familia.
- Implica rupturas del tejido social.
- Deterioro de la identidad.
- Tiene como reto la reconstrucción incierta de un nuevo lugar.

Para complementar esta investigación se tomara en cuenta *“El papel de las redes en los procesos de migración interna”* (Recaño, 2002). En donde se pretende ver la importancia de las redes, en la construcción y reconfiguración social de las familias y el fortalecimiento de los lazos; cuando atraviesan un proceso de migración.

Massey (1998, p. 229) expresa que las redes o cadenas migratorias son un *“conjunto de vínculos interpersonales que conectan a migrantes, antiguos migrantes y no migrantes en su área de origen y de destino a través de los lazos de parentesco amistad y comunidad de origen compartida”*. Las redes migratorias están formadas por parientes y amigos, constituyendo en esencia, un mecanismo social a través del cual se canaliza la información y se minimizan los riesgos inherentes a toda aventura migratoria.

La definición anterior no contempla algunos aspectos no considerados en los modelos explicativos de la migración más frecuentes, los de carácter agregado (modelos ecológicos) o individual (modelos que implican el capital humano). Entre estos cabe destacar la importancia que adquieren:

- La familia expresada a través de los vínculos de parentesco.
- La dimensión local materializada en las relaciones de amistades y paisanaje.

- La interconexión que se produce entre las áreas de origen y destino, los migrantes de diferentes periodos y aquellos que no han realizado todavía una migración, pero que puede ser potenciales migrantes. (Recaño, 2002, p. 15).

De acuerdo a estos planteamientos y reconociendo que el desplazamiento es un fenómeno que ataca directamente el contexto, la estructura y la dinámica de las familias, es necesario que haya un acompañamiento psicosocial, así como la implementación de redes para que el proceso migratorio no genere efectos colaterales en las familias, para ello desde el marco conceptual, así como desde el diseño metodológico de esta investigación se pretende ahondar en la importancia de las mismas para el análisis e implementación en procesos de intervención familiar.

5. MARCO CONCEPTUAL

Tener una familia es un derecho consagrado por las normas y va más allá de que los padres y sus hijos vivan bajo un mismo techo; significa compartir, dar y recibir afecto, escuchar, valorar, respetar, dialogar, involucrar y aceptar las semejanzas y diferencias de cada uno de los miembros.

Teniendo en cuenta este significado es importante visualizar y resaltar que la familia es uno de los ejes principales que rodean un individuo, en ella se pueden establecer pautas de comportamiento y de interacción social.

La familia también posee características y ritmos de comunicación, de roles de dinámica pero también momentos de conflicto los mismos son ocasionados ya sea por diferencias al interior del hogar o de los mismos miembros. Tenemos tendencia a establecer lazos emocionales con otras personas, son apegos que desarrollamos y perduran durante parte de nuestra vida, cubriendo nuestras necesidades de protección y seguridad. La conducta de apego cumple una función de supervivencia por lo que es fácil comprender las intensas reacciones emocionales que se disparan en nosotros cuando dichos lazos se rompen o se ven amenazados. (Trenado).

La familia como institución es entonces encargada de procurar la reproducción ideológica y material, así como de la reproducción de ciertas formas de subjetividad que garanticen la reproducción de las formaciones sociales instituidas. La familia produce así sujetos, costumbres, prácticas domésticas, modos de subjetividad.

Ya evidenciados estos planteamientos, se puede afirmar que en la familia más que un grupo o institución, es un sistema cargado de lenguaje, normas o reglas que al mismo tiempo esta compuestas de roles definidos por sus miembros, es ahí que la familia se convierte en una estructura acompañada de una dinámica interna.

Es importante resaltar que en la familia el individuo se convierte se transforma y se enfrenta a un sinnúmero de retos en los cuales la sociedad es una de ella, el hombre aprende de pautas de comportamiento y por consiguiente forma su personalidad.

Por ello la familia más que un campo de intervención es el inicio de la formación del ser y la primera pauta para la construcción de un proyecto de vida.

Por lo tanto para el desarrollo de la intencionalidad del trabajo se seleccionaron tres categorías y subcategorías de análisis para dar respuesta a los cambios y permanencias que se dan al interior de la familia a partir de un proceso de migración interna.

A continuación se dará a conocer las definiciones de las categorías para el desarrollo de la investigación.

Se entiende por estructura de la familia que se configura en un sistema compuesto por subsistemas familiares; formados, a su vez, por los miembros de la unidad familiar y sus relaciones.

Cada uno de los miembros de la familia pertenece, según desde donde se contemple, a más de un subsistema. En cada subsistema, el individuo tendrá que cumplir determinadas funciones y desempeñar roles diferentes, así como, también, alcanzará distintos grados de poder.

Los subsistemas familiares son:

- **Subsistema conyugal:** compuesto por la pareja, unida por el vínculo de afecto que les ha hecho formar una familia, es decir una comunidad de metas e intereses. Entre los miembros de la pareja negocian, organizan las bases de la convivencia y mantienen una actitud de reciprocidad interna y en relación con otros sistemas.

- **Subsistema parental:** se refiere a las mismas personas que forman el subsistema conyugal, pero desde el punto de vista de su rol como padres y con un vínculo afectivo, además de biológico (no siempre) con los hijos. Ha de desarrollar habilidades de socialización, nutritivas y educativas. Es el subsistema “ejecutivo” de la familia.

- **Subsistema filial:** formado por los hijos. Puede contemplarse el subsistema fraterno, formado por esos mismos individuos pero descritos en función de sus relaciones como hermanos. Podrían darse también otras variantes en función del sexo o edad, especialmente en familias numerosas. La relación con los padres y entre los hermanos ayuda al aprendizaje de la negociación, cooperación y relación con figuras de autoridad y entre iguales.

Para comprender mejor la estructura familiar es preciso analizar los siguientes aspectos:

1. *Vínculos relacionales* básicos entre los miembros y caracterizados por la proximidad y la intensidad emocional que configuran la organización.

2. *Límites o fronteras de la familia*, tanto hacia el exterior como hacia el interior del grupo familiar. Separan los diferentes subsistemas.

Tanto el límite de la familia respecto a su espacio vital, como los límites de los subsistemas deben ser semipermeables, es decir, han de permitir la individuación y diferenciación suficiente de los miembros y, también, un intercambio afectivo suficiente y apropiado entre ellos. Los límites pueden ser difusos, rígidos o claros, siendo éstos últimos los que comportan una adaptación ideal.

3. *Territorialidad*, se refiere al espacio vital e íntimo de la familia, a la disposición y la organización de los espacios; esto es, al lugar donde tienen espacio las transacciones entre los miembros. Abarca dos dimensiones, la espacial y la relativa a los usos que del espacio hace cada

subsistema (domesticidad y privacidad), así como la atmósfera familiar (Consejería de Salud y Servicios Sociales, 2003, p. 16).

La estructura familiar evoca la configuración de la misma la posición que ocupan sus miembros y de qué manera los mismos se desempeñan, la subdivisión que existe en la familia obra de las relaciones y el poder que se adquiere en la adjudicación de los roles. Por lo tanto para que la estructura funciones es necesaria la dinámica entre sus miembros conllevando a la existencia de cohesión y comunicación.

Por ello al adentrarnos en la dinámica como parte de la estructura Franco (1994) señala tres aspectos básicos relacionados con la familia; el primero hace referencia a que la familia como estructura es cambiante y que estos cambios obedecen al periodo histórico y social de cada época; el segundo alude a que en el grupo familiar se da el proceso de socialización primario; este proceso tiene como objetivo que los hijos se comporten de acuerdo a las exigencias vigentes del contexto; tercero, todo grupo familiar tiene su dinámica interna y externa (Citado por: Gallego, 2011, p. 332).

La dinámica familiar se puede interpretar como los encuentros entre las subjetividades, encuentros mediados por una serie de normas, reglas, límites, jerarquías y roles, entre otros, que regulan la convivencia y permite que el funcionamiento de la vida familiar se desarrolle armónicamente. Para ello, es indispensable que cada integrante de la familia conozca e interiorice su rol dentro del núcleo familiar, lo que facilita en gran medida su adaptación a la dinámica interna de su grupo.

Figura 1. Dinámica interna de la familia.

Fuente: Basado de Ghiso et al, 2009.

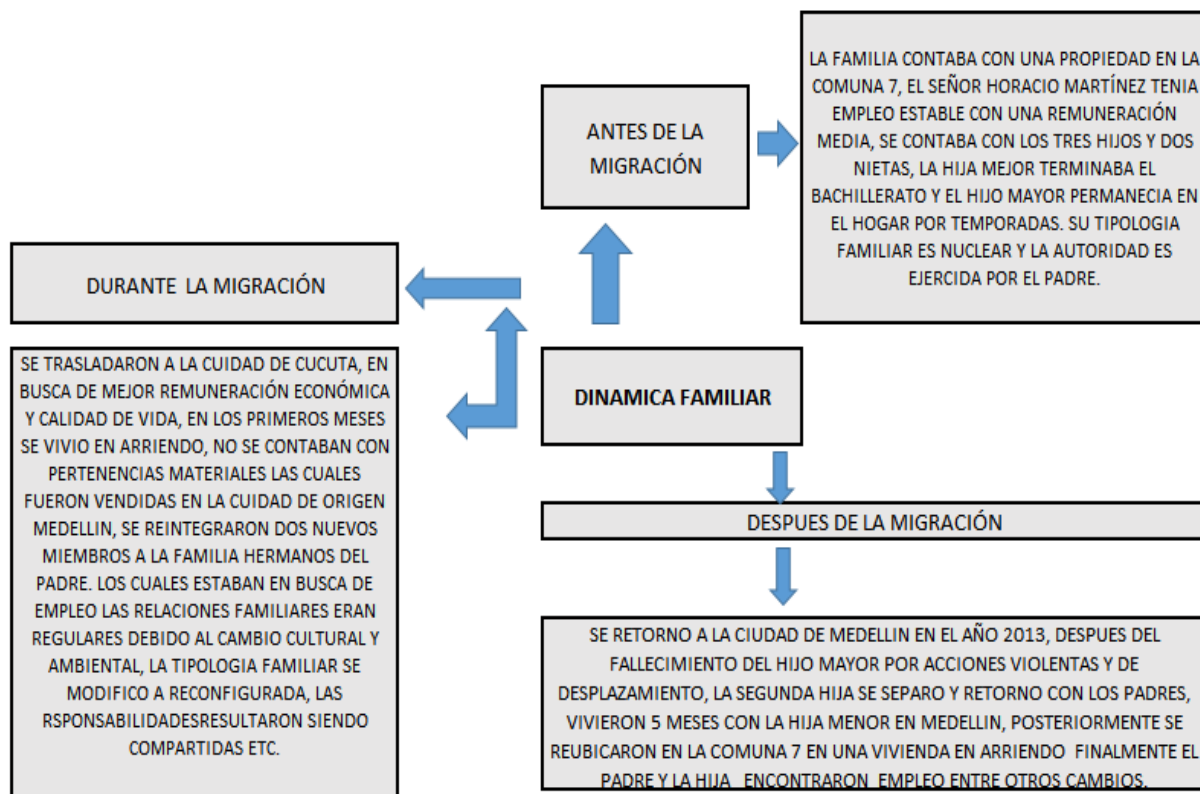

En la figura N° 1 se muestra la dinámica de la familia Martínez Cano antes, durante y después del proceso migratorio. Basado en la serie movilidad de poblaciones y desarrollo humano cambios en la familia: los hilos invisibles de la migración.

Para que la dinámica se materialice en la familia no se pueden dejar de lado aspectos claves como la comunicación, los roles, la autoridad, normas y rol de género, para profundizar al respecto se iniciara con la comunicación al interior de la familia.

Lo que pone en evidencia una modalidad comunicativa desde la perspectiva integrativa, abierta, constructiva y dialógica evidente en los encuentros intersubjetivos y dialógicos entre los miembros del grupo familiar, sin desconocer la diversidad de caracteres y personalidades que allí confluyen.

Otra de las categorías son los roles los cuales son determinantes en el ordenamiento de la estructura de las relaciones de la familia. Deben ser flexibles. Cada persona en la familia desempeña una variedad de roles que se integran en la estructura de la familia y se refieren a la totalidad de las expectativas y normas que una familia tiene con respecto a la posición y conducta de sus miembros.

La asignación de roles en una familia se efectúa en virtud de la posición de los miembros en los subsistemas.

Al interior de la familia se tejen vínculos a travésados por el amor, desamor, descontentos, desacuerdo, acuerdo, vínculos, aspectos que configuran un entramado de roles asimétricos e interactivos que son asumidos y vivenciados de modos distintos por cada miembro del núcleo familiar. Es preciso entonces aclarar el concepto de rol como punto central de este apartado.

En la construcción de roles al interior de la familia la autoridad tiene un papel protagónico porque de ella se deriva la construcción de normas y reglas al interior de la familia identificable como un código y lenguaje propio de cada familia.

La autoridad de los padres puede ser aclarada a partir de su etimología derivada de aductor, y este a su vez de augure (aumentar, hacer, crecer); vendría a ser la fuerza que sirve para sostener y acrecentar. La autoridad de los padres "es una influencia positiva que sostiene y acrecienta la autonomía y la responsabilidad de cada hijo; es un servicio a los hijos en su proceso educativo, un servicio que implica el poder de decidir y de sancionar, es una ayuda que consiste en dirigir la participación de los hijos en la vida familiar y en orientar su creciente autonomía, responsabilizándoles, es un componente esencial del amor a los hijos que se manifiesta de modos diversos en diferentes circunstancias, en la relación padres e hijos" (Fernández).

Los autores manifiestan los siguientes postulados frente a la norma o reglas al interior de la familia El concepto más simple y claro que puede darse de las "reglas" es que son acuerdos relacionases que prescriben o limitan los comportamientos individuales en una amplia gama de áreas comportamentales, organizando su interacción en un sistema razonablemente estable". Hay, por ello, un "acuerdo" para obrar de un determinado modo, lo cual no quiere decir que esto sea tan consciente como puede parecer al exponerlo de este modo. La mayoría de las veces se

trata de un acuerdo que no goza de las características de ser consciente y, aunque parezca paradójico, muchas veces tal acuerdo no es conocido ni por los mismos participantes. Lo van construyendo como fruto de ajustes que facilitan el mantenimiento de una "homeostasis familiar", que de otro modo quedaría comprometida. En la familia que comienza no hay reglas establecidas. Cada miembro componente de la misma aportará, a lo sumo, sus propias experiencias y sus propios modelos de intercomunicación según los esquemas aprendidos o elaborados en el sistema familiar de origen; pero esto no bastará para todo lo que ahora han de ir estructurando (Cibanal, 2006).

De acuerdo al trabajo social familiar exponen los siguientes postulados:

Entendemos por comunicación todo tipo de intercambio de los seres vivos entre sí y con el medio ambiente (gestos, posturas, silencios, olvidos, equivocaciones...) La esencia del ser humano es comunicar; es decir, dar y recibir mensajes, interactuar. Las personas comunicamos tanto digital (comunicación verbal) como analógicamente (lenguaje del cuerpo, rostro, no verbal).

En las relaciones familiares, existe una predominancia del componente afectivo; por eso, en la vida familiar, se produce frecuentemente el nivel analógico de comunicación. Los trastornos pueden radicar, así, precisamente, en la dificultad de traducir correctamente esa comunicación analógica, lo que origina distorsiones y problemas en la comunicación, fenómenos de comunicación paradójica y doble vínculo.

De acuerdo a Consejería de Salud y Servicios Sociales, (2003, p. 19-21), dentro de la familia se presenta:

ROLES:

Ordenan la estructura de las relaciones de la familia. Deben ser flexibles. Cada persona en la familia desempeña una variedad de roles que se integran en la estructura de la familia y se refieren a la totalidad de las expectativas y normas que una familia tiene con respecto a la posición y conducta de sus miembros. La asignación de roles en una familia se efectúa en virtud de la posición de los miembros en los subsistemas. Un concepto ligado al de los roles es el del poder en la familia.

Tradicionalmente se han atribuido grados y formas de poder diferentes a los miembros de la pareja; mientras que el poder del padre ha derivado de sus roles intra y extra familiares, el poder de las mujeres ha tenido su causa en las relaciones en el interior de la familia. En la actualidad estamos asistiendo a una redefinición de los roles tradicionales y a una nueva distribución de poder dentro de la familia.

REGLAS O NORMAS:

La homeostasis de la familia se mantiene, en parte, en la medida en que los miembros se adhieren a acuerdos implícitos. Las reglas, necesarias para cualquier estructura de relaciones, son la expresión observable de los valores de la familia y la sociedad. Es decir, las reglas representan un conjunto de prescripciones de conducta que definen las relaciones y organizan la manera en que los miembros de la familia interactúan. Pueden ser explícitas, implícitas, secretas y meta reglas. Las familias funcionan con una mezcla de todas ellas. Las reglas implícitas o explícitas, a su vez, pueden ser funcionales o, también, disfuncionales, con consecuencias, en este último caso, muy negativas para la familia.

PATRONES DE COMPORTAMIENTO:

Los patrones de comportamiento de una familia surgen como resultado de interacciones entre todos los subsistemas familiares, y de éstos con el medio. Son repetitivos y estables; definen tanto los límites como la estructura del sistema familiar; ofrecen una visión estable de la realidad; proporcionan un sentimiento confortable para los miembros de la familia y ofrecen información del interior y exterior del sistema familiar. Como hipótesis, se plantea que los comportamientos problemáticos de las familias forman parte del patrón de comportamiento, y surgen cuando la familia no se ajusta a los cambios. Dealbert, A. (2009).

Otro de los aspectos a tratar en la investigación son los vínculos, los cuales se construyen dentro de la dinámica familiar, siendo necesarios para dar validez a la aplicación de normas, reglas, roles y comunicación al interior de la familia.

Los vínculos son una codificación única en cada familia porque de ellos depende la interacción de los miembros y el desarrollo óptimo de una buena dinámica, así como el papel que desempeña cada miembro.

Existen vínculos afectivos, de cuidado y de proveeduría económica, los cuales según la estructura de la familia y la asignación de responsabilidades. Ligado también a circunstancias de pérdida ya sea de autoridad, ausencia de los padres, fallecimiento entre otros. Permite que los vínculos sean transferidos al miembro de la familia más cercano y óptimo para desempeñar el rol que ha sido dejado por otro familiar.

Los vínculos afectivos van ligados a los sentimientos y la armonía propia de la familia, por medio de la cercanía y afinidad, por ello hablar de afectividad implica varias cosas, ya que no se puede dejar de lado que los ciclos vitales de la familia, el cumplimiento del proyecto de vida y nuevas asignaciones de responsabilidad individual y familiar; puede modificar o interferir en la calidad y fortalecimiento de estos vínculos.

Respecto a los de cuidado se relacionan con la estructura, de acuerdo a una modificación específica como de la tipología familiar, un ejemplo claro de ello es cuando una madre soltera vuelve a su casa por una situación ya sea económica o sentimental etc. La dinámica cambia al igual que los vínculos existentes, porque si la madre debe trabajar los abuelos asumen la responsabilidad de ejercer, autoridad, normas y reglas, así como los cuidados propios sobre estos nuevos miembros que llegan a la familia; Causando cambios en la tipología, estructura y vínculos.

Además en el caso de familias monoparentales cuando es el padre o la madre quien está a cargo de suplir las necesidades de la familia, el vínculo de cuidado es delegado a los hijos mayores siendo ellos los responsables de hacer cumplir las reglas dentro de la casa, este es un ejemplo claro de los cambios que pueden surgir en estos casos particulares aumentando el riesgo en la alteración de la asignación de roles, autoridad, comunicación etc.

Otro de los vínculos que se relacionan es el de proveeduría económica donde la gran mayoría de veces es asumida por el padre (patriarcado) si fuera una familia nuclear, pero en el caso de las nuevas construcciones de familia y definiciones a cerca de la temática, ser proveedor económico, ya es asumido por familias monoparentales de ambos sexos, hijos a cargos de los padres, nietos en igual magnitud entre otras clasificaciones.

Para finalizar este apartado el rol de género es importante en la comprensión de la familia en la actualidad, porque de él depende en gran medida la dinámica familiar y los aspectos que la componen mencionados anteriormente.

Al hablar de género es referirse a una lucha que ha estado aumentando con el pasar del tiempo y que a partir de los años setenta y ochenta se empezó a teorizar al respecto, en donde la mujer no pretendía ser segregada solo al ámbito de la familia y el hogar encargada de los valores, y la moral etc. Sino que buscaba participación en asuntos más públicos de los cuales el hombre era privilegiado.

Anteriormente el hombre era el encargado de tomar las decisiones dentro del hogar en todos los ámbitos de la familia, debido a su aporte económico restringiendo a la mujer frente al devenir de la misma.

Por ello en la actualidad la mujer ha cogido un valor y voz respecto a todo lo relacionado con la individualización, la toma de decisiones y responsabilidades, porque se puede desenvolver en escenarios diferentes a los asignados anteriormente.

La familia de hoy en día podría llamarse “moderna” en el hecho de que ya no somos padre madre e hijos solamente, sino que las condiciones sociales, políticas y hasta culturales han estado permitiendo nuevas formas de agrupación familiar, no solo por el hecho de formarlas, sino por asuntos más trascendentales como el amor, el derecho, la toma de conciencia y de decisiones en el escenario que se decida.

Hablar de poder ya no es solo de un género o sexo, sino que es abiertamente discutible en las familias de la actualidad, tanto que hasta los hijos pueden hacer parte de asuntos que atañen a la familia y que anteriormente eran de soberanía del hombre.

Otro de los aspectos es la economía, hoy en día los gastos son compartidos así como la aplicación de las reglas y normas al interior de la familia, las mujeres se ven y se sienten útiles para algo más que la procreación, pueden aprender y refutar, talvez ya son dueñas de su ser, por ello la educación actual de las familias tiene otros enfoques, el hombre no solo cubre el papel de “jefe” sino que se ha dado a la tarea de asumir otros papeles, posibilitando hacer nuevas afirmaciones y reconfiguraciones de esa sociedad llamada familia.

A continuación se hablara de familia y migración puesto que es un eje principal de la investigación y su vinculación con las categorías y subcategorías.

La migración es un fenómeno social que se ha acelerado en las últimas décadas, influido por las condiciones del actual proceso de globalización y las peculiaridades que este toma en relación con problemas como el empleo, la pobreza y vulnerabilidades sociales y demográficas.

Independientemente de las causas que producen la migración, esta se asume como un proceso dinámico, que obedece a diferentes razones que atraviesan lo personal, cultural, económico, político y religioso.

Los migrantes se ven obligados a entrar en un complejo movimiento social que les ofrece una serie de oportunidades, pero que, a la vez, puede ocasionar cambios decisivos marcados, en relación con su ciclo vital familiar y el acercamiento a nuevas costumbres, estilos de vida, bienestar, crisis, conflictos, adaptaciones y desadaptaciones entre otros.

Aunque la decisión de migrar se realice de una manera concertada entre el grupo, o se tome de una forma sorpresiva o individual siempre genera transformaciones familiares y sociales.

Los procesos migratorios dejan entrever cambios notorios que afectan el funcionamiento familiar en forma temporal o definitiva, alterando desde las interacciones entre sus miembros, los procesos de comunicación y de socialización, las responsabilidades y el manejo de la autoridad, hasta los nexos afectivos, personales y sociales (Ghiso et al, 2009, p. 16-17).

Para analizar un proceso migratorio en una familia es necesario de realizar una caracterización de la familia, que situaciones influyen en la migración, relaciones familiares, cambios familiares, y finalmente la dinámica.

Figura 2. Caracterización del grupo familiar.

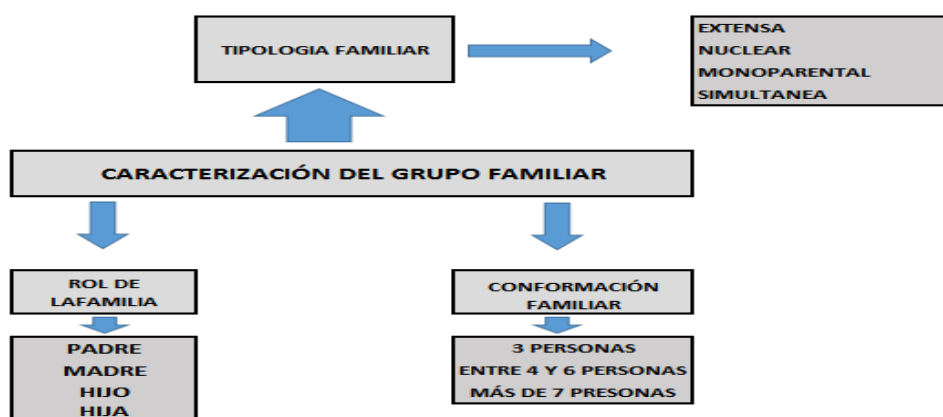

Fuente: Ghiso et al, 2009, p. 19.

Esta grafica permite realizar una ilustración y caracterización familiar en un caso específico de migración interna.

Figura 3. Situaciones familiares que influyen en la migración.

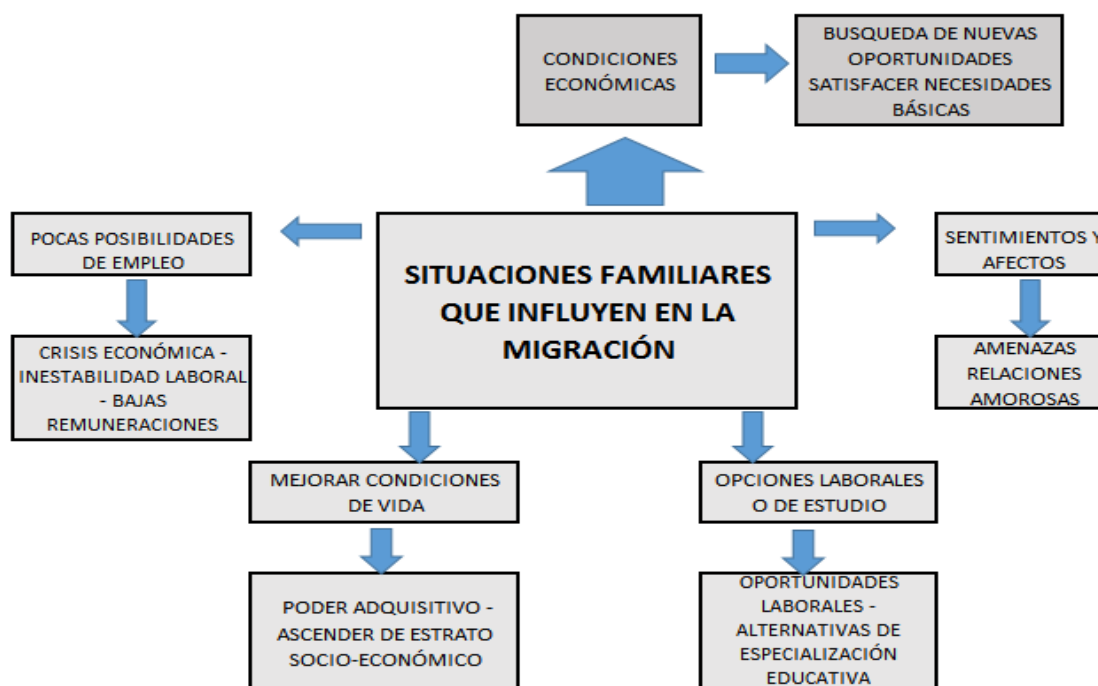

Fuente: Ghiso et al, 2009, p. 19.

Este gráfico hace una aproximación a los aspectos familiares que pueden influir en un proceso de migración interna. Y su objetivo dentro de la investigación es mostrar de qué manera se puede hacer lectura de una familia a partir de las amenazas y oportunidades que se manifiestan con el desplazamiento.

Figura 4. Relaciones familiares.

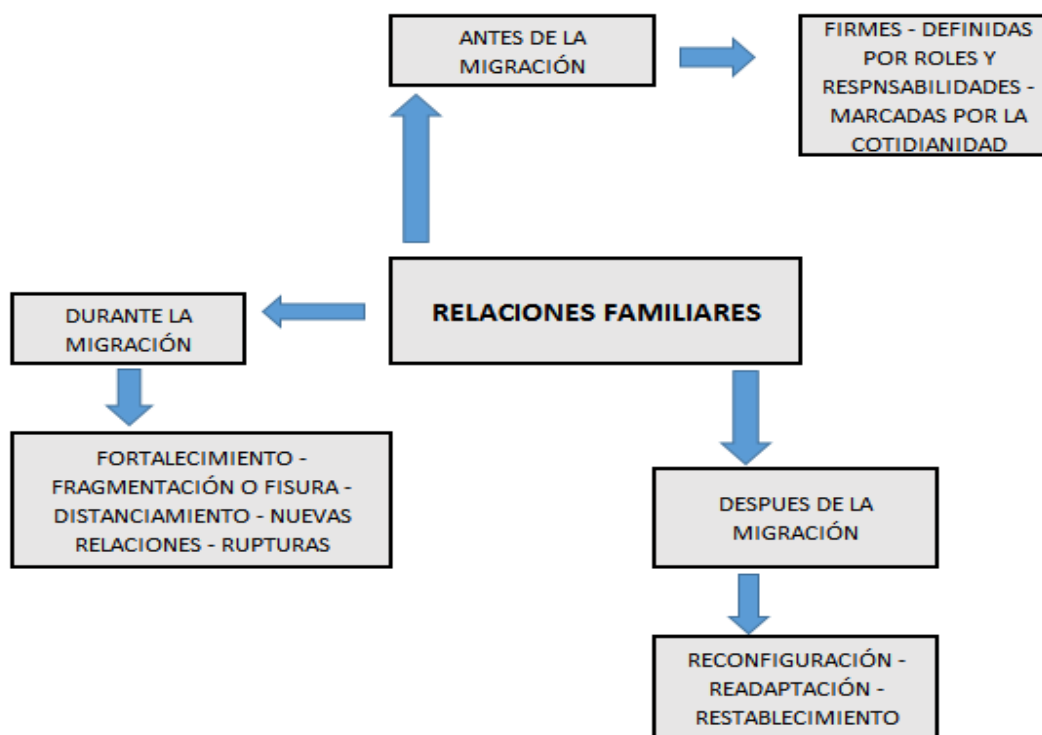

Fuente: Ghiso et al, 2009, p. 19.

Este gráfico muestra las posibles modificaciones que pueden presentarse en las relaciones familiares cuando existe un proceso de migración interna o desplazamiento.

Figura 5. Cambios familiares.

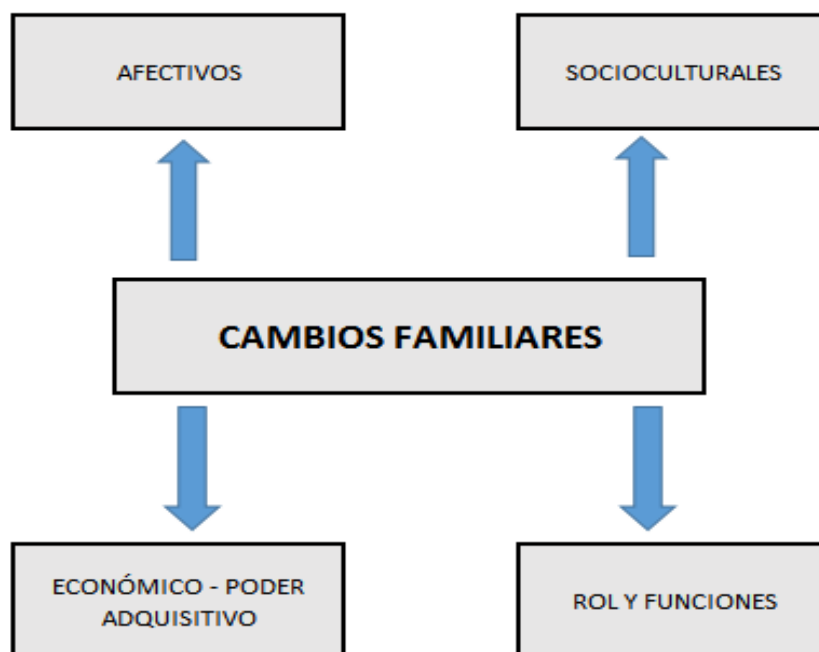

Fuente: Ghiso et al, 2009, p. 19.

El gráfico muestra cuatro tipos de cambios familiares que pueden darse cuando una familia pasa por un proceso de migración interna.

Ya expuestos todos los componentes de la familia, los retos a un son latentes en una sociedad cambiante, permeada por la religión, la sociedad y la cultura, pero el propósito es abrir las puertas a nuevas propuestas teóricas y metodológicas para hacerle frente a la nuevas reconfiguraciones sobre la familia.

6. METODOLOGÍA

Tabla 7. Matriz de Ruta Metodológica

CATEGORÍA	OBJETIVOS ESPECÍFICOS	SUBCATEGORÍA	TÉCNICA	INSTRUMENTO	PARA QUÉ UTILIZAR LA MUESTRA ESCOGIDA	MUESTRA
ESTRUCTURA FAMILIAR	Caracterizar las prácticas que se generan durante el proceso desplazamiento interno de manera tal que se evidencien los cambios y permanencias en la estructura y dinámica familiar	Familia.	Genograma / Apgar/entrevista Estructurada.	Formato de construcción de genograma	Permite identificar el tipo de Estructura en la familia y las modificaciones o transformaciones generadas por un proceso de migración interna.	1 Familia
DINÁMICA FAMILIAR	Establecer de qué manera se modifican los roles dentro de la familia producto de un proceso de migración interna.	Comunicación, Autoridad, Roles, Normas, Género.		Guía de la entrevista	Identificar de que manera se modifican los roles y su influencia en el desarrollo de la Comunicación, Autoridad, Normas, y Género al interior de la familia.	1 Familia
VINCULOS	Identificar e interpretar las modificaciones que sufren los vínculos y relaciones familiares a partir de un proceso de migración interna.	Afectivos, Cuidado, Proveduría Económica.		Cuestionario o Test	Conocer el nivel de funcionalidad de la familia a partir del análisis de cinco factores tales como: la Adaptación, Participación, Ganancia, Afecto y Recursos.	1 Familia

Fuente: Elaboración propia, 2016

6.1 Paradigma

Para dar interpretar y comprender la realidad el profesional seguía de los paradigmas de trabajo social los cuales son pisos teóricos que permitirán fundamentar el porqué de las acciones y los comportamientos no solo del sujeto sino de la sociedad en general.

Para ello los paradigmas se nutren de teorías que son entendidas *“como un sistema lógico que ofrece una forma de entender la realidad acompañado de un conjunto de postulados frente a un tema determinado”*. Éstas complementan la fundamentación teórica, para ello este proyecto se argumentara bajo el paradigma comprensivo interpretativo y guiado de la teoría etnográfica que hace énfasis en el estudio de las tradiciones, rituales y formas de vida de una raza, grupo o comunidad. Asume como practica central la observación y la descripción de dicha práctica.

Para ello el paradigma interpretativo reconoce la existencia de los hechos mientras son observados y analizados. El paradigma consta de las siguientes características:

- También denominado hermenéutico y fenomenológico.
- Reconoce las diferencias.
- Busca darle sentido a la realidad a través de la comprensión y la interpretación.
- El círculo hermenéutico ofrece lineamientos para definir el método del todo a las partes y de las partes al todo, en un contexto histórico.

El lenguaje y la comunicación como medios para la construcción y la deconstrucción.

- A la hora de construir la realidad parte de la subjetividad, es decir del marco de referencia del sujeto, Reconocimiento del otro como intérprete de la realidad, quien la construye y la de construye (Álvarez).

6.2 Enfoque

La investigación cualitativa busca la comprensión e interpretación de la realidad humana y social, con un interés práctico, es decir con el propósito de ubicar y orientar la acción humana y su realidad subjetiva. Por esto en los estudios cualitativos se pretende llegar a comprender la singularidad de las personas y las comunidades, dentro de su propio marco de referencia y en su contexto histórico-cultural. Se busca examinar la realidad tal como otros la experimentan, a partir de la interpretación de sus propios significados, sentimientos, creencias y valores.

Algunas características de este tipo de investigación son:

- La investigación cualitativa no parte de hipótesis y, por lo tanto, no pretende demostrar teorías existentes, más bien busca generar teoría a partir de los resultados obtenidos.
- Tiene una metodología holística (integral), es decir las personas, los escenarios o los grupos no son reducidos a variables, sino considerados como totalidad y en su totalidad.
- Presenta una perspectiva histórica y dinámica. El investigador estudia las personas y los grupos tratando de reconstruir y comprender su pasado, como el contexto y las situaciones presentes en los que se hallan.
- Metodológicamente es naturalista es decir estudia a las personas y a los grupos en su ambiente natural y en la vida cotidiana. Los investigadores interactúan con ellos de una manera natural.
- La investigación cualitativa produce datos descriptivos trabaja con las propias palabras de las personas, y con las observaciones de su conducta.
- Empleando la observación participante, la entrevista no estructurada, la entrevista biográfica, las historias de vida, las entrevistas grupales, las encuestas cualitativas, realiza análisis a través de esquemas y categorías abiertas.
- Dado que la naturaleza del objeto de estudio son los seres humanos, la relación que el investigador establece con las personas y con los grupos es

cercana y empática y su interacción es de tipo dialógico y comunicativo, es decir, en este enfoque investigativo se da la relación sujeto que investiga – sujeto que es investigado y no la relación sujeto –objeto (sujeto que conoce – objeto investigado).

- En este enfoque, todos los escenarios y personas son dignos de estudio. Aquellas personas a las que la sociedad ignora, la investigación cualitativa trata de darles voz.

- Dado que su finalidad primordial es la comprensión de las experiencias individuales y/o colectivas en condiciones espacio-temporales, la aceptación de la diferencia y de la singularidad de los individuos como de sus grupos de referencia, es el fundamento de la tarea comprensiva.

El enfoque cualitativo tiene perspectiva humanista que implica una apertura al otro y a lo social. Un investigador cualitativo valora profundamente al hombre, busca encontrarse con él y enriquecerse a partir de ese encuentro (Martínez).

6.3 Tipo de Investigación

El estudio de caso para esta investigación, en esta concepción, se fundamenta a partir del estudio detallado de acontecimientos que no se desarrollan en un laboratorio, sino en el contexto de la vida social e institucional. Este realismo supone la posibilidad de evaluar el conocimiento con medidas de fiabilidad y validez, algo que no es tan evidente en el constructivismo y la teoría crítica, aun así, se espera que brinde un conocimiento científico.

El estudio de caso es un método de investigación cualitativa y empírica orientada a la comprensión en profundidad de un objeto, hecho, proceso o acontecimiento en su contexto natural. Se utiliza tanto en investigaciones propias del paradigma interpretativo como del socio crítico (Ruíz et al).

El objetivo primordial del estudio de caso es la particularización y no la generalización, se toma un caso particular y se llega a conocerlo bien, y no principalmente para ver en qué se diferencia de los otros, sino para ver que es, que hace.

De acuerdo a Yin (2009, p. 21; citado por Ruíz) se reconocen tres tipos de estudios de caso en función de su objetivo: explicativos, descriptivos y exploratorios.

- Los estudios explicativos tienen el objetivo de establecer relaciones de causa y efecto;
- Los estudios descriptivos están centrados en relatar las características definitorias del caso investigado;
- Los estudios exploratorios se producen en áreas del conocimiento con pocos conocimientos científicos, en las cuales no se dispone de una teoría consolidada donde apoyar el diseño de la investigación.

De acuerdo a Viscarret (2007) en el libro *Métodos y Modelos de intervención en Trabajo Social* existe un modelo de intervención conocido como gestión de casos, el cual permite al profesional tratar una situación determinada ya sea en el sujeto o la familia a partir del desarrollo de actividades concretas.

Gráfica 3. Modelo de Gestión de Casos

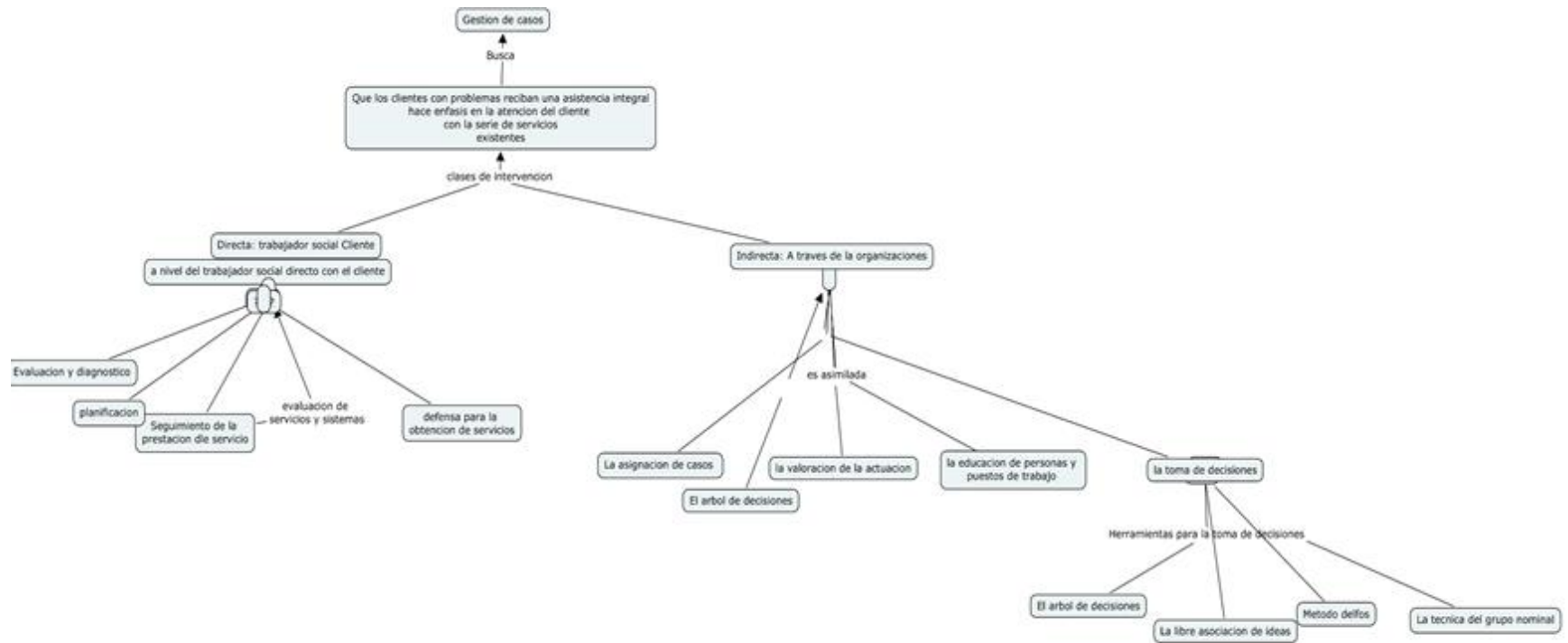

Fuente: Elaboración propia, 2016.

Tabla8. Análisis de Categorías

UNIDAD DE ANÁLISIS	CATEGORÍAS	SUBCATEGORÍA	TÉCNICA	MUESTRA
CAMBIOS Y PERMANENCIAS EN LAS DINÁMICAS Y ESTRUCTURAS FAMILIARES A PARTIR DE UN PROCESO DE MIGRACIÓN INTERNA	ESTRUCTURA FAMILIAR	FAMILIA	Genograma / Entrevista Estructurada / Apgar.	1 FAMILIA
	DINÁMICA FAMILIAR	COMUNICACIÓN, AUTORIDAD, NORMAS, ROLES Y GÉNERO.		1 FAMILIA
	VINCULOS	AFECTIVOS, CUIDADO Y PROVEDURIA ECONÓMICA.		1 FAMILIA

Fuente: Elaboración propia, 2016.

6.4 Selección de la Población

Se utilizó como objeto de estudio una familia migrante proveniente de la ciudad de Medellín y que se trasladó al departamento de norte de Santander, ya que cumplía con las características que permitirán dar respuesta a los interrogantes dentro de la investigación; llamada cambios y permanencias en las dinámicas y estructuras familiares a partir de un proceso de migración interna.

La familia consta inicialmente con estructura nuclear, que de acuerdo a un desplazamiento a otra ciudad se permitirá dar análisis a como su dinámica, comunicación, roles, normas, y

género, se han transformado con el traslado y posterior retorno a la ciudad de Medellín o si no se han presentado esos cambios.

Se tomó como sujetos de investigación y análisis para el desarrollo de las técnicas a los padres y uno de los hijos(a), con el propósito de ver la perspectiva de cada individuo en relación al proceso migratorio que se dio en la familia durante los años 2010 y 2013, periodo en el cual la familia estuvo instalada en el lugar de destino (ciudad de Cúcuta Norte de Santander) y posterior retorno a la ciudad de Medellín.

Los sujetos están en un rango de edad entre los 32 y 62 años de edad, el grupo seleccionado consta de 2 mujeres y un hombre, con niveles educativos de básica primaria y secundaria no finalizada, estrato socioeconómico 1y 2 y situación laboral donde solo el hombre provee económicamente el hogar y la hija es independiente, pero se tomó en cuenta en la aplicación de las técnicas para dar respuesta al porqué de los cambios y permanencias en las estructuras y dinámicas familiares a partir de un proceso de migración interna.

Se implementó como técnica la entrevista, la cual consiste en precisar o especificar la entrevista nos remite a una interrelación, el contacto, la comunicación, confrontación, el reporte, informe, la reflexión expresada, la indagación. Breve, es una técnica antiquísima en donde se efectúa un acto de comunicación a través de la cual una parte obtiene información de la otra.

Los informadores oyeron, sintieron, vieron, vivieron situaciones que nos interesa conocer. Esto último es importante, ya que existen muchas situaciones en las cuales el investigador no puede participar del evento directamente o en las cuales no estuvo presente.

En todo caso, en la tradición y en el desarrollo de las ciencias sociales, la entrevista ha sido probablemente uno de los instrumentos de información más utilizados. Veamos una definición más precisa.

Una relación diádica canalizada por la discursividad, propia de la cotidianidad, bajo la condición de encuentros regidos por reglas que marcan márgenes apropiados de relación interpersonal en cada circunstancia. Ésta permite acceder al universo de significaciones de los actores, haciendo referencia a acciones pasadas o presentes, de sí o de terceros, generando una

relación social, que sostiene las diferencias existentes en el universo cognitivo y simbólico del entrevistador y el entrevistado (López, 2011).

6.5 La Prueba Apgar

El cuestionario Apgar Familiar fue diseñado en 1978 por Smilkstein para explorar la funcionalidad familiar. El acrónimo Apgar hace referencia a los cinco componentes de la función familiar: adaptabilidad, cooperación, desarrollo, afectividad y capacidad resolutive

El Apgar familiar sirve para diagnosticar una posible disfunción familiar y establecer los parámetros por los cuales la salud funcional de la familia pudiera ser medida, para ello se escogieron cinco componentes básicos de la función familiar.

* **ADAPTABILIDAD**, mide la utilización de los recursos intra y extra familiares para la resolución de los problemas cuando el equilibrio familiar ha sido modificado (situaciones de crisis).

* **PARTICIPACIÓN**, mide la cooperación de los miembros de la familia, en la toma de decisiones y en la división del trabajo; el cómo comparten los problemas y el cómo se comunican para explorar la manera de resolverlos,

* **CRECIMIENTO**, mide la maduración física, emocional y social que se lleva a cabo a través del apoyo mutuo y dirección (conducta). Este gradiente evalúa la capacidad de atravesar las distintas etapas del ciclo vital familiar en forma madura, permitiendo la individualización y separación de los diferentes miembros de la familia.

* **AFECTO**, mide las relaciones de cuidado y cariño que interaccionan entre los integrantes de un grupo familiar y la demostración de distintas emociones como afecto, amor, pena o rabia entre ellos mismos.

* **RESOLUCIÓN**, mide la tarea de compartir el tiempo, de dedicar recursos materiales y especiales para apoyar a todos los miembros de la familia. Estos cinco componentes se evalúan a través de una serie de preguntas que pueden realizarse en el transcurso de una entrevista y miden

tanto el ambiente emocional que rodea a nuestros clientes como también la capacidad del grupo familiar para hacer frente a las diferentes crisis.

Se conoce así el funcionamiento de la familia a través de la satisfacción del entrevistado con su vida familiar y la percepción que un integrante de una familia tiene, del propio funcionamiento familiar.

El Apgar familiar puede aplicarse a diferentes miembros de la familia y en distintos momentos para reconocer su variación y en determinados momentos de la intervención. También puede ser útil el realizarlo en conjunto en el transcurso de una entrevista familiar, y conocer "in situ" las opiniones de todos los integrantes del sistema familiar (Manual para la intervención de Caso).

6.6 Genograma

Un genograma es un formato para dibujar un árbol genealógico que registra información sobre los miembros de una familia y sus relaciones sobre por lo menos tres generaciones. Muestran la información familiar en una forma que provee de un vistazo rápido de patrones familiares complejos y una fuente rica de hipótesis acerca de cómo un problema puede estar conectado con el contexto familiar y la evolución del problema y del contexto con el tiempo.

Permiten graficar la estructura de una familia. Y las relaciones entre sus miembros. Al trabajar en el diseño del genograma es necesario tener.

- * Objetivo claro.
- * Estar preparado para recibir mucha información
- * Estar preparado para recibir información parcial.
- * Lo principal es la descripción gráfica de como los diferentes miembros de la familia están biológica y legalmente relacionados entre otros de una generación a la siguiente.

La estructura familiar para su valoración se separa en estructura interna y externa: La estructura interna, contempla el análisis de la composición de la familia y el tipo de vínculo existente entre sus miembros.

Esta es una representación gráfica de la familia a lo largo del tiempo, que utiliza un lenguaje simbólico internacional para describir las personas y sus interacciones; valora los roles, funciones, límites, relaciones interpersonales e intergeneracionales con relación a respeto, amor, fidelidad, poder, maltrato, entre otros.

Es un excelente sistema de registro donde ordenar información sobre aspectos demográficos, edad (madre adolescente), sexo, cultura, ocupación, tipología familiar, ciclo de vida familiar, acontecimientos vitales, relaciones afectivas, recursos, ubicación geográfica y datos relacionados con la salud, incluyendo las enfermedades padecidas y las causas. Su construcción debe incluir al menos tres generaciones (Manual para la intervención de Caso).

6.7 Fuentes

FUENTES PRIMARIAS:

Se utilizó las entrevistas, las pruebas Apgar y el genograma como medio de recolección y verificación de la información de los miembros de la familia migrante, respecto al tema de migración interna y los cambios y transformaciones que se dieron al interior de la familia.

FUENTES SECUNDARIAS:

Se tomó como referencia a los diferentes textos como documentos, revistas indexadas, libros y tesis sobre la temática de migración interna relacionada con estructuras y dinámicas familiares, tipologías, vínculos, roles, comunicación, normas, género etc.

7. ANÁLISIS DE RESULTADOS

Hablar de migración implica retomar históricamente los desplazamientos poblacionales que se han dado a través de los tiempos, es una situación que no es ajena a la realidad de un país o ciudad. Aunque en la actualidad desplazarse de un lugar a otro está permeado por circunstancias determinadas; que pueden influir de manera positiva o negativa en la intención inicial de un individuo o una familia.

Esas realidades pueden materializarse en la búsqueda de una calidad de vida con mayores oportunidades tales como la educación, la remuneración económica o los asentamiento, pero en otros casos desplazarse implica salvar la vida de una familia o de un miembro en específico.

Poniendo un claro ejemplo de ello Colombia es un país de oportunidades por así decirlo, pero no hay que dejar de lado que el conflicto armado, el desplazamiento forzado de lo rural a lo urbano así como entre departamentos e intra urbano.

Se ha convertido en un fenómeno que arropa el país desde los años cincuenta y que aun deja vestigios en la sociedad actual y contemporánea, la sombra del pasado es imposible borrarla y el optimismo como la esperanza de los colombianos aún persiste.

Tampoco puede omitirse la participación del estado en la estructuración de nuevas propuestas en la búsqueda de fortalecer y apoyar a sus habitantes, pero no es suficiente. Ya que cierto antagonismo dentro de la realidad del país ha generado desconfianza e incertidumbre.

Volviendo al tema principal de este apartado que es la migración, En la actualidad se han hecho diversos estudios con el fin de entender el porqué de los desplazamientos tanto internos como externos que se han presentado en el país, su influencia en los movimientos poblacionales, así como las transformaciones sociales y familiares que se dan como resultado de estos acontecimientos.

Los diversos teóricos han empleado cantidad de hipótesis como teorías al respecto tratando de entender y explicar de qué manera surgen los desplazamientos conocidos como primitivos, forzosos o impulsados, libres, masivos, selectivos y diferenciales.

A estas descripciones migratorias se les han conocido como esquemas, tipos y niveles, pero el eje central del desplazamiento ha sido mejorar la vida siempre en función de un individuo o de muchos.

Por ello en esta investigación se prestó atención a una familia como objeto de estudio con el fin de analizar los cambios y permanencias que se dan a partir de un proceso de migración interna.

Se tomó como herramienta la entrevista estructurada la cual consta de 59 preguntas aplicables a los padres y otra de 31 preguntas aplicables a uno de los hijos, la primera entrevista dividida en 7 segmentos y la segunda en 5 correspondientes ha.

- Punto de partida.
- Área de autoridad (toma de decisiones normas, recompensas y sanciones).
- Área de comunicación (formas verbales y no verbales de intercambio).
- Área de afectividad (lenguaje amoroso y contacto corporal).
- Área de proveeduría económica (fuentes de ingreso, decisión sobre la administración de los ingresos).
- Otras relaciones familiares.
- Género.

Inicialmente la familia seleccionada como objeto de estudio está constituida por 5 miembros, estos eran los padres y tres hijos dos mujeres y un hombre, la misma tiene estructura nuclear patriarcal, con edades entre los 23 y 62 años, con nivel educativo de básica primaria hasta profesional y estrato 1 y 2, se quiere evidenciar a través del análisis de la entrevista si el desplazamiento interno influyó en la transformación de la estructura y la dinámica familiar.

Este análisis se realizará por segmentos con el fin de clarificar aspectos claves como es la dinámica interna, la estructura y los vínculos afectivo y de cuidado.

Al transcribir las entrevistas queda muy claro que el principal objetivo de migrar o desplazarse a un lugar de destino específico siempre es mejorar la calidad de vida de la familia, así como proveer mejores oportunidades, con el fin de cumplir un proyecto de vida familiar como individual.

CAPITULO I

1. Punto de Partida

“Tuvinos que migrar porque no había mucha oferta de empleo en ese momento, entonces la economía cada día se iba poniendo más bajita Y ese fue el motivo para emigrar.”

(Padre migrante, 62 años).

“Bueno somos de la ciudad de Medellín, yo me llamo Gloria del Carmen resulta que mi esposo siempre ha trabajado la construcción, de la construcción hemos dependido casi siempre, y vivimos como una época donde el empleo acá en la ciudad de Medellín estaba más bien difícil y a él le resulto empleo en la ciudad de Cúcuta; resulta que cuando él me hizo el comentario que se iba a trasladar a aquel lugar para laborar, pues a mí no me agrado mucho porque de todas maneras era un lugar bastante retirado a 16 horas de la ciudad de Medellín, donde él iba a llegar a un lugar desconocido donde no había familia donde él no iba a tener un apoyo. Para decir que alguien lo recibiera y le dijera bienvenido, porque uno llegara un lugar desconocido no es fácil. Mas sin embargo nos sentamos y analizamos la partida de él y se trasladó a ese lugar prácticamente buscando como una mejor calidad de vida”

(Madre migrante, 52 años)

Queda claro que las intenciones de esta familia eran mejorar la calidad de vida de sus miembros, debido a que en la ciudad de origen Medellín, la oferta de empleo de esa época había tenido un decremento significativo en la labor de construcción.

Para ello el informe presentado por el DANE En 2010. sobre los principales indicadores del mercado laboral departamental, Antioquia expresa una tasa global de participación de 61,2%, lo que significó un aumento de 0,8 puntos porcentuales frente al 2009; la tasa de ocupación fue 53,9%, aumentando 1,2 puntos porcentuales frente al 2009. La tasa de desempleo fue 11,9%, inferior en 0,8 puntos porcentuales frente a la registrada en 2009 (12,7%).

En 2010, la tasa de subempleo subjetivo de Antioquia fue 29,4%, superior en 1,6 puntos porcentuales frente a la registrada en 2009 (27,8%) (Boletín de Prensa, 2011).

Por lo tanto la oferta de empleo de la ciudad de destino era mejor remunerada posibilitando sostener económicamente la familia como hasta ese momento el padre lo había

hecho, tanto el padre como la madre consideraban que la oportunidad presentada en el lugar de destino mejoraría la calidad de vida de la familia.

“En el momento que pensé en emigrar si, por que ya tenía un trabajo establecido eso fue lo que me animo a irme para ese sitio”

(Padre migrante, 62 años)

“De mejorar la calidad de vida de nuestra familia si, por que en ese lugar había una mejor oportunidad de empleo, entonces eso nos iba a ayudar a salir adelante y a podernos sostener económicamente”

(Madre migrante, 52 años)

Respecto a la toma de decisión de migrar se manifestaron tres posturas, inicialmente el padre respondió que él fue quien tomó la decisión de migrar y luego les manifestó al resto de los miembros de la familia, así como el porqué de la decisión y de las oportunidades presentadas en el lugar de destino. Por otro lado la madre expresa que la decisión fue consensuada en pareja, manifestándose el rol patriarcal del esposo en la familia; en el hecho de individualizar la decisión y luego manifestarla a la pareja con el propósito de llegar a una aprobación y al mismo tiempo mantener la postura inicial en esa toma de decisión.

Por otra parte la hija mayor expresa de qué manera tomo la decisión que los padres establecieron con relación al traslado de ciudad.

“No la tome de la manera más positiva, digamos que nunca había tenido la experiencia como de salir de la ciudad de Medellín a otro lugar, aparte de que aquí estaba mi niña mayor estudiando y estaba arraigada acá; por eso no lo tome de la mejor manera”

(Hija migrante, 32 años)

Esto manifiesta que los hijos no siempre toman de manera positiva la migración o desplazamiento de la familia o de un individuo, ya que el proyecto de vida, la edad, y la participación en la toma de decisiones al interior de la familia esta confinada a los padres, por ende los hijos solo están en el proceso de aceptación y asimilación de los cambios, mas no en la decisión final frente a un desplazamiento o traslado.

Otro de los aspectos que llaman la atención es, si el traslado influyo de manera positiva o negativa en la familia estas fueron las respuestas que los padres y la hija dieron al respecto.

“Yo creo que el núcleo familiar en ningún momento se dispersó debido al traslado, solo que hubieron motivos por los cuales tuvimos necesidad de que unos se quedaran acá en Medellín y otros estuviéramos donde partimos”

(Padre migrante, 62 años)

“El traslado influyo de manera positiva por lo económico, negativa porque era un lugar desconocido con costumbres diferentes y personas diferentes, entonces esto prácticamente lo afecta de manera personal”

(Madre migrante, 52 años)

“Influyo de una manera positiva, porque hizo de mi papa una mejor persona como esposo, entonces si considero que ha influido a favor de la relación de mis papas”

(Hija migrante, 32 años)

Es posible afirmar que la influencia de un traslado o desplazamiento siempre genera cambios en la familia, tales como reafirmar las relaciones entre los miembros, en la pareja, en los ingresos y en el fortalecimiento del núcleo familiar.

Por otra parte el enfrentarse a nuevas culturas así como costumbres, pueden dificultar el acercamiento o familiarización de los migrantes con otras personas, visualizándose como extraños y generando la obstaculización en la reafirmación o construcción de redes sociales.

No quiere decir que no logren construirse nuevas redes sociales, solo que este proceso puede tomar tiempo, al igual que sucede con los procesos de adaptación a los cambios que pueden ser vistos de manera muy diferente por cada miembro de la unidad familiar, para algunos como positivos o para otros como negativos. Esto dependerá de la capacidad de aceptación de esa nueva realidad a la cual se están enfrentando, a las habilidades sociales de los miembros del hogar y al contexto social donde han llegado a vivir.

Para finalizar este apartado es importante clarificar que la familia se desplazó a la ciudad de Cúcuta norte de Santander, por motivos económicos y laborales que permitieron continuar con el estilo de vida que habían llevado hasta el momento, pero las condiciones climáticas, culturales y sociales no posibilitaron la adaptación de los miembros al lugar de destino.

No quiere decir que este fue el motivo inicial del retorno a la ciudad de Medellín, ya que el regreso se debió a un desplazamiento forzoso por grupos al margen de la ley; ligado a la pérdida de uno de los miembros de la familia que en este caso es el hijo mayor.

2. Autoridad

Toma de decisiones.

Según Ariza & De Oliveira “La autoridad familiar se fundamenta en dos ejes básicos de organización: el género y las generaciones; desde éstos se estipula la subordinación de la mujer al varón y de los hijos a los padres” (Ariza & De Oliveira, 1999, p., 166).

Estas definiciones dejan por sentado que al hablar de autoridad se hace referencia a que las relaciones humanas están atravesadas por intercambios de poder en coherencia con la obediencia en tanto hay un reconocimiento del poder.

Ahora bien, estudios realizados por Di Marco (2005) y Jelin (1994) concluyeron que el padre históricamente ha sido quien tiene la autoridad en el núcleo familiar, él es quién ha tenido el poder de imponer e imponerse ante los demás miembros que componen su familia, es decir, la jefatura masculina en las decisiones que afecta la familia –históricamente– ha estado en cabeza del padre, porque el ser proveedor económico le ha dado ese derecho, así como ser dueño y señor de todos los miembros de la familia; por su parte, la madre ha tenido poder pero sin decisión, es decir su autoridad ha estado enmarcada en el afecto y la proveeduría de los alimentos (Gallego, 2012).

Con estas afirmaciones se puede deducir que la autoridad en la familia recae en gran parte de los casos en el padre cuando la misma tiene estructura nuclear y que el rol de la madre es el de ser cuidadora y dar demostración de afecto hacia los hijos, en la actualidad este concepto se ha transformado debido al surgimiento de nuevas tipologías familiares; que ya no están enmarcadas en la típica familia tradicional.

Visualizándose en el rol de género, el protagonismo y reconocimiento de la mujer, la búsqueda de igualdad de condiciones tanto para hombres y mujeres, entre otras variables que han implicado que la concepción de familia y autoridad cambie totalmente en estos tiempos.

Por lo tanto dentro de la entrevista se aplicaron doce preguntas con el fin de analizar la autoridad que se ejerce en la familia a partir de la toma de decisiones y pautas de comportamiento, por ende se le pregunto a los padres como era el proceso de toma de decisiones en la familia frente a diferentes temáticas, estas fueron las respuestas dadas.

“Se consulta en el núcleo familiar que necesidades hay dentro de la parte económica, y de esa forma se resuelve en conjunto, todos podemos opinar sobre esas necesidades; las cuales se facilita más como para que haya una solución más rápida o sólida”

(Padre migrante, 62 años)

“Mi esposo ha sido una persona y un gran líder un hombre muy responsable muy dispuesto para su hogar, para sus hijos, puesta es la hora que tiene 62 años y él siempre está al cuidado de sus hijos. en cuento a salud si los ve enfermos y le puede colaborar ahí está, en cualquier área que se presente en este momento a nivel familiar de nuestros hijos él siempre va a estar presente y dispuesto a colaborarles en lo que este a su alcance”

(Madre migrante 52 años)

Se manifiesta una marcada posición del padre frente a la toma de decisiones ya que la esposa declara que así les enseñaron siempre, a obedecer lo que el hombre decidiera frente a la familia, también se evidencia la unión y conciliación entre los miembros del hogar desde el hecho de tomar en cuenta las posturas de los demás familiares sin pasar por alto la autoridad y rol del padre dentro de la familia.

Respecto a cómo era el proceso de toma de decisiones antes de la migración los padres manifestaron que no han existido cambios para este proceso, ya que se ha consultado a los demás familiares, pero el padre es el encargado de hacer visible la decisión bajo valores y normas estipuladas en la familia.

Otro de los aspectos a tratar es, quien se encarga de impartir el cumplimiento de normas dentro del hogar y si existe un acuerdo u oposición frente al establecimiento de esas normas o reglas en la familia.

“Pues primero que todo las cabezas del hogar, creo que es muy importante y segundo lógico respetando la forma de opinar de los demás”

(Padre migrante, 62 años)

“Haber normas en el hogar, yo digo que los dos tenemos normas y yo diría que disciplina en cuanto a cualquier área que corresponde a nuestros hijos, porque a nosotros nos criaron con mucha disciplina y eso le aplicamos a nuestros hijos”

(Madre migrante, 52 años)

Se logra ver que la distribución de normas y reglas en el hogar que está enmarcado bajo una estructura de disciplina y consensos entre los padres, permitiendo aplicarlas a sus hijos.

Por ello frente al acuerdo o negación de esa aplicación de normas para con los hijos esta fue la respuesta dada por la hija entrevistada.

“Estoy de acuerdo, porque han sido normas y reglas buscando el bienestar de nosotros como hijos, que estemos bien, que hayamos tenido una buena educación, esas reglas nos han enseñado a respetar nuestros padres y las personas que están por fuera de nuestro hogar, entonces si estoy de acuerdo”

(Hija migrante, 32 años)

Posterior a esta pregunta la hija manifestó que siempre es tomada su opinión al respecto en las decisiones que le competen a la familia, sin existir variaciones en el antes durante y después del traslado. A demás se manifiesta que las normas y reglas en la familia siempre han sido las mismas estipulando que el traslado no afecto este componente de la dinámica familiar.

Pautas de comportamiento:

Con las declaraciones hechas en los apartados anteriores en esta área se puede concluir que al no haber cambios significativos al interior de la familia en relaciones con normas y reglas el cumplimiento de deberes así como el acuerdo y la permanencia de los roles no ha generado alteración alguna en este campo.

3. Comunicación

Según Agudelo (2005) la comunicación es un punto crucial debido a que las relaciones familiares están atravesadas por el intercambio de pensamientos, emociones y sentires entre las personas vinculadas al grupo familiar, y que son exteriorizadas a través de acción y/o lenguaje verbal o no verbal.

La comunicación se puede afrontar desde diferentes modalidades a saber: la primera hace referencia a la bloqueada, aquella que posee como características poco diálogo e intercambios entre los miembros de la familia, en otras palabras, es cuando los integrantes de la familia se comunican superficialmente y nos les interesa establecer vínculos afectivos profundos; la segunda, denominada como comunicación dañada, en la que las relaciones familiares están selladas por intercambios que se basan en “reproches, sátiras, insultos, críticas destructivas y silencios prolongados”.(Agudelo 2005 p.9). Este tipo de comunicación hace que afloren la distancia y el silencio entre quienes conforman la familia, y una dinámica familiar con vínculos débiles.

Sin embargo, no se puede negar que las familias aunque tienen momentos de crisis, también tienen periodos de estabilidad y cohesión, y esto hace que se vivencie el calor de hogar permeado por la comunicación directa, entendida como expresión “clara de acuerdos y desacuerdos y en la coherencia entre lo verbal y no verbal, generando unión entre los implicados aún en situaciones de desacuerdo y tensión” (Agudelo, 2005, p. 9), lo que pone en evidencia una modalidad comunicativa desde la perspectiva integrativa, abierta, constructiva y dialógica evidente en los encuentros intersubjetivos y dialógicos entre los miembros del grupo familiar, sin desconocer la diversidad de caracteres y personalidades que allí confluyen.

Magaña (2006), por su parte, insiste que la comunicación permite que el ser humano se exprese como es, a la par que interactúa con sus semejantes; dicha interacción potencia el desarrollo individual, cultural y social de las diferentes comunidades en tanto existe retroalimentación e intercambios en las ideas, sentimientos y deseos.

Sin embargo, afirma Arés (1990) que en la familia es necesario que la comunicación esté atravesada por la claridad en lo relacionado con los límites, las jerarquías, los roles y los espacios que se habitan, porque si esto es confuso el vínculo comunicativo y la interacción familiar se

pueden ver afectadas por los malos entendidos entre los miembros del grupo, lo que genera ruptura del vínculo afectivo-comunicativo y poca cohesión familiar (Gallego, 2012).

En esta sección se hablara sobre el nivel de comunicación entre los padres e hijos y la cercanía que existe entre los integrantes de la familia para tratar cualquier temática que les competa, así como la confianza y los espacios de dialogo que se dan en el hogar.

Respecto a los posibles cambios positivos o negativos que pudieron darse durante el traslado, y si se ha sacado el espacio para dialogar sobre el tema estas fueron las respuestas dadas por los tres sujetos entrevistados.

“Si hay momentos en que si lo hablamos, y siempre llegamos a la misma conclusión, que si todo lo resolvemos para bien nuestro es mejor”

(Padre migrante, 62 años)

“Si hablo con mis hijas, eso es una amarga experiencia que vivimos esto nos dejó una herida muy grande que en este momento no ha podido sanar, en ese lugar vivimos momentos muy difíciles circunstancias gravísimas a tal grado que tuve la perdida de mi hijo mayor”

(Madre migrante 52 años)

“Si han hablado con migo, hemos visto que de cierta manera aunque nos ha dado unión, de cierto modo tuvimos la desventaja o el infortunio de perder ciertas cosas que de pronto no esperábamos perder”

(Hija migrante, 32 años)

Queda muy claro que dentro de la familia se han sacado momentos claves para hablar del impacto frente a la experiencia vivida en el lugar de destino, pero se ve manifiesto como la pérdida de un familiar puede afectar directa o indirectamente a los demás integrantes, y que en este caso se ve más evidente en la madre. Puesto que en otras preguntas expresa que su relación con el hijo mayor antes del viaje no era la más agradable por cuestiones de abuso de sustancias psicoactivas y temas religiosos.

Por lo que al desplazarse a la ciudad de Cúcuta el hijo se reintegra a la familia y se reafirman los lazos de comunicación y afecto entre ambas partes, la postura de los padres frente a ese nivel de comunicación es buena pero con limitaciones y que durante la estadía en la otra ciudad tuvo transformaciones positivas posibilitando la unión, el acompañamiento y el compartir entre los miembros; que se fortaleció a un más con la pérdida del hijo mayor.

Otro de los aspectos que enmarcan ese fortalecimiento de la comunicación entre los miembros de la unidad familiar se hace evidente cuando los hijos tienen problemas y acuden a la búsqueda de consejo o apoyo dentro de su familia. Los entrevistados manifestaron al respecto:

“Bueno lo más inmediato sería a sus padres, que los aconsejan sin ningún interés sin ninguna manera de ir a perjudicarlos.”

(Padre migrante, 62 años)

“Bueno, casi siempre ellos me buscan a mí o al papa por que los dos tenemos ideas muy parecidas, entonces si alguno de ellos tiene alguna dificultad, si se acercan al papa él puede darles un buen consejo o si se acerca a mí independiente también o muchas veces nos unimos y entre todos buscamos una solución.”

(Madre migrante, 52 años)

La importancia de espacios de dialogo así como su frecuencia nos permite interpretar que el nivel de cercanía y confianza entre los miembros de una familia posibilita tratar temas personales, dificultades, e inquietudes que se hacen manifiestos entre padres e hijos.

Por lo tanto al poner en una balanza los aspectos provechosos como los perjudiciales se considerarían si el tipo de comunicación en la familia que se ha establecido ha cambiado durante el traslado de ciudad.

El padre no fue muy específico al detallar porque los aspectos positivos han influido en el tipo de comunicación de la familia y respecto a la madre esta fue su respuesta.

“yo diría que a favor de nosotros en este momento”

(Madre migrante, 52 años)

Pero de acuerdo al análisis las demás preguntas relacionadas con la comunicación antes del traslado es, la misma que existía en el hogar, pero al llegar a otra ciudad y enfrentarse a nuevas personas, cultura y costumbres, se genera una necesidad de unión, permitiendo conocerse en otros ámbitos y trabajar en aspectos de la dinámica familiar que eran sensibles dentro del hogar.

4. Afectividad

Bowlby (1990) afirma que el intercambio afectivo, es una de las interacciones más importantes en la vida del ser humano, debido a que el sentirse amado, respetado y reconocido potencia la satisfacción personal y el desarrollo humano al interior del grupo familiar; así mismo, el afecto es clave para comprender la dinámica familiar (Gallego, 2012).

En esta sección se hablara del lenguaje amoroso y contacto corporal que existe entre la familia y las posibles modificaciones posteriores sufridas con el traslado de ciudad así como las formas de cercanía existentes en el hogar. Para tal fin, que se les pregunto a los miembros de la familia si existía alguna diferencia frente a la expresión de afecto que dan los padres a sus hijos hombre y mujeres, y si ha cambiado esa forma de expresarse después de la migración interna; siendo estas las respuestas dadas por el padre y la madre:

“Si hay diferencia, porque a las mujeres se tratan con una delicadeza más distinta que a los hombres”

(Padre migrante, 62 años)

“Haber con mi hijo yo desde que el empezó a crecer yo le inculque que él era un hombre y tenía que ser fuerte, y sí le daba afecto pero es diferente con mis hijas porque son mujeres entonces uno como que entiende más las hijas mujeres”

(Madre migrante, 52 años)

Se hace evidente que en la cultura colombiana y particularmente en la antioqueña está muy marcado el rol de género entre hombres y mujeres, de acuerdo a las costumbres aprendidas por las generaciones anteriores. En donde la mujer jugaba un papel más delicado y de cuidado impartido por los padres, en el caso del hombre las enseñanzas van más ligadas a un cierto grado de poder y fuerza demostrado en las respuestas dadas por los padres entrevistados.

A demás hay una postura con manifestaciones machistas en el hecho de que por ser de un género u otro las expresiones de afecto dadas a los hijos deben ser diferenciadas, pero dentro de las preguntas siguientes sobre si las expresiones otorgadas antes, durante y después del proceso de migración han sufrido variaciones dentro de la familia.

El padre declara que siempre han sido las mismas, aunque expresa haber accedido a ser más comprensivas y sensibles antes esas expresiones dadas a los hijos durante el desarrollo de la experiencia vivida en la ciudad de Cúcuta.

Respecto a la madre exteriorizo que tuvo un acercamiento significativo con su hijo mayor, puesto que en épocas anteriores la relación se había deteriorado significativamente, y que la estadía en la otra ciudad les permitió acercarse y llegar a manifestaciones de cariño y simpatía que les posibilitó tejer esos lazos entre madre e hijo.

Por otra parte, se finalizó la sección con la pregunta si creían que la relación entre padres e hijos es igual o mejor ahora que han regresado a la ciudad de origen.

“Podrían ser mejores debido a que este es el sitio de origen de nosotros, entonces es lógico, que sean buenas y pueden haber mejores oportunidades de vida”

(Padre migrante, 62 años)

“Para mí fue de bien para todos nosotros, porque a través de esa experiencia tan amarga que vivimos. Ha sido de mejora entre nosotros como familia tanto de mis hijas como de mi esposo; estamos muy unidos”

(Madre migrante, 52 años)

También se le preguntó a la hija entrevistada que sentimientos tenía hacia sus padres y si estos habían cambiado desde que se presentó el traslado de ciudad.

“Los mejores sentimientos, aunque a veces como seres humanos tengamos muchísimas fallas yo podría decir plenamente convencida que amo mucho a mis padres, y que ellos también a mí. Porque siempre me han mostrado su apoyo y han estado conmigo en los momentos buenos, de felicidad, como alegría, así mismo en mis peores fracasos como en los momentos más tristes; siempre ellos han permanecido ahí”

“No, yo creo que mis sentimientos no han cambiado son los mismos antes de irnos para Cúcuta y después de estar acá”

(Hija migrante, 32 años)

En la familia se construyen lazos o vínculos que permean a sus miembros en todo momento, por lo tanto al enfrentarse a situaciones adversas se prueba la calidad de los mismos, no quiere decir que deben ser perfectos; ya que dentro del hogar y en su dinámica interna se

presentan momentos de discordia. Pero es ahí donde las manifestaciones de cariño, la comunicación, la confianza y el intercambio entre los familiares permiten afianzar o fortalecer aspectos que han sido dejados de lado.

5. Proveeduría Económica

En esta sección se pretende ver la percepción que tiene el padre y la madre respecto a las fuentes de ingreso que existen en la familia, y el rol en el proceso de decisión que va ligado a la administración de los bienes materiales y económicos que existen en el núcleo.

Para ello se les cuestiono sobre la apreciación que se tiene a cerca de quien es la persona encargada de ejercer más autoridad en el hogar y el porqué de la consideración de la misma en el ejercicio y aplicación de este aspecto de la dinámica familiar.

“Yo tengo mayor autoridad como cabeza del hogar como padre de familia, porque siempre ha sido así y tomamos esa decisión desde un principio”

“siempre ha sido la misma persona encarga de impartir la autoridad en el hogar”

(Padre migrante, 62 años)

“Pues mi esposo siempre ha tenido su autoridad, pero si él va a tomar una decisión sobre algo me tiene en cuenta, ya que antes no lo hacía esto me parece a mi maravilloso”

“Como decía ahorita a mí me toco una época donde el hombre era el que siempre estaba ahí liderando en el hogar de un todo y por todo, entonces él siempre ha sido el que toma como esas decisiones y eso es respetable”

(Madre migrante, 52 años)

Por lo tanto referente a la permanencia de la persona encargada de impartir la autoridad siempre en el hogar esta fue la respuesta de la madre.

“No siempre ha sido la misma persona ya que mi esposo fue una persona muy autoritaria y de carácter fuerte donde él decía hagamos y así era, en cambio ahorita es un persona especial de verdad que si”

(Madre migrante, 52 años)

Como ya se había reafirmado en ocasiones anteriores la estructura patriarcal evidenciada en esta familia permite mostrar que ciertos patrones de conducta así como reglas no han sufrido modificaciones mayores, aunque el desplazamiento de ciudad y retorno al lugar de origen permitió una mejoría significativa en el manejo de estos aspectos de la dinámica familiar; admitiendo la participación de otros miembros en este caso del conyugue el de devenir de decisiones y aplicación de norma en el hogar.

Otra de las preguntas que se tomaron en cuenta; es relativa a los miembros de la familia que contribuyen al sostenimiento del hogar y si existen diferencias en el aporte; además de la administración de esos ingresos y quien define en que deben gastarse.

“No existen diferencias en el aporte por el género, porque el aporte de cada uno de nosotros es importante”

“Los ingresos se administran entre dos personas que somos la cabeza del hogar mi esposa y yo, y los gastos los consultamos el uno con el otro y entonces de acuerdo a eso hacemos los gastos”

(Padre migrante, 62 años)

“Siempre mi esposo es el que ha sostenido el hogar, en este momento tiene sus 62 años y está respondiendo por su hogar en todo y por todo, y no existen diferencias en el aporte por el género”

“Sobre los ingresos del hogar los dos tomamos decisiones y miramos en que dividimos lo que está entrando a la casa económicamente”

(Madre migrante, 52 años)

De tal manera que la posición y postura que tienen los hijos frente al desenlace de las acciones que se toman respecto a la economía familiar, permite evidenciar el nivel de comunicación que se desarrolla en la familia y el rol que desempeña en el hogar. Por ello se tomara en cuenta las respuestas proporcionadas por la hija entrevistada, las cuales tienen énfasis en los cambios que se han presentado con el traslado de ciudad en concordancia con la situación económica de la familia, y como se daba ese sostenimiento antes del desplazamiento.

“No, yo considero que la situación económica no ha cambiado por que siempre mi papa y mi mama han sido personas muy luchadoras y eso lo demostraron cuando nos fuimos para Cúcuta y de igual manera acá en Medellín, considero que siempre ha sido la misma”

“Y el sostenimiento económico de la familia siempre ha sido de parte de mi papa”

(Hija migrante, 32 años)

Queda claro que en esta familia los ingresos han sido estables en la gran mayoría de las ocasiones y la persona encargada de esas fuentes es el padre, además de la contribución de la conyugue en el manejo y administración de los mismos bajo un modelo de discusión; con el fin de clarificar en que serán invertidos.

6. Otras Relaciones Familiares

Este segmento esta direccionado bajo la intención de saber cómo están construidos los vínculos entre la pareja (padres) y si el traslado a propiciado conflictos o tensiones que afecten la armonía de la relación. Puesto que hayan tomado acciones de manera individual con el propósito de mejorar y fortalecer la pareja.

Esta pareja está conformada hace 38 años en los cuales no ha existido ningún tipo de separación por lo tanto se detallara si el traslado a afectado la estabilidad de la relación, las dificultades presentadas en el lugar de destino y retorno al lugar de origen, consecuencias del traslado (tensiones y conflictos), y las acciones tomadas en pro del sostenimiento de la relación.

“la relación en ningún momento ha sido afectada, porque cada uno hemos tenido la suficiente fortaleza y decisión para continuar”

“lo más difícil ha sido volver a establecerse económicamente pero siempre he tenido la suficiente sabiduría para buscar los medios necesarios para sostener a mi familia”

“no, en ninguna manera se han presentado esos conflictos siempre ha sido igual”

(Padre Migrante, 62 años)

Respecto a las acciones tomadas para el mejoramiento de la relación de ambas partes esta fue la respuesta dada por el esposo.

“siempre han sido las mismas acciones las que nos inculcaron desde el núcleo familiar de nosotros”

“continuar amándome y confiando en Dios que así seguiremos”

(Padre migrante, 62 años)

Estas fueron las respuestas dadas por la esposa en relación a esas dificultades o tensiones generadas por el traslado de ciudad y posterior al retorno.

“Cuando él se fue para la ciudad de Cúcuta y yo me quede acá en la ciudad de Medellín, si tuvimos un distanciamiento alrededor de unos tres o cuatro meses, cuando llegue haya hubo una crisis a nivel muy personal de él y yo, pero en este momento estamos bien”

“Lo más difícil que se presentó fue el distanciamiento de los dos porque el estando en una ciudad tan lejos y yo estar acá eso genero una crisis bastante incómoda para los dos”

“Se presentaron conflictos respecto al traslado, porque prácticamente yo me fui porque el tomo esa decisión a la ligera, yo de acuerdo no estaba entonces eso genera incomodidades y conflictos claro que si”

(Madre migrante, 52 años)

Por otra parte respecto a las acciones tomadas para el mejoramiento de la relación esta fue la respuesta dada por la esposa.

“Yo siempre fui una esposa muy dispuesta a querer a mi esposo a consentirlo a ser muy mimosa y siempre he sido así y creo que no he cambiado mi forma de ser”

“Mi esposo era una persona muy llevada de su parecer, pero ahora es más dispuesto totalmente diferente a lo que él era antes”

(Madre migrante, 52 años)

Estas respuestas manifiestan que en las relaciones de pareja la existencia de dificultades pueden ser recurrentes o tendentes a aparecer en situaciones puntuales de la relación, ocasionado un quiebre importante en el sistema establecido. De tal manera que muchos de los conflictos se dan por distanciamiento, decremento económico, otras relaciones, intereses entre muchas causas que pueden generar estrés o presión entre los conyugues.

Por las respuestas dadas por los entrevistados el hombre tiene más tendencia a preocuparse por el sostenimiento económico y habitacional de la familia, en donde es considerable que si estos componentes están estables no habría por que presentarse tensión en la pareja, posiblemente dejando de lado que los sentimientos y vínculos son determinantes en soporte de la relación.

Por otro la mujer es más cercana a aspectos de sensibilidad, quizás por eso ve que faltantes o circunstancias han afectado la relación evidenciándose en la respuesta de la madre al

expresar que al darse la partida a la ciudad de Cúcuta inicialmente se propició distanciamiento y problemas al interior de la relación con la decisión e incomodidades que la madre no deseo expresar en la entrevista.

7. Género

“Por (género) entiendo la construcción diferencial de los seres humanos en tipos femeninos y masculinos. El género es una categoría relacional que busca explicar una construcción de un tipo de diferencia entre los seres humanos. Las teorías feministas, ya sean psicoanalíticas, posmodernas, liberales o críticas coinciden en el supuesto de que la constitución de diferencias de género es un proceso histórico y social y en que el género no es un hecho natural. Aún más... es necesario cuestionar la oposición misma entre sexo y género. La diferencia sexual no es meramente un hecho anatómico, pues la construcción e interpretación de la diferencia anatómica es ella misma un proceso histórico y social. Que el varón y la hembra de la especie difieren es un hecho, pero es un hecho también siempre construido socialmente. La identidad sexual es un aspecto de la identidad de género. El sexo y el género no se relacionan entre sí como lo hacen la naturaleza y la cultura pues la sexualidad misma es una diferencia construida culturalmente” (Benhabib, 1992, p. 52).

A continuación se hablara los beneficios que pueden presentarse para mujeres y hombres cuando surge un traslado de ciudad.

“Yo creo que el traslado influye de acuerdo a la manera en que las personas aspiren frente a las necesidades que tienen y cuál es el objetivo del traslado”

En relación a la existencia de diferencias en la toma de decisiones dentro de los hogares como consecuencia del traslado de ciudad esto respondió el padre.

“Sí de pronto existen diferencias después del traslado, era que ya habían existido antes, pero yo creo que cuando se toman las decisiones en pareja o en el núcleo familiar acompañado del dialogo, es posible que cada uno opine siempre y cuando lleguen todos a un mismo acuerdo”

“Pues, depende de la sostenibilidad de la relación entre la pareja y que conflictos o separaciones pueden darse de acuerdo al manejo que le den a la relación”

Otras de las preguntas tienen relación a si la vida de la familia puede mejorar como consecuencia de un traslado, y si se han exteriorizando efectos negativos en relación al desplazamiento, así como la visión de la vida de familia si no se sufrieran esos cambios.

“Si ha mejorado porque mientras que uno tenga el sostenimiento económico, claro que se puede mantener bien la familia”

“Ningún efecto negativo, se ha presentado por el traslado, porque hasta el momento no hemos extrañado nada”

“la vida familiar Posiblemente puede haber sido mejor, porque al no tenerse que mover por la necesidad, no se sufren cambios mientras que al generarse un detenimiento laboral y económico pueden surgir esos efectos, por ahora estamos recuperándolo de nuevo”

(Padre migrante, 62 años)

Estas fueron las respuestas dadas por la madre en correspondencia a la temática tratada como es el género y las circunstancias que se dan a partir de un proceso de migración.

“Pues la influencia de traslado varía mucho porque hay personas que se trasladan a otra ciudad sea hombre o mujer y les va muy bien, se adaptan, como hay otras personas que no”

Y referente a la existencia de diferencias en la toma de decisiones dentro de los hogares como consecuencia del traslado de ciudad esto respondió la madre.

“De pronto si hay diferencias y cambios, porque uno estar en otra parte donde todo es diferente a lo que uno ha vivido dentro de su tierra puede afectar a la familia”

“A nosotros si nos afectó en gran manera ese traslado”

“De más que si se presentan cambios, porque uno estar en otra parte donde no tiene su familia, donde todo es diferente a lo que uno ha vivido dentro de su tierra y haber perdido a mi hijo ese fue uno de los grandes efectos que hemos sufrido como familia”

“de pronto vivir experiencias lo llevan a uno a darse cuenta que es necesario uno valorar las personas que hay a su alrededor, no porque yo no halla valorado a mi familia y mis hijos, pero la perdida de mi hijo nos puso a reflexionar y dar nos cuenta que solos muy valiosos y que es necesario estar muy unidos”

(Madre migrante, 52 años)

Hablar de migración desde la perspectiva de género es mostrar el papel que tiene el hombre y mujer cuando se enfrenta a este tipo de eventualidades, ya que la experiencia en todas las personas es diferente; ligado a las necesidades y condiciones de vida.

Tales como la educación, la economía, el tipo de familia, el estrato, la edad, las costumbres, el rol mismo de género y la dinámica interna de los hogares es evidencia de que las hipótesis al respecto pueden ser muchas, en el hecho de que cambiar de vida prácticamente pone en perspectiva tanto al hombre como a la mujer.

Y que teniendo en cuenta la oportunidad por la cual se aventuran a tierras desconocidas cambia la visión de la familia y de sus miembros de manera individual.

CAPITULO II

Dentro de los instrumentos utilizados para recolectar la información se utilizó la prueba APGAR con el fin de ver la funcionalidad de la familia, evaluando cinco aspectos como es la adaptación la participación, la ganancia, el afecto y los recursos. Calificando estas funciones de 0 a 4, y que posteriormente se sumaran para determinar si hay situaciones a tratar dentro de la familia o si no existe esa necesidad.

Para ello el análisis se hará bajo los criterios de sexo, edad, condición educativa, y economía que se triangulara con la dinámica interna de la familia que corresponde a (comunicación, autoridad, normas o reglas y género), además de los vínculos y proveeduría económica.

Al analizar los cinco aspectos del APGAR por sexo, el hombre es más tendente a suplir las necesidades del hogar que tienen que ver con el factor económico y que si siendo el único que se encargó de esta tarea dentro del hogar, puede existir algún grado de insatisfacción en el relación con el resto de los miembros de la familia.

Por otro lado la madre tiene un enfoque direccionado a las necesidades emocionales de los hijos y el esposo, y puede subsanar de una manera asertiva los problemas o crisis que se generan al interior de la familia.

Respecto a los hijos la influencia de los padres es un factor que determina el afrontamiento de las necesidades tanto intra como extra familiares que se dan en el núcleo familiar.

Al hablar de la edad es importante resaltar que con relación a la adaptación y la participación dentro de las decisiones en la familia, esta juega un rol importante en situaciones de arraigo y figura en la estructura y dinámica, así como en el desarrollo de la comunicación, los intereses, personales como grupales que van ligados a la solución de diferentes problemáticas que puedan presentarse en el hogar.

Por otro lado la economía es otro de los aspectos que permiten evidenciar si la funcionalidad de la familia está siendo afectada, en la distribución de los recursos, las decisiones que se toman entorno a la inversión y satisfacción de necesidades; además del emprendimiento de nuevas actividades.

Así mismo el nivel educativo también importa en el devenir de las decisiones, el dinero, y los recursos que hacen parte de la familia, primero que todo facilita el acceso a mejores oportunidades y por otro lado genera sostenibilidad en el hogar.

Pero no se puede dejar de lado las manifestaciones de afecto que se dan entre padres e hijos, ya que permite que se afiancen los vínculos emocionales, minimizando el riesgo en la aparición de sentimientos dañinos como la rabia y la discordia y posibles rupturas de comunicación.

Para ello desde la dinámica familiar y las respuestas proporcionadas por los tres miembros de la familia, se concluye en que hay una función adecuada en el núcleo evidenciado en la suma de las preguntas de la prueba APGAR.

CAPITULO III

El genograma también fue una herramienta que permitió evidenciar el cambio en la estructura familiar, así como el nivel de los lazos de comunicación y afecto que se dan entre los parientes.

Figura 6. Genograma de la familia estudiada antes del proceso migratorio

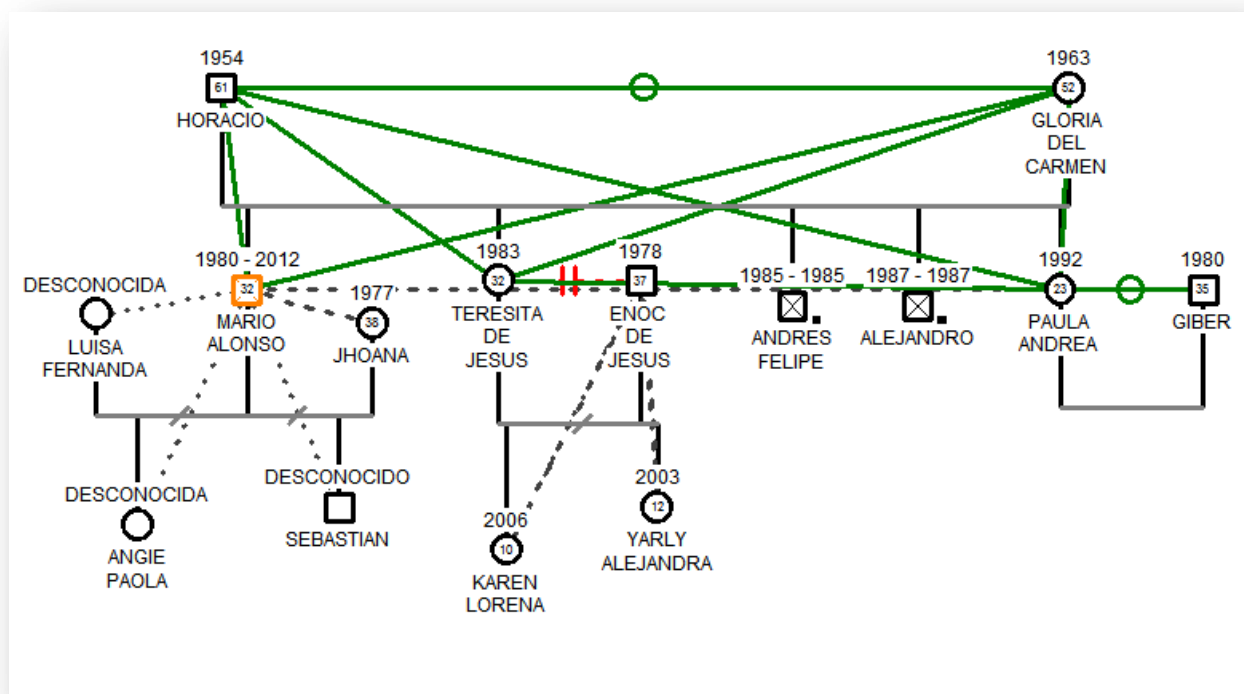

Fuente: Elaboración propia, 2016.

Inicialmente la familia está conformada antes de la partida a la ciudad de Cúcuta por los padres y cinco hijos, de los cuales permanecían vivos tres de ellos un hombre y dos mujeres, el hijo mayor sufrió abuso de drogas y tuvo dos separaciones de los cuales quedaron dos hijos adolescentes de sexo masculino y femenino, la hija mayor casada con dos hijas de este matrimonio, y la hija menor convive con su pareja sentimental.

En esta familia se manifiesta armonía y amor entre los miembros, existe indiferencia por parte de los hijos hacia el padre en el caso del hijo mayor de esta familia; además de la distancia manifestada de las sobrinas hacia el padre biológico y que posteriormente se generó una ruptura entre el padre y la madre.

Figura 7. Genograma de la familia estudiada después del proceso migratorio

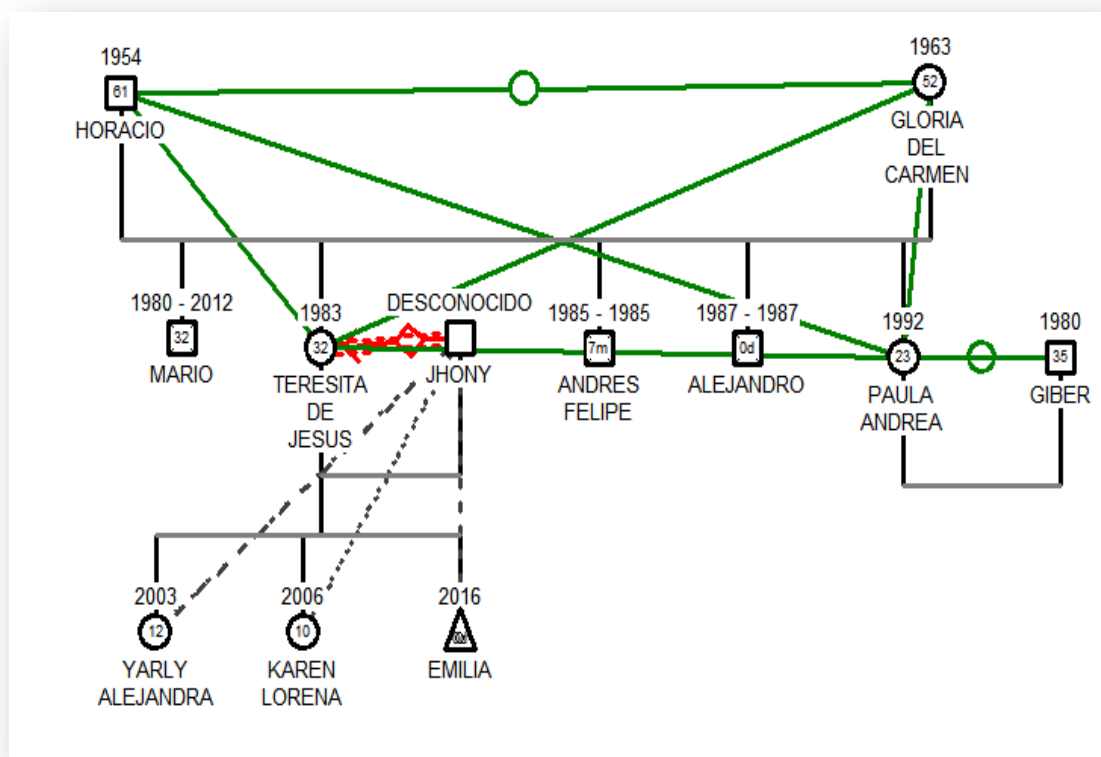

Fuente: Elaboración propia, 2016.

Después del retorno a la ciudad de Medellín se evidencia permanencia en ciertas relaciones como es la armonía y el amor, el hijo mayor aparece fallecido, la hija después de su separación consiguió nueva pareja; de la cual hay un neonato por nacer y se presenta una relación celosa por parte del nuevo compañero sentimental; así como distancia e indiferencia por parte de las hijas del anterior relación.

CONCLUSIONES

Los procesos migratorios en Colombia tienen gran frecuencia ya sea transnacionales, interdepartamentales, urbanos, rurales e interurbanas. Por eso es importante clarificar que las motivaciones principales de las familias o los individuos migrantes es mejorar significativamente la calidad de vida.

Para ello se aventuran a estas nuevas experiencias de las cuales no tienen certeza que les posibilitara mejoría o progreso, principalmente en el campo económico así como una estabilidad educativa, laboral, y de vivienda; además de adaptación social y cultural a nuevas formas de vida como costumbres en el lugar de destino.

Hablando específicamente de los casos de migración interdepartamental en Colombia la gran mayoría se dan por cuestiones de violencia obligando a las familias a salir o desplazarse de sus territorios a un lugar de destino no planeado. Que en el caso de la migración transnacional es totalmente diferente porque tienen conocimiento previo de las oportunidades presentadas en otros países, no quiere decir que no puede generarse modificación familiar, pero los cambios no llegan a ser tan drásticos como en el caso de desplazamiento por la violencia donde no existió preparación alguna en el enfrentamiento de esta nueva realidad que se presenta en la familia.

Pero es importante resaltar que en la familia tomada como objeto de estudio se logró encontrar que la migración dada hacia la ciudad de destino fue con el propósito de obtener mejores ganancias económicas para el sostenimiento de la familia, y que finalmente no tuvo resultados satisfactorios en el hecho de no obtener una adaptación absoluta del lugar.

El retorno al lugar de origen fue encaminado por la pérdida de uno de los miembros por razones de violencia que finalmente propicio el desplazamiento, aunque este proceso migratorio no cuenta inicialmente con antecedentes positivos para resaltar, en las entrevistas aplicadas se encontró que la experiencia vivida posibilitó el fortalecimiento de los roles, los vínculos afectivos entre padres e hijos, así como comunicación asertiva la cual no tenía buenos precedentes.

Por otro lado se evidenció resiliencia ante la experiencia, ya que en el retorno a la ciudad de origen les fue factible reacomodar la familia, además de la reinserción laboral del padre; así como la reanudación de los miembros a las actividades educativas, sociales, culturales y de asentamiento.

Podría decir que uno de los mitos manifiestos que dentro de la investigación no quedan claros es que migrar, ya sea por mejor rentabilidad económica o por que se pretenda brindar un sinnúmero de oportunidades a la familia, así como por razones de violencia; la manifestación del proceso migratorio no tiene una razón de ser específica.

No implica que esos cambios deban ser negativos para la familia, puesto que salir de una zona de confort permite aventurarse a nuevos retos y que en este caso se determinó como la pérdida económica y familiar permite consolidación y permanencia en el tiempo, así como nuevas construcciones sociales e individuales en el proceso de teorizar la familia, no solamente como un conjunto de personas influenciadas por dinámica, estructura, roles, normas, genero, comunicación y vínculos, sino como un medio de transformación.

REFERENCIAS

ACNUR. Situación Colombia. Recuperado de: <http://www.acnur.org/t3/donde-trabaja/america/colombia/>

Álvarez, D. Paradigmas y teorías de las ciencias sociales.

Ariza, M. (2002). Migración, familia y transnacionalidad en el contexto de la globalización algunos puntos de reflexión. *Revista mexicana de sociología* (64), 53-85

Boletín de prensa. (2011). Principales indicadores del mercado laboral departamentos – 2010.

Benavides, A; Pantoja, V. (2001). La composición y estructura familiar como objeto del conocimiento. *Revista colombiana de trabajo social*. (15), 45-51.

Calderón, G; Ramírez, P. (2001). Estructura y dinámica interna de la familia en Medellín y su área metropolitana. *Revista fundación universitaria Luis Amigó* (5), 7-12.

Camanera Córdova, R. (2003). Repensando a la familia: aportaciones de la perspectiva de género. *Estudios demográficos y urbanos*. (18), 255-297.

Capítulo I. Recuperado de: <http://tesis.uson.mx/digital/tesis/docs/12792/Capitulo1.pdf>

Cathcart, M. et al. Migraciones y retornos. una mirada desde la sociología. Revista Caribeña de Ciencias Sociales. Recuperado de: <http://caribeña.eumed.net/migraciones-retornos/>

Centro de Monitoreo de Desplazamiento Interno & Consejo Noruego para Refugiados (2015). Informe global 2015. Desplazados internos por conflicto y violencia. Recuperado de: <http://www.internal-displacement.org/assets/library/Media/201505-Global-Overview-2015/20150506-GO2015-HL-SP.pdf>

Cibanal, L. (2006) Introduccion a la sistemica y terapia familiar, el sistema familiar y sus diferentes subsistemas Estructura Familiar. San Vicente (Alicante): Gamma. Recuperado de: http://www.aniorte-nic.net/apunt_terap_famil_4.htm

Consejería de Salud y Servicios Sociales, 2003. La Intervención Familiar en los Servicios Sociales Comunitarios. Recuperado de: <http://chitita.uta.cl/cursos/2011-1/0000439/recursos/r-12.pdf>

Daza Navarrete, G. (1999). Los vínculos de los que la familia es capaz. *Nómadas*. (11), 28-43.

Doria Bilac, E. (2001). Género, familia y migraciones internacionales. *Dehuidela: derechos humanos idela*. (5), 47-55.

Elizaga, J. & Macisco, J. (1975). Migraciones internas. Teoría, Método y Factores Psicológicos. Santiago de Chile: Celade.

Fernández., L. La autoridad en la familia.

Gallego, A. (2012). Recuperación crítica de los conceptos de familia, dinámica familiar y sus características. *Revista Virtual Universidad Católica del Norte*. 35, p. 1-20.

Germani, G. (1965). *Asimilación de inmigrantes en el medio urbano: notas metodológicas*. *Revista Interamericana de Sociología*. 1.

Las migraciones internas en Colombia, 1988-1993. Estudios Censales No 13.

López, R et al. (2011). La entrevista cualitativa como técnica para la investigación en Trabajo Social.

Manual para la Intervención de Caso. Recuperado de:
<https://cetsocial.files.wordpress.com/2012/04/e1.pdf>

Martín, G. (2014). Qué es y qué no es segregación residencial. Contribuciones para un debate pendiente. *Biblio 3W*. XIX (1079). Recuperado de:
<http://www.ub.edu/geocrit/b3w-1079.htm>

Martínez, J. (2011). Métodos de investigación cualitativa.

Micolta, A. (2005). Teorías y conceptos asociados al estudio de las Migraciones Internacionales. *Dialnet*. 7. 67-73.

Milliams, J. & Leanmat, L. (1979). Familia y Sociedad. México: Pax.

Montalvo. (2001). Caracterización de las familias.

Morales, S. et al. (2009). Desplazamiento de Poblaciones: Un Acercamiento Contextual y Teórico. Medellín: Fundación Universitaria Luis Amigó. Recuperado de:
<http://www.funlam.edu.co/uploads/fondoeditorial/preliminar/2012/Desplazamiento-de-poblaciones.pdf>. Medellín: Fundación Universitaria Luis Amigó.

Naciones Unidas, documento E/CN.4/1992/23. Recuperado de:

<http://www.dicc.hegoa.ehu.es/listar/mostrar/74>

Niño, J. (1999). Las migraciones forzadas de población, por la violencia, en Colombia: una historia de éxodos, miedo, terror, y pobreza. *Scripta Nova*. 45 (33). Recuperado de:
<http://www.ub.edu/geocrit/sn-45-33.htm>

Organización Internacional para las Migraciones. Sobre Migración. Recuperado de:
<http://www.oim.org.co/sobre-migracion/2-uncategorised/2445-licitacion-416-de-2012-cm-205-fabricacion-suministro-y-transporte-de-mobiliario-escolar.html>

Pérez, F. (2003). Evidencia reciente del comportamiento de la migración interna en Colombia a partir de la encuesta continua de hogares. Recuperado de:
http://www.dane.gov.co/files/banco_datos/Migracion/migracion_interna_Clbia.pdf

Recaño, J. (2002). El papel de las redes en los procesos de migración interna. *Demografía Histórica*. XX, I. 15-22. Recuperado de:

<https://www.adeh.org/?q=es/system/files/Revista/ADEH%202002-1/Reca%C3%B1o%20p.15-20.pdf>

Rodríguez Vignoli, J. (2011) Migración interna en ciudades de América: efectos de la estructura demográfica y la segregación residencial. *Notas de población*. (38), 135-167.

Ruíz, M. El enfoque mixto de investigación en los estudios fiscales. *Eumed*. Recuperado de: <http://www.eumed.net/rev/tlatemoani/13/estudios-fiscales.html>

Trenado, M. Duelo proceso individual, proceso familiar, proceso social.

Unidad para la Atención y Reparación de Víctimas, 2013. Informe Nacional de desplazamiento forzado en Colombia 1985-2012. Recuperado de: <http://docplayer.es/4580080-Informe-nacional-de-desplazamiento-forzado-en-colombia-1985-a-2012.html>

Urdinola, P. La población desplazada interna: el caso colombiano. Recuperado de: <https://alhim.revues.org/525>

Valbuena Vanegas, I. (2015). Aproximaciones conceptuales a la investigación en familia y trabajo social. *Tendencias y retos*. (20), 21-32.

ANEXOS**FORMULARIO TIPO A. PADRE O MADRE MIGRANTE**

Fecha:
Nombre del entrevistado:
Cuanto tiempo hace que migró:
Sexo:
Edad:
Nivel educativo:
Ocupación:
Salario:
Otros Ingresos:
Dirección:
País:
Teléfono:

Nombre del entrevistador:

A. PUNTO DE PARTIDA

- 1 ¿Cuál fue la motivación para migrar? ¿Por qué?
- 2 ¿Con que recursos contaba para el sostenimiento de la familia en el lugar de destino?
- 3 ¿considera que la oportunidad presentada en el lugar de destino mejoraría la calidad de vida de usted y su familia? ¿Por qué?
- 4 ¿Quién tomo la decisión de trasladarse a otra ciudad? ¿Porque?
- 5 ¿Cómo es la relación entre usted y sus hijos después de la toma de decisión para trasladarse a otra ciudad?
- 6 ¿Considera que el traslado influyo de manera positiva o negativa en su familia? ¿Por qué?
- 7 ¿Qué relaciones familiares se han visto afectadas por el traslado a otra ciudad y posteriormente en el retorno al lugar de origen?

8 ¿Qué cambios ha supuesto para su familia (beneficios y perjuicios) respecto al traslado a otra ciudad?

B. ÁREA DE AUTORIDAD (toma de decisiones, normas, recompensas, sanciones)

Toma de decisiones

9 ¿Cómo es el proceso de toma de decisiones en la familia frente a los asuntos relacionados con la salud, educación, vestido, recreación?

10 Antes de la migración interna, ¿Cómo era ese proceso de toma de decisiones en la familia?

11 ¿Quién imparte el cumplimiento de normas dentro del hogar? ¿Por qué?

12 ¿Qué normas aún se aplican en el hogar? ¿Han cambiado estas normas con respecto a los procesos de desplazamiento interno en la familia?

13 ¿considera que el traslado ha influido en la toma de decisiones como en la aplicación de normas en el hogar? ¿Por qué?

Pautas de comportamiento

14 ¿Qué deberes deben cumplir los hijos posterior al retorno de la familia al lugar de origen?

15 ¿Estos deberes han sufrido algún cambio a través de los diferentes procesos de desplazamiento interno?

16 ¿Recuerda cuáles eran antes de que se presentara el traslado a la otra ciudad?

17 ¿Quién se encarga de velar por el cumplimiento de esos deberes en la actualidad? ¿Por qué?

18 ¿En qué porcentaje los hijos cumplen aun con sus labores?

19 ¿Quiénes participan en la elaboración de las normas de la familia?

20 ¿Qué cambios de conducta se han presentado entre los miembros de la familia que se hayan atribuido al traslado a otra ciudad?

C. AREA DE COMUNICACIÓN (Formas verbales y no verbales de intercambio)

21 ¿Qué actividades comparte con los hijos y cuáles compartía antes del traslado?

22 ¿Cómo era la comunicación con sus hijos antes del desplazamiento y cómo es ahora?

23 ¿Habla con sus hijos/as sobre el desplazamiento y los cambios positivos o negativos que se presentaron en el lugar de destino?

24 ¿Cuándo los hijos tienen un problema a quien acuden en la búsqueda de consejo o apoyo?

25 ¿En qué situaciones puntuales se presenta un diálogo entre padres e hijos? ¿Con qué frecuencia se dan?

26 ¿Qué tan frecuente son los espacios de diálogo con sus hijos?

27 ¿Ha variado el tono de la comunicación entre sus hijo/as y usted después del traslado?

28 ¿Antes del cambio de ciudad estos espacios de dialogo cómo eran?

29 ¿Existe la suficiente confianza entre padres e hijos para que se genere un espacio donde se hable libremente de asuntos relacionados con la vida personal?

30 ¿Antes del traslado existía la misma confianza?

31 Puestos en una balanza los aspectos positivos como negativos, ¿cómo considera el tipo de comunicación que se establece con los hijos después de un traslado?

D. AREA DE AFECTIVIDAD (lenguaje amoroso, contacto corporal)

32 ¿Qué expresiones de afecto utilizaba en el trato con los hijos/as?

33 ¿Ha cambiado esto después de la migración interna?

34 ¿Qué días especiales acostumbra a celebrarle a los hijos?, ¿lo hacía antes de la partida?

35 ¿Existe alguna diferencia frente a las expresiones de afecto que usted tiene con sus hijos hombres y sus hijas mujeres?

36 ¿Antes de la migración interna existían estas diferencias?

37 ¿Cree usted que las relaciones son iguales y/o mejores, ahora que han regresado a su ciudad de origen?

E. ÁREA DE PROVEEDURÍA ECONÓMICA (fuente de ingresos, decisión sobre la administración de los ingresos)

- 38 Según su percepción, ¿quién es la persona que tiene mayor autoridad en el hogar en este momento?
- 39 ¿Por qué considera que él y/o ella es la persona con mayor autoridad?
- 40 ¿Siempre ha sido la misma persona?
- 41 ¿Quiénes y de qué manera contribuyen al sostenimiento económico del hogar?, ¿Existen diferencias al aporte por sexo? ¿Todos los que tienen ingresos aportan al hogar?
- 42 ¿Cuál es la ocupación y nivel de ingresos de ambos padres después de la migración interna?
- 43 ¿Quién administra los ingresos del hogar y quién define en que deben gastarse?
- 44 ¿Quién cubre los gastos de alimentación, salud, educación, vivienda, vestido, recreación y servicios públicos del hogar y quién lo hacía antes?

C. OTRAS RELACIONES FAMILIARES

- 45 ¿Qué tipo de vínculo conyugal tiene en este momento y cuál ha sido su duración?
- 46 ¿Usted cree que el traslado ha afectado la estabilidad de la relación de pareja?
- 47 ¿Qué ha sido lo más difícil que se le ha presentado como conyugue durante el traslado y posterior retorno?
- 48 ¿Como consecuencia del traslado se han presentado conflictos o tensiones en la relación?
- 49 ¿Cómo están distribuidas las tareas en el hogar? ¿Cómo era antes del traslado?
- 50 ¿Qué cosas hace usted con respecto a su pareja que no hacía antes para el sostenimiento de la relación?
- 51 ¿Qué hace su pareja que antes no hacía?

E. GÉNERO

- 52 ¿Cree usted que el traslado a otras ciudades ha beneficiado más a los hombres o a las mujeres? ¿Cómo se benefician hombres y mujeres?
- 53 ¿Considera que existen diferencias en la toma de decisiones dentro de los hogares como consecuencia del traslado de ciudad?

54 ¿el cambio de ciudad ha afectado de alguna manera las relaciones entre las parejas o los papeles de hombres y mujeres en la familia?

55 ¿Se notan cambios en el comportamiento de hombres y mujeres dentro de la familia que puedan ser consecuencia del traslado de ciudad?

56 ¿Ha mejorado la vida de su familia como consecuencia de la migración interna?

57 ¿Qué efectos negativos cree usted que ha tenido el traslado de su familia a otra ciudad en desempeño de su hogar?

58 Si el traslado de ciudad no se hubiera presentado, ¿Cómo cree ud que sería la situación general de su hogar, comparándola con la que hoy vive?

59 ¿Qué cambios ha traído trae el traslado de ciudad para las mujeres? Y para los hombres?



FORMULARIO TIPO C. HIJO

Fecha:
 Nombre del entrevistado:
 Relación con el migrante:
 Sexo:
 Edad:
 Nivel educativo:
 Ocupación:
 Salario:
 Otros Ingresos:
 Dirección:
 País:
 Teléfono:

Nombre del entrevistador:

A. PUNTO DE PARTIDA

- 1 ¿De qué manera tomaste la decisión que tus padres establecieron con relación al traslado de ciudad?
- 2 ¿Sabes cuál es la razón por la cual se tomó esa decisión?
- 3 ¿estuviste de acuerdo en la toma de decisión en relación con el traslado de ciudad?
- 4 ¿Qué cambios se han presentado durante el traslado y posterior retorno entre tus padres?
- 5 ¿Cuál es la relación que tienes con tus hermanos durante el traslado y posterior retorno? ¿Por qué?
- 6 ¿consideras que el traslado influyo de manera positiva o negativa en la relación con tus padres? ¿Por qué?
- 7 ¿Crees que han cambiado cosas de tu personalidad a raíz del traslado de ciudad? ¿Por qué?

B. ÁREA DE AUTORIDAD (toma de decisiones, normas, recompensas, sanciones)

Toma de decisiones

- 8 ¿Quién toma ahora las decisiones con respecto a tu vida?
- 9 ¿En la actualidad aun cumples con las normas y reglas que se han establecido en la familia? ¿Porque?
- 10 ¿estás de acuerdo con las normas y reglas que se han establecido en la familia? ¿Por qué?

- 11 ¿Es tomada tu opinión respecto a la toma de decisiones al interior de la familia?
¿Por qué?
- 12 ¿Eran tomadas antes del traslado de ciudad? ¿Por qué?
- 13 Antes del traslado, ¿Cómo era ese proceso de toma de decisiones en la familia?

Pautas de comportamiento

- 14 ¿Cuáles son los deberes que debes cumplir –como hijos- en la familia durante el traslado y posterior retorno al lugar de origen?
- 15 ¿Estás de acuerdo con el cumplimiento de esos deberes? ¿Por qué?
- 14 ¿Recuerda cuáles eran los deberes antes de que la familia se trasladara de ciudad?

C. AREA DE COMUNICACIÓN (Formas verbales y no verbales de intercambio)

- 16 ¿Tus padres han hablado con Tigo sobre el impacto positivo o negativo del traslado de ciudad y posterior retorno?
- 17 ¿Cada cuánto hablas con tus padres?
- 18 ¿De qué hablas con tus padres?
- 19 ¿Cómo sientes que se ha transformado la relación?
- 20 ¿Crees que existe la suficiente confianza para hablar con tus padres de asuntos íntimos?
- 21 ¿Antes del traslado existía la misma confianza?

D. AREA DE AFECTIVIDAD (lenguaje amoroso, contacto corporal)

- 22 ¿De cuál miembro de tu familia es de quien más recibes afecto? ¿Por qué?
- 23 ¿Cuál o cuáles personas crees que te quieren más y porque?
- 24 ¿Qué sentimientos tienes hacia tus padres? ¿Por qué?
- 25 ¿A qué miembro de tu familia le tienes más afecto? ¿Por qué?
- 26 ¿Con cuál miembro de tu familia te relacionas mejor? ¿Por qué?
- 27 ¿Crees que tus sentimientos hacia tus padres han cambiado desde que se presentó el traslado de ciudad? ¿Por qué?

E. ÁREA DE PROVEEDURÍA ECONÓMICA (fuente de ingresos, decisión sobre la administración de los ingresos)

- 28 ¿Crees que la situación económica de tu casa ha cambiado desde que se presentó el traslado a otra ciudad?
- 29 ¿De qué manera se han manifestado estos cambios?
- 30 ¿Cómo era el sostenimiento económico de la familia antes del traslado?

31 ¿En la actualidad aportas económicamente en el sostenimiento de tu familia? ¿Por qué?